

\$ SUZUKI



SJ413
Samurai

MANUAL DO PROPRIETÁRIO

Este manual contém informações importantes sobre segurança, operação e manutenção.

Conserve-o permanentemente dentro do veículo.

SUZUKI
Caring for Customers

Peça N° 99011-83C20-012
Abril de 1997 ©

83C-0X01-B0E

Este manual do proprietário aplica-se
aos seguintes modelos:

CAPOTA DE METAL (METAL TOP)

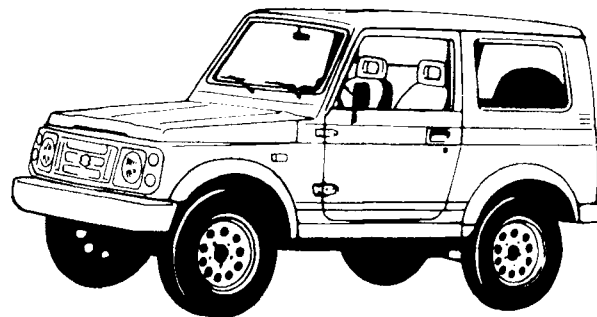

0X-83C002A

CAPOTA DE LONA (CANVAS)

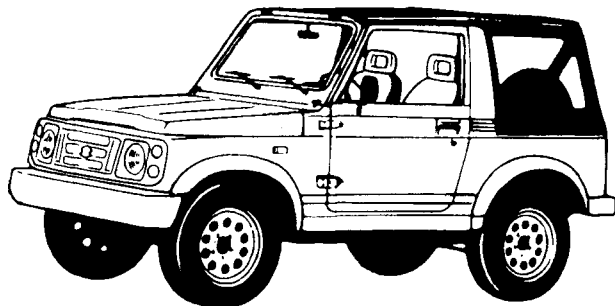

0X-83C001A

CAPOTA DE METAL (TETO ALTO)
(METAL TOP)

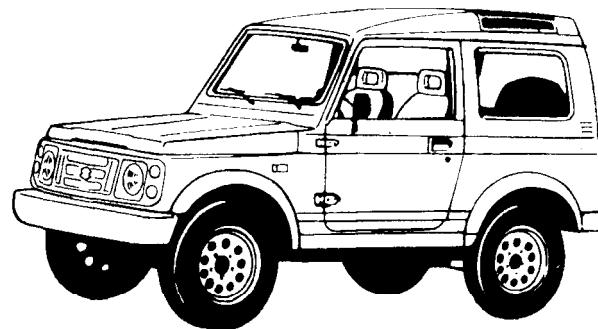

0X-83C003A

ÍNDICE

ANTES DE DIRIGIR	1
CONTROLES DA COLUNA DE DIREÇÃO	2
PAINEL DE INSTRUMENTOS	3
OUTROS CONTROLES E EQUIPAMENTOS	4
UTILIZAÇÃO DO SEU VEÍCULO	5
RECOMENDAÇÕES AO DIRIGIR	6
CARREGAMENTO E REBOQUE DO VEÍCULO	7
INSPEÇÃO E MANUTENÇÃO	8
SERVIÇOS DE EMERGÊNCIA	9
CUIDADOS COM A CARROCERIA	10
INFORMAÇÕES GERAIS	11
ESPECIFICAÇÕES	12
CONTROLE DE POLUIÇÃO AMBIENTAL E SONORA	13
ÍNDICE	14

PREFÁCIO

Este manual é parte essencial do seu veículo e sempre deverá ser guardado dentro do mesmo. Leia-o atentamente, revendo-o de tempos em tempos. Ele contém importantes informações sobre segurança, funcionamento e manutenção. O manual deverá estar no veículo quando este for vendido. O próximo proprietário também necessitará destas informações.

O seu veículo SUZUKI, de diversas finalidades, foi projetado e construído com a capacidade de utilização tanto em rodovias pavimentadas como off-road. Portanto, lembre-se que o seu veículo é significativamente diferente dos automóveis comuns para passageiros, seja no manejo ou em estrutura. Do mesmo modo que em relação a outros veículos deste tipo, a operação incorreta deste veículo pode provocar a perda de controle ou acidentes. Assegure-se de ler as orientações de direção "em rodovia pavimentada" e "off-road". É muito importante que você se familiarize com a operação adequada deste veículo antes de começara dirigi-lo.

SUZUKI MOTOR CORPORATION

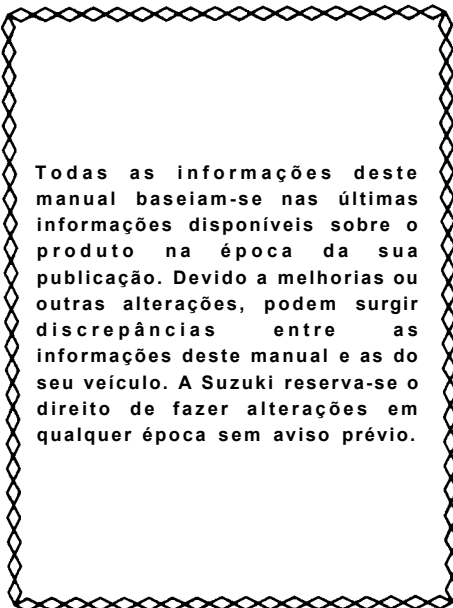

Todas as informações deste manual baseiam-se nas últimas informações disponíveis sobre o produto na época da sua publicação. Devido a melhorias ou outras alterações, podem surgir discrepâncias entre as informações deste manual e as do seu veículo. A Suzuki reserva-se o direito de fazer alterações em qualquer época sem aviso prévio.

IMPORTANTE

A ATENÇÃO/A CUIDADO/ OBSERVAÇÃO

Leia atentamente este manual e siga as suas instruções. Como ênfase às Informações Importantes, o símbolo **A** e as palavras **ATENÇÃO**, **CUIDADO** e **OBSERVAÇÃO** têm um significado especial. Esteja atento às mensagens destacadas por estas palavras.

A ATENÇÃO

Indica um perigo potencial que poderia resultar em morte ou ferimentos graves.

A CUIDADO

Indica um perigo potencial que poderia resultar em danos ao veículo.

OBSERVAÇÃO:

Indica informações especiais para tornar a manutenção mais fácil ou esclarecer as instruções.

AVISO DE ALTERAÇÕES

A ATENÇÃO

Não faça modificações neste veículo. As alterações poderiam comprometer a segurança, o manuseio, o desempenho ou a durabilidade e podem violar as regulamentações governamentais. Além disto, os danos ou problemas de desempenho resultantes das alterações não estarão cobertos pela garantia.

A CUIDADO

A instalação inadequada de equipamento de comunicação móvel, como telefones celulares ou faixa do cidadão, podem resultar em interferência eletrônica no sistema de ignição do seu veículo e decorrentes problemas de desempenho. Consulte o seu distribuidor SUZUKI ou um técnico qualificado de serviço sobre a instalação de tais equipamentos de comunicação móvel.

B3C-0200-BOE

ANTES DE DIRIGIR

Recomendações relativas ao combustível	1-1
Chaves	1-2
Trava do estepe (caso instalada).	1-2
Travas das portas.	1-3
Janelas.	1-4
Espelhos.	1-4
Regulagem dos bancos.	1-5
Apoio para a cabeça (opcional).	1-7
Cintos de segurança.	1-8

83C-02001-B0E

**RECOMENDAÇÕES RELATIVAS
AO COMBUSTÍVEL (Consulte
também o Capítulo 13)**

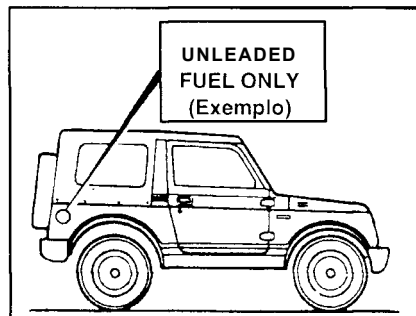

02-83C0CKA

Os veículos SAMURAI, comercializados pela SUZUKI DO BRASIL, têm seus motores adequados à utilização do combustível no território brasileiro (gasolina com índice nominal de octanagem 82 - método motor - contendo até 22% de álcool etílico anidro em volume), de modo a obter-se ótimo desempenho e baixo nível de emissões de poluentes pelos gases de escape.

Para manter a eficiência do sistema de controle de emissões evaporativas, a tampa do tanque de combustível deve ser sempre mantida bem fechada.

A SUZUKI recomenda a utilização de gasolina pré-aditivada, aditivos inibidores de corrosão ou detergentes, sempre que isto for possível. Não utilize nunca gasolina que contenha compostos à base de chumbo.

A ATENÇÃO

Evite derramar combustível durante o abastecimento. Os combustíveis com álcool podem causar dano à pintura do veículo, não estando cobertos por garantia. O abastecimento do tanque de combustível deve ser interrompido quando houver a primeira parada automática da bomba de combustível

A ATENÇÃO

Não utilize em hipótese alguma gasolina que contenha compostos à base de chumbo ou aditivos de origem ou função desconhecidas. Em caso de dúvida consulte sempre seu revendedor SUZUKI.

A ATENÇÃO

A garantia do seu SUZUKI poderá não cobrir danos causados no sistema de alimentação, bem como problemas de performance, causados por compostos de chumbo.

A ATENÇÃO

Este veículo está em conformidade com o PROCONVE (Programa de Controle da Poluição do Ar por Veículos Automotores) e resolução 18/86 do CONAMA, que trata de emissão de gases poluentes.

(Continua)

(Continuação)

A SUZUKI se preocupa com o meio ambiente e atende portanto a todos os requisitos de emissões vigentes em nosso país.

A CUIDADO

O tanque de combustível prevê um espaço de ar para permitir a expansão do combustível em climas quentes. Se você continuar a acrescentar combustível depois da interrupção automática da pistola de abastecimento ou caso ocorra um refluxo inicial, a câmara de ar ficará cheia. A exposição ao calor quando o tanque estiver totalmente cheio resultará em vazamento, devido à expansão do combustível. Para evitar tais vazamentos de combustível, pare de abastecer após a pistola de abastecimento ter se desligado automaticamente, ou quando ocorrer um refluxo inicial ao usar um sistema alternativo não automático.

13C-0202-B0E

CHAVES

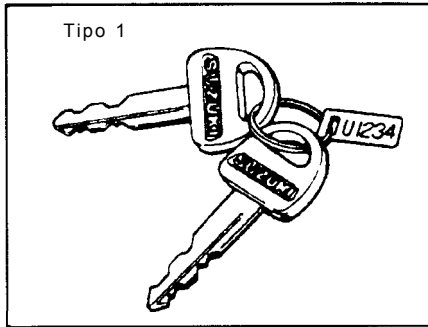

02-60A007A

O seu veículo é entregue com um par de chaves idênticas. Guarde a chave sobressalente em um lugar seguro. Uma única chave abre todas as fechaduras do veículo. (Exceto a chave da trava da alavanca de estacionamento).

O número de identificação da chave está estampado em uma lingüeta de metal fornecida com as chaves ou encontra-se impresso nas chaves. Guarde a lingüeta em um lugar seguro. Caso perca suas chaves, você precisará deste número para mandar fazer novas chaves. Escreva o número no retângulo abaixo, para consulta futura.

NÚMERO DA CHAVE

U1234

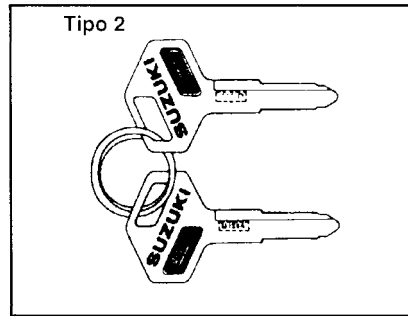

02-60B311A

Chave da trava da alavanca de estacionamento (opcional)

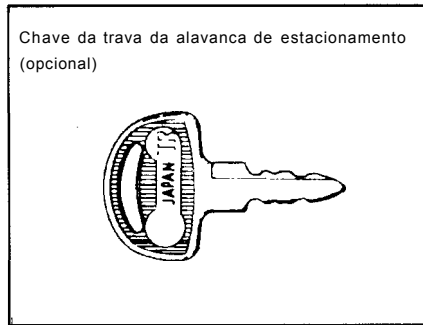

02-83C005A

83C-02* 1-BOE

TRAVA DO ESTEPE

(opcional)

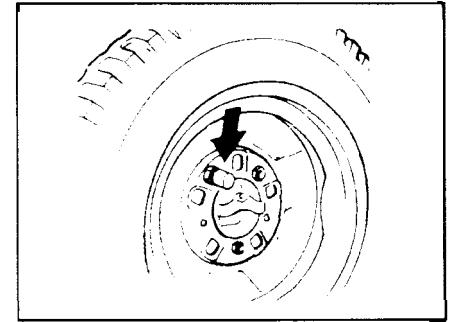

02-83C006A

Pode-se usar a chave da trava magnética como um chaveiro para a sua chave de Ignição.

1. POSIÇÃO DE MONTAGEM

Como a seta mostra, ponha a cápsula sobre a porca de roda.

2. TRAVA

Empurre a cápsula até que dê um estalo. Certifique-se de que esteja travada puxando-a.

83C-0203-BOE

TRAVAS DAS PORTAS

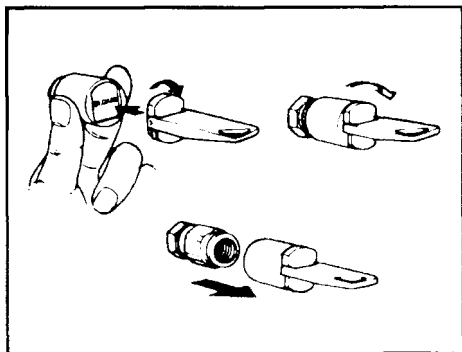

20-83C007A

3. REMOÇÃO DA CÁPSULA

- 1) Vire a cabeça a 90° em relação à lâmina e prenda à parte superior da cápsula.
- 2) Segure a cápsula com uma mão e gire a chave no sentido horário.
- 3) Puxe a cápsula.

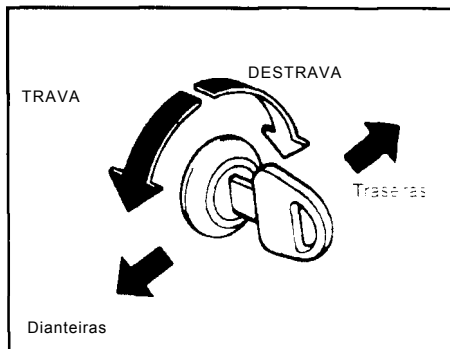

02-60ACCS*

Travas das Portas Laterais

Para travar as portas estando do lado de fora do veículo:

- a) Insira a chave e gire-a em direção da frente do veículo ou
- b) Empurre o botão de trava e segure a maçaneta da porta para cima ao fechar a porta.

Para destravar a porta do lado de fora do veículo, insira chave e gire-a em direção à parte traseira do veículo.

Para travar a porta pelo lado de dentro do veículo, empurre para baixo o botão de trava. Puxe o botão para cima para destravar a porta.

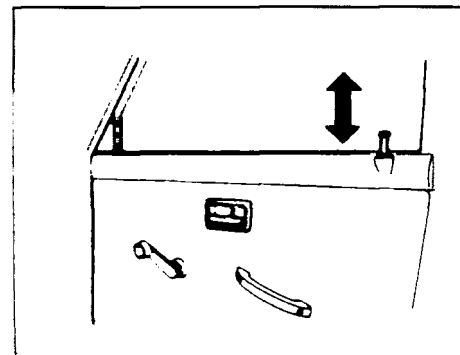

02-83C008A

Trava da Porta Traseira

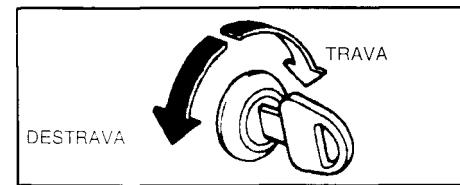

02-60A014A

83C-0204-B0E

JANELAS

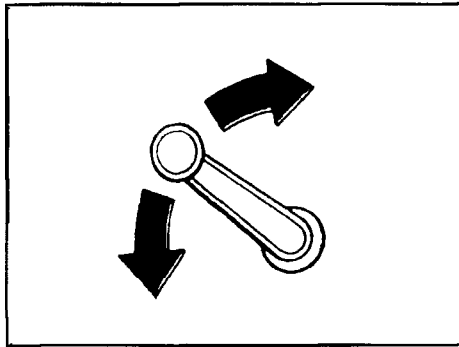

02-60A017A

Controle Manual das Janelas

Levante ou abaixe os vidros girando as manivelas localizadas nos painéis das portas.

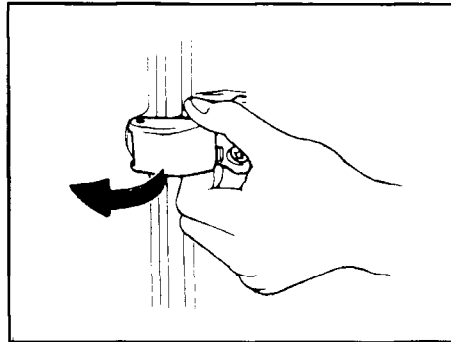

02-60A020A

Janelas Laterais Traseiras do Tipo Quebra-Vento (opcional)

Para abrir as janelas laterais traseiras, movimente a alavanca de trava para frente e depois para fora. Para fechar as janelas, puxe a alavanca para dentro e depois para trás até que dê um estalo de encaixe.

83C-0205-B0E

ESPELHOS

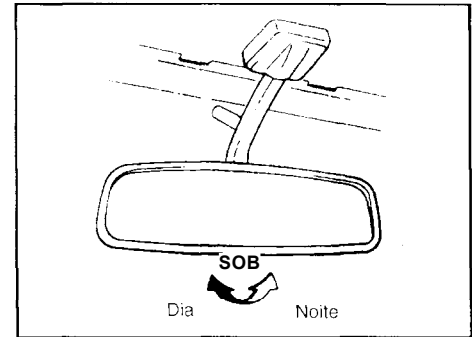

02-60A021A

Espelho Retrovisor Dia-e-Noite (opcional)

Para ajustar o espelho retrovisor interno, regule a alça seletora para a posição diurna, e depois movimente o espelho para cima, para baixo ou lateralmente para obter a melhor visão.

Ao dirigir à noite, você pode mover a alça seletora para a posição noturna a fim de reduzir o reflexo dos faróis dos veículos que vêm atrás do seu veículo.

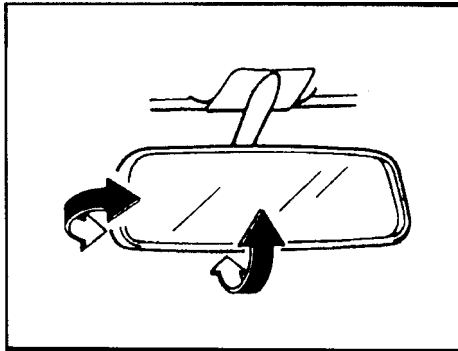

02-60A022A

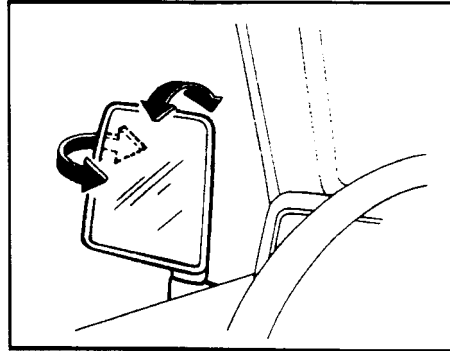

02-60C009A

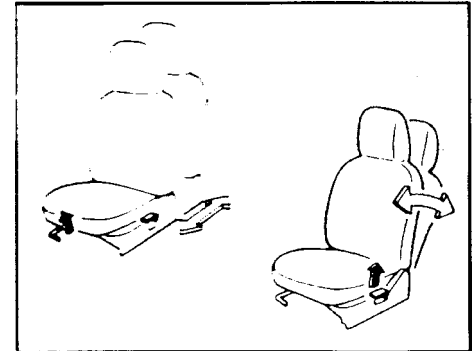

02-60B025A

A ATENÇÃO

- * Sempre regule o espelho com o seletor ajustado na posição diurna.
- * Use a posição noturna somente caso necessário para reduzir o reflexo dos faróis dos veículos que estão atrás de você. Lembre-se de que nesta posição você talvez não consiga ver alguns objetos que poderiam ser vistos com o espelho na posição diurna.

Espelhos Retrovisores Externos

Ajuste os espelhos retrovisores *exze^zs* de maneira que você veja jr- ci-;; za lateral do seu veículo nos espemos.

A ATENÇÃO

Tenha cuidado ao avaliar o tamanho e a distância de um veículo ou outro objeto vistos pelo espelho lateral convexo. Lembre-se de que neste espelho os objetos parecem menores e mais distantes do que quando refletidos em um espelho plano.

A ATENÇÃO

Nunca tente regular o banco do motorista ou o encosto enquanto dirige. O banco ou o encosto poderiam mover-se inesperadamente, provocando a perda de controle. Certifique-se de que o banco e o encosto estejam adequadamente regulados antes de começar a dirigir.

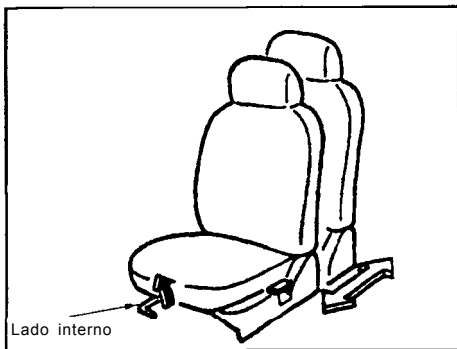

02-60A026A

Regulagem da Posição dos Bancos

A alavanca de regulagem de cada banco está localizada sob a parte dianteira do banco, do lado mais central do veículo. Para regular a posição do assento, puxe para cima a alavanca de regulagem e faça o banco deslizar para frente ou para trás. Depois da regulagem, tente movimentar o banco para frente e para trás para certificar-se de que esteja travado com firmeza.

A ATENÇÃO

Para evitar uma folga excessiva do cinto de segurança, reduzindo assim sua eficácia como dispositivo de segurança, certifique-se de que os bancos frontais e os bancos traseiros dobradiços sejam regulados antes de prender os cintos de segurança.

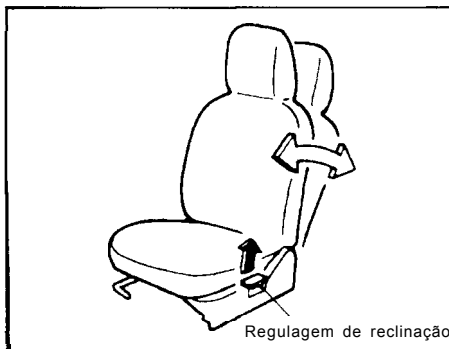

02-60G018A

Regulagem dos Encostos dos Bancos

Os encostos dos bancos podem ser regulados em ângulos diferentes. Para regular o ângulo do encosto, puxe para cima a alavanca do lado do banco próximo à porta, movimente o encosto para a posição desejada e solte a alavanca para travar o encosto na posição.

A ATENÇÃO

Quando se dirige, os encostos devem estar sempre em uma posição preferivelmente vertical, a fim de não reduzir a eficiência dos cintos de segurança. Estes são projetados para oferecer o máximo de proteção quando os encostos estão na posição totalmente vertical.

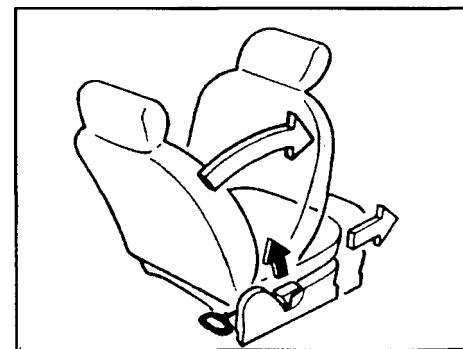

02-60A508A

Banco com sistema de deslizamento (opcional)

O banco dianteiro do passageiro tem um sistema de deslizamento para facilitar a entrada e saída do assento traseiro. Pode-se movimentar o banco de deslizamento pelo lado de fora do veículo, puxando para cima a alavanca na lateral externa do banco. Pode-se movimentar o assento pelo lado de dentro do veículo puxando-se a argola traseira.

83C-0213-B0E

APOIOS PARA A CABEÇA (opcional)

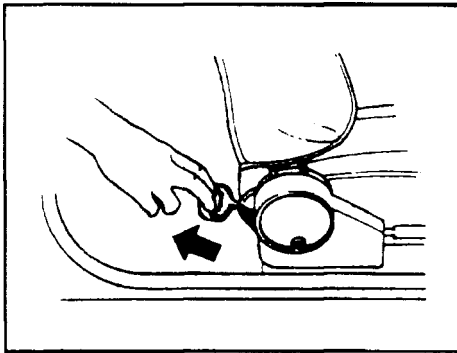

02-60A032A

A ATENÇÃO

- * Depois de usar a função de deslizamento, certifique-se de colocar novamente o banco em uma posição vertical.
- * Antes de recolocar o banco deslizante na sua posição normal, certifique-se de que os pés do passageiro no banco traseiro não estejam no caminho.
- * Depois de recolocar o banco na sua posição normal, certifique-se de que esteja travado com firmeza.

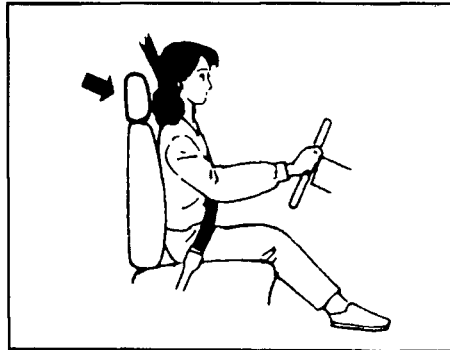

02-60A033A

Os apoios para a cabeça foram projetados para auxiliar na redução de riscos de ferimentos no pescoço em caso de acidentes.

Regule o apoio para a cabeça na posição em que o topo do apoio fique mais próximo da parte superior das suas orelhas.

A ATENÇÃO

- * Nunca dirija o veículo sem os apoios para a cabeça.
- * Não tente regular o apoio para a cabeça enquanto estiver dirigindo.

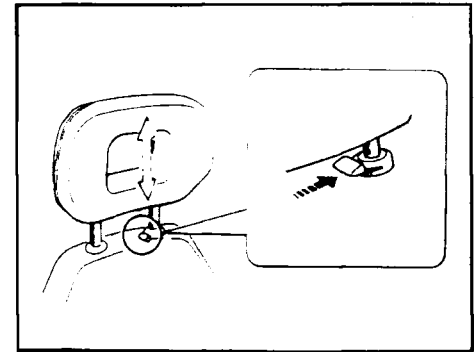

02-83C010A

Para levantar o apoio para a cabeça, puxe-o para cima até ouvir um estalo. Para abaixar o retentor, empurre-o para baixo enquanto segura a alavanca de trava. Se for necessário remover um apoio para a cabeça (para limpeza, substituição, etc), aperte a alavanca de trava e retire o apoio puxando-o para cima.

83C-0208-B1E

CINTOS DE SEGURANÇA

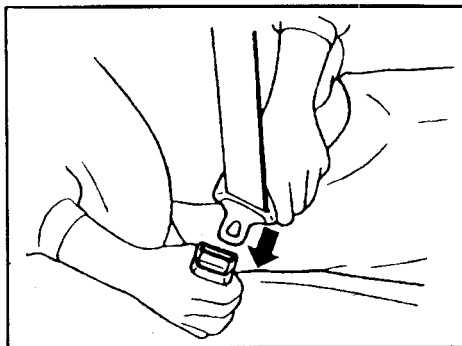

02-60A036A



02-60A038A

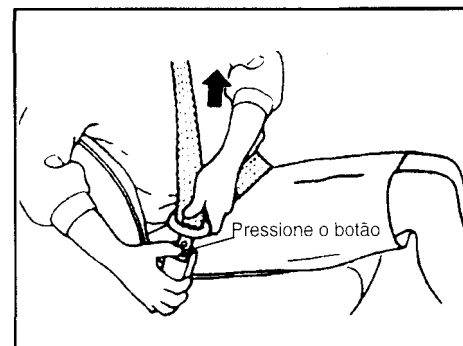

02-60A039A

83C010A

cabeca,
o. Para
baixo
va. Se
para a
(etc.),
o apoio

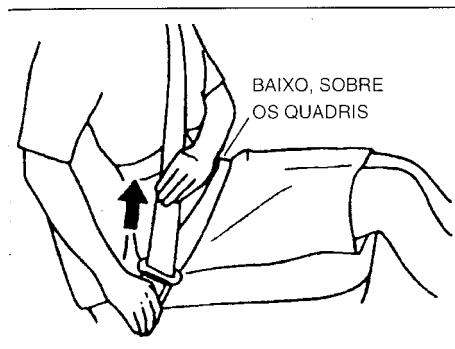

02-60A037A

A ATENÇÃO-

Use sempre os Cintos de Segurança.

Há dois tipos de cintos de segurança, o "Tipo Retrátil Automático" e o "Tipo Não-Retrátil de 2 pontos". O tipo de cinto fornecido com seu veículo depende das especificações do veículo.

Para afivelar o cinto de segurança, puxe a lingüeta acoplada ao cinto sobre o seu corpo e a insira dentro do fecho da fivela no lado oposto, até ouvir um estalo.

Para reduzir o risco de escorregar sob o cinto de segurança no momento de uma colisão, coloque a parte inferior do cinto ao longo do seu colo, o mais baixo possível em relação aos seus quadris, e regule o cinto de forma bem justa, usando o método adequado para cada tipo de cinto, como descrito adiante. Certifique-se de que o cinto não esteja torcido.

Para soltar o cinto, pressione o botão de liberação do fecho da fivela.

Para regular o Cinto

- Tipo Retrátil Automático
Puxe para cima a parte do cinto superior, do ombro, através da placa da lingüeta.

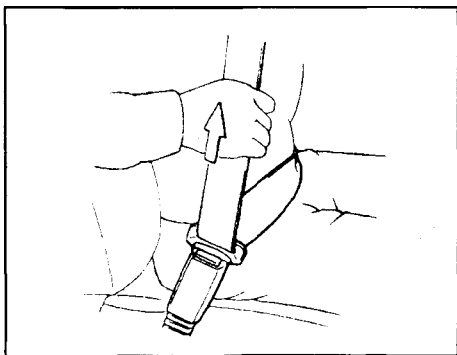

02-60A040A

O comprimento da correia diagonal do ombro é auto regulável para permitir a liberdade de movimentos. O cinto de segurança possui um dispositivo de bloqueio de emergência (ELR), que foi projetado para travar o cinto de segurança somente durante uma parada súbita ou sob impacto.

A ATENÇÃO

Não se devem fazer quaisquer alterações ou acréscimos que impeçam que os dispositivos de regulagem do cinto de segurança eliminem a folga ou que evitem que o conjunto do cinto de segurança seja regulado para remoção de folga.

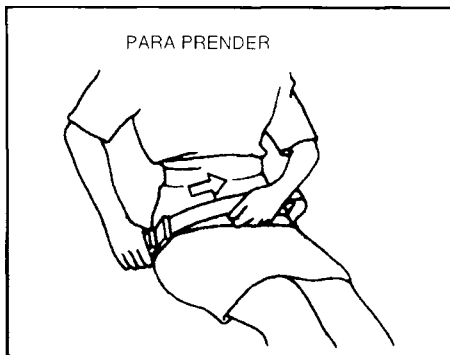

02-60A045A

- Tipo Não-Retrátil de 2 pontos
Neste cinto o regulador está incorporado à lingüeta. Para apertar o cinto, puxe a extremidade livre do cinto paralelamente à correia do colo até que esteja regulado em uma posição justa e confortável.

Para alongar o cinto, solte a lingüeta (regulador) da fivela na direção da seta, em ângulo reto com o cinto. A lingüeta deve então ser reajustada na fivela e o cinto apertado como descrito anteriormente.

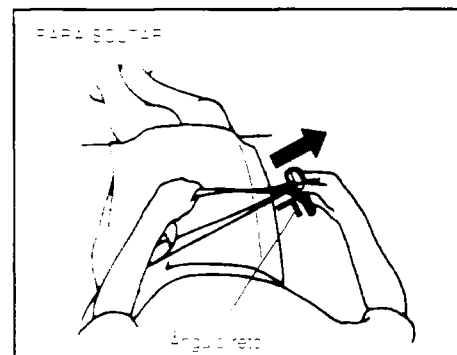

02-60A046A

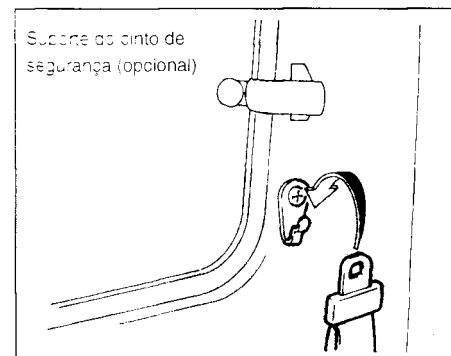

02-60A097A

A ATENÇÃO

Certifique-se de inspecionar todos os conjuntos de cintos de segurança depois de qualquer colisão. Todos os conjuntos de cintos de segurança que estavam em uso durante uma colisão (a não ser uma colisão muito leve) deverão ser substituídos, mesmo que não sejam evidentes os danos ao conjunto. Os conjuntos de cintos de segurança que não estavam em uso durante uma colisão devem ser substituídos caso não funcionem adequadamente ou estiverem danificados de alguma forma.

A ATENÇÃO

* Nunca permita que pessoas viagem no compartimento de bagagem de um veículo. Na eventualidade de um acidente, há um risco muito maior de ferimentos em pessoas que não estiverem viajando nos bancos, com seus cintos de segurança afivelados firmemente.

* Os cintos de segurança deverão sempre ser ajustados de maneira que a correia do colo seja usada baixa, na altura da pélvis e não contra a cintura. As correias do ombro devem ser usadas somente sobre o ombro mais próximo da porta, e nunca sob o braço. Os cintos de segurança jamais deverão ser usados com as correias torcidas e devem ser regulados tão justos quanto possível e mantendo-se

(Continua)

(Continuação)

confortáveis, a fim de fornecerem a proteção para os quais foram projetados. Um cinto com folga propiciará menos proteção do que um que esteja bem ajustado.

* Certifique-se de as fivelas de cada cinto de segurança estejam inseridas no fecho adequado. Existe a possibilidade da confusão das fivelas no assento traseiro.

* Não use o seu cinto de segurança sobre objetos duros ou quebráveis que estejam nos seus bolsos ou na sua roupa. Se ocorrer um acidente, objetos óculos, canetas, etc, que estejam sob o cinto de segurança podem causar ferimentos.

* Nunca use o mesmo cinto de segurança para mais do que um ocupante e nunca prenda o cinto sobre uma criança que esteja no colo de um passageiro. Isso poderá provocar ferimentos graves na eventualidade de um acidente.

* Mulheres grávidas deverão usar o cinto, embora o médico responsável deva fazer as recomendações específicas sobre as restrições da utilização do cinto.

* Inspeção periodicamente as conjuntos de cintos de segurança quanto a desgaste e danos. Os cintos de segurança devem ser substituídos caso as correias fiquem estriadas, contaminadas ou danificadas de qualquer modo. É

(Continua)

(Continuação)

essencial a substituição após o cinto ter sido usado em um impacto grave, mesmo que os danos ao conjunto não sejam evidentes.

* Os bebês e crianças pequenas nunca deverão ser transportadas a menos que estejam adequadamente protegidos. Os sistemas de proteção para bebês e crianças pequenas poderão ser localmente adquiridos e deverão ser utilizados. Certifique-se de que o sistema que adquiriu satisfaça os padrões aplicáveis de segurança. Leia e siga todas as instruções fornecidas pelo fabricante.

* Evite a contaminação dos cintos de segurança por polidores, óleos, produtos químicos e especialmente pelo ácido da bateria. Pode-se limpá-los com segurança usando-se água e sabão neutro.

* Se a correia do ombro dos cintos irritar o pescoço ou o rosto de uma criança, desloque a criança mais para o centro do veículo.

S3C-0300-B0E

CONTROLES DA COLUNA DE DIREÇÃO

Comutador da ignição.	2-1
Alavanca das luzes e dos indicadores de direção.	2-2
Interruptor do pisca-alerta.	2-3
Alavanca dos limpadores e do lavador do pára-brisas	2-4
Buzina.	2-5

83C-0301-B0E

COMUTADOR DE IGNIÇÃO

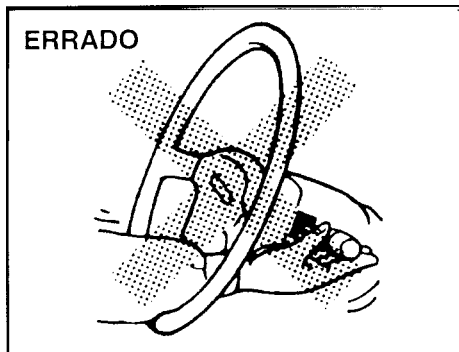

03-60A053A

A ATENÇÃO

Para evitar possíveis ferimentos, não opere os controles colocando a mão dentro do volante de direção.

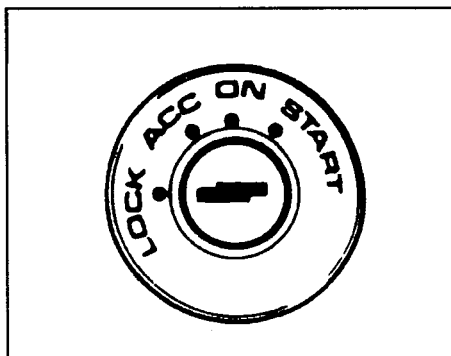

03-60A054A

O comutador de ignição tem as quatro posições abaixo:

LOCK

Esta é a posição normal de estacionamento. É a única posição em que a chave pode ser retirada.

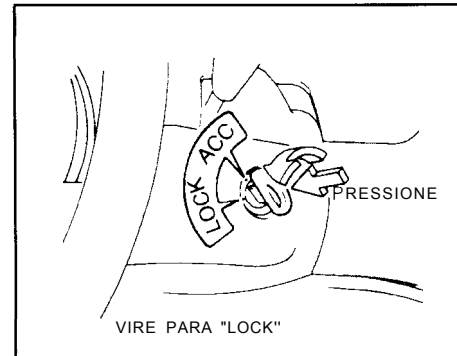

03-60G033A

Você deverá empurrar a chave para girá-la até a posição "LOCK". Isto bloqueará a ignição e evitará o uso normal do volante após a chave ter sido retirada.

Para soltar a trava de direção, insira a chave e gire-a no sentido horário para uma das outras posições. Se tiver dificuldade em girar a chave para destravar a direção, tente virar levemente o volante para a direita ou para a esquerda enquanto gira a chave.

ACC

Os acessórios, como por exemplo o rádio, poderão ser operados com o motor desligado.

ON

Esta é a posição operacional normal. Todos os sistemas elétricos estarão ativados.

STAR
Esta
motor
chave
que o

Na
e
m
vo
do
Na
ve
a
p
ac
re
pe

Na
de
m
es
an
m
di
si
ig
co

Na
po
es
se

83C-0302-BOE

ALAVANCA DAS LUZES E DOS INDICADORES DE DIREÇÃO

START

Esta é a posição para se dar a partida do motor, usando o motor de arranque. A chave deve ser tirada desta posição assim que o motor comece a funcionar.

A ATENÇÃO

- * Nunca remova a chave da ignição enquanto o veículo está em movimento. O volante travaria e você não poderia mudar a direção do veículo.
- * Não deixe crianças sozinhas em um veículo estacionado e sempre retire a chave. As crianças não vigiadas poderiam causar o movimento acidental do veículo, o que poderia resultar em graves ferimentos pessoais.

A CUIDADO

- * Não use o motor de partida por mais de 15 segundos de cada vez. Se o motor não começar a funcionar, espere de cinco a dez segundos antes de tentar novamente. Se o motor não funcionar depois de diversas tentativas, verifique os sistemas de combustível e de ignição ou consulte a sua concessionária SUZUKI.
- * Não deixe a chave de ignição na posição "ON" caso o motor não esteja funcionando, pois a bateria será descarregada.

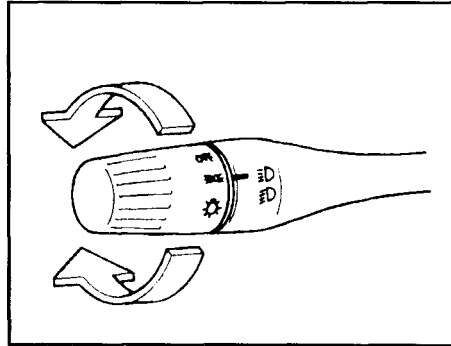

03-83C090A

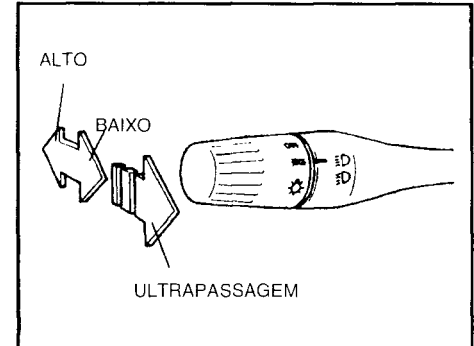

03-830091A

Esta alavanca está localizada no lado externo da coluna de direção. Utilize a alavanca conforme descrito abaixo.

Operação das Luzes

Para ligar ou desligar os faróis, gire o botão na extremidade da alavanca. Há três posições: na posição "OFF" todas as luzes permanecerão desligadas; na posição Intermediária serão ligadas as lanternas dianteiras e traseiras, a luz da placa de licenciamento e as luzes do painel de Instrumentos, enquanto que os faróis dianteiros permanecerão desligados; na terceira posição, os faróis dianteiros estarão ligados além das outras luzes.

Com os faróis dianteiros ligados, empurre a alavanca para a frente para ligar os faróis altos (faróis principais) ou puxe-a na sua direção para mudar para os faróis baixos. Quando os faróis altos (faróis principais) estiverem ligados, haverá uma luz de indicação no painel de instrumentos. Para acionar momentaneamente os faróis altos (faróis principais) como um sinal de ultrapassagem, puxe ligeiramente a alavanca em sua direção e solte-a quando tiver terminado a sinalização.

OBSERVAÇÃO:

Controle do Funcionamento das Luzes durante o Dia (opcional).

Quando o motor é acionado, este controle ligará os faróis dianteiros (ou de neblina) e as luzes de afastamento. Mas este controle será cancelado quando a alavanca de controle das luzes for virada para qualquer outra posição que não seja OFF.

EXEMPLO

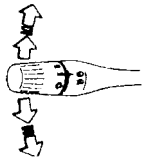

03-83C092A

Operação da Sinalização de Mudança de Direção

Com a chave de ignição na posição "ON", mova a alavanca para cima ou para baixo para ativar as sinalizações de mudança de direção para a direita ou a esquerda.

Sinalização de Mudança de Direção Normal

Mova a alavanca totalmente para cima para sinalizar uma conversão à direita ou totalmente para baixo para conversão à esquerda. Quando a conversão estiver terminada, o sinal será cancelado e a alavanca voltará para a sua posição normal.

Sinalização de Mudança de Pista

Algumas vezes, como ao mudar de pista, o volante da direção não é virado o suficiente para desativar o sinal de mudança de direção. Por conveniência, você poderá fazer o sinal de mudança de direção piscar, movendo parcialmente a alavanca e segurando-a neste ponto. A alavanca voltará à posição normal ao ser solta.

83C-0303-B0E

INTERRUPTOR DO PISCA-ALERTA

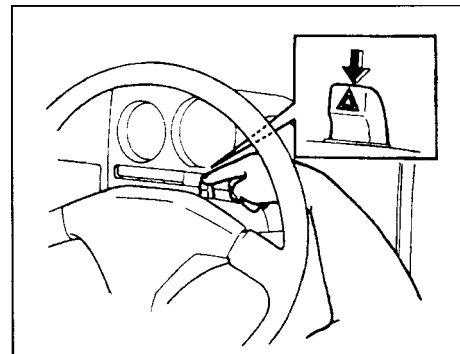

03-83C011A

Pressione para baixo o interruptor do pisca-alerta para ativar as luzes de ATENÇÃO. Todas as quatro luzes de sinalização de mudança de direção e ambos os indicadores de sinalização de mudança de direção piscarão simultaneamente. Para desligar as luzes, pressione o interruptor novamente.

Use o pisca-alerta para advertir outros veículos durante o estacionamento de emergência ou quando, por outro motivo, o seu veículo poderia tornar-se um perigo ao tráfego.

I;C-0304-B0E

ALERTA



ALAVANCA DOS LIMPADORES E DO LAVADOR DO PÁRA-BRISAS

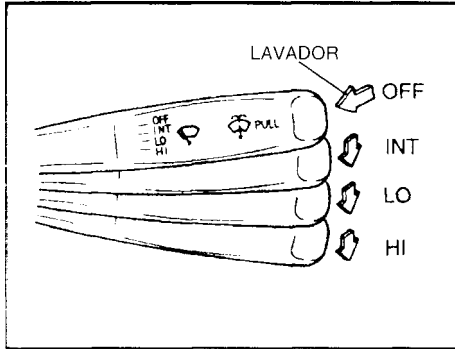

Limpadores do Pára-Brisas

Para ligar os limpadores do pára-brisas, abaixe a alavanca para uma das três posições operacionais.

Na posição "INT" (caso instalada), os limpadores funcionam de forma intermitente. A posição "INT" é muito conveniente ao se dirigir sob neblina ou garoa. Na posição "LO", os limpadores funcionam a uma velocidade baixa e constante. Na posição "HIGH", os limpadores funcionam a uma velocidade alta e constante. Para desativar os limpadores, mova o botão de volta para a posição "OFF"

Lavador do Pára-Brisas

Para borrifar fluido de lavagem no pára-brisas, puxe a alavanca em sua direção. Os limpadores do pára-brisas serão acionados automaticamente em baixa velocidade, caso já não estejam em funcionamento e exista no modelo do seu veículo a posição "INT".

A ATENÇÃO

- * Para evitar a formação de gelo no pára-brisas em clima frio, acione o descongelador para aquece-lo antes e durante a utilização do lavador.
- * Não use o anticongelante para radiadores no reservatório do lavador do pára-brisas. O anticongelante pode prejudicar seriamente a visibilidade quando borrifado no pára-brisas e também causar danos à pintura do seu veículo.

A CUIDADO

A fim de prevenir danos aos sistemas dos limpadores e do lavador do pára-brisas, você deve tomar as seguintes precauções:

- * Não continue a segurar a alavanca quando não está sendo borrifado fluido de lavagem do pára-brisas, caso contrário, o motor do lavador poderá ser danificado.

(Continua)

(Continuação)

- * Não tente remover a sujeira do pára-brisas seco com os limpadores, caso contrário, você poderá danificar o pára-brisas e as palhetas dos limpadores. Molhe sempre o pára-brisas com fluido de lavagem antes de acionar os limpadores.
- * Tire o gelo ou a neve compactada das palhetas do lavador antes de usar os limpadores.
- * Verifique regularmente o nível de fluido do lavador. Faça um maior número de verificações quando houver mau tempo.
- * Encha o reservatório com fluido de lavagem somente até 3/4 da sua capacidade, com clima frio, para permitir espaço para expansão caso a temperatura caia o bastante para congelar a solução.

83C-0306-B0E

BUZINA

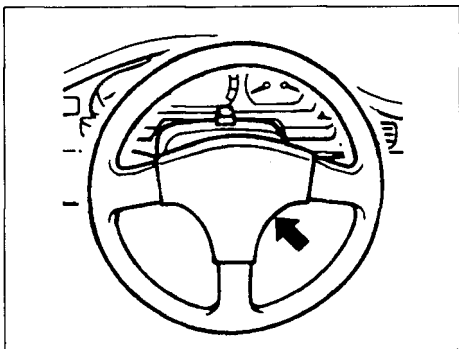

03-83CC12A

Pressione o botão da buzina do volante de direção para fazer a buzina soar. Esta soará com a chave de ignição em qualquer posição.

3C-0400-BOE

PAINEL DE INSTRUMENTOS

Luzes indicadoras e de ADVERTÊNCIA	3-3
Velocímetro/Hodômetro/Hodômetro parcial (opcional).	3-5
Tacômetro (opcional).	3-6
Medidor de combustível.	3-6
Medidor de temperatura.	3-6
Comutador de nivelamento dos faróis dianteiros (opcional).	3-7
Comutador do limpador/lavador do vidro traseiro (opcional).	3-7
Lavador dos faróis dianteiros (opcional).	3-8
Interruptor do desembaçador do vidro traseiro (opcional).	3-8
Comutador dos faróis de neblina (opcional).	3-8
Acendedor de cigarros e cinzeiro.	3-9
Relógio (opcional).	3-9
Botão do afogador (opcional).	3-10
Porta-luvas.	3-10
Sistema de aquecimento.	3-11
Sistema de ar condicionado (opcional).	3-13
Rádio AM(/FM) com visor digital (opcional).	3-14

PAINEL DE INSTRUMENTOS

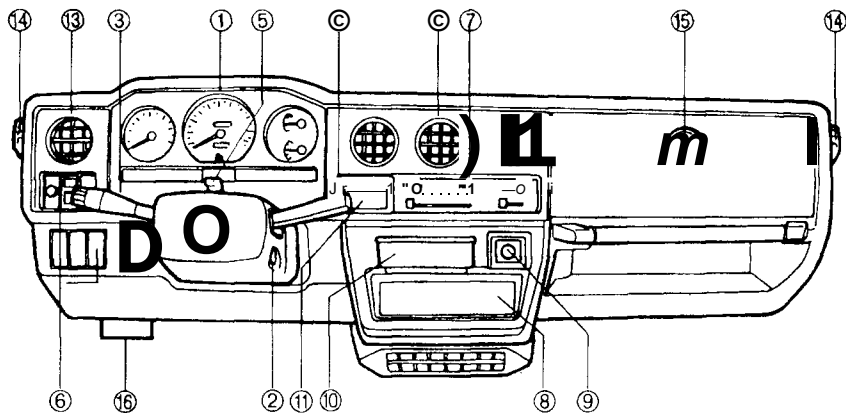

- © Conjunto de instrumentos
- © Comutador da ignição
- @ Comutador de iluminação/
Comutador da sinalização de
mudança de direção e controle de
redução de iluminação
- © Comutador dos limpadores e do
lavador do pára-brisas
- © Interruptor do pisca-alerta
- © Outros comutadores
(opcional)
- © Painel de controle do aquecimento
- ® Rádio (opcional)
- ® Acendedor de cigarros
(opcional)
- ® Cinzeiro
- ® Relógio (opcional)
- © Ventilação central
- © Ventilação lateral
- ® Desembaçador lateral
- © Porta-luvas
- © Caixa de fusíveis

04-83C014A

ação/
ão de
ole de

e do

mento

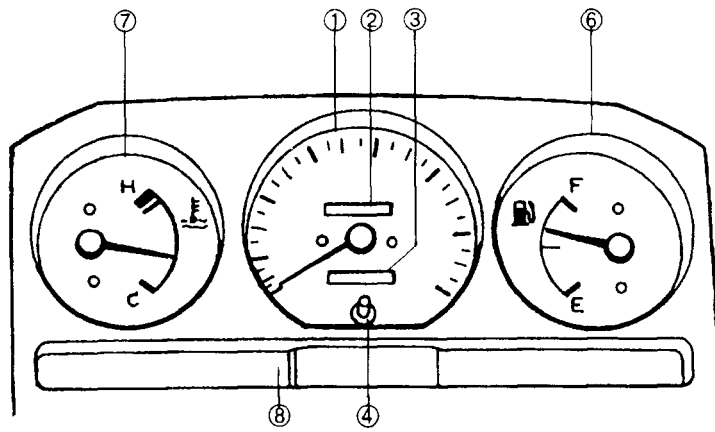

04-83C015A

- ① Velocímetro
- ② Hodômetro
- ③ Hodômetro parcial
- ④ Botão de restabelecimento do hodômetro parcial
- ⑤ Tacômetro (opcional)
- ⑥ Medidor de combustível
- ⑦ Medidor de temperatura
- ⑧ Luzes indicadoras e de ADVERTENCIA

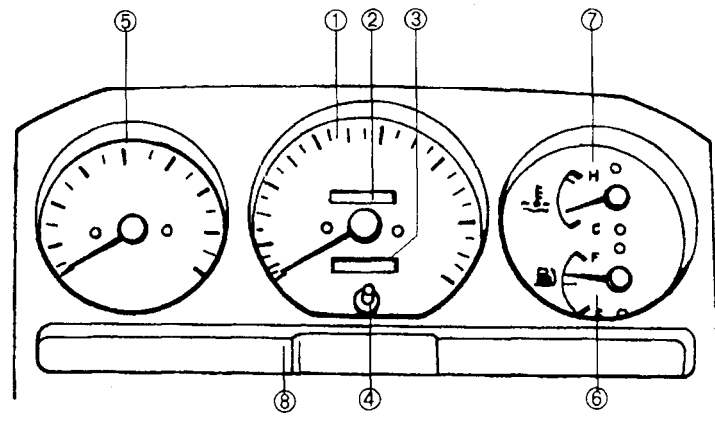

04-83C16A

83C-0401-B0E

LUZES INDICADORAS E DE ADVERTÊNCIA

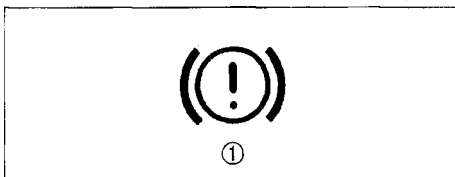

04-60A072A

Luz de ADVERTÊNCIA do nível do fluido de freio (caso instalada):

Seguem-se três tipos diferentes de operações, dependentes das especificações do veículo, para verificar o funcionamento desta luz:

- 1) A luz acende quando o comutador de ignição está voltado para a posição "START".
- 2) A luz acende quando o freio de estacionamento está engatado com o comutador de ignição na posição "ON".
- 3) A luz acende em qualquer uma das duas condições 1) e 2) acima.

A luz também acende quando o nível de fluido no reservatório cair abaixo do nível específico.

A luz deverá apagar depois de ser dada a partida do motor e o freio de estacionamento ser totalmente solto, no caso do nível de fluido de freio no reservatório estar adequado.

Se a luz de ATENÇÃO do nível de fluido de freio acender enquanto se está dirigindo o veículo, talvez signifique que há algo errado com o sistema de freios. Se isto acontecer, você deve:

A ATENÇÃO

Lembre-se que a distância de frenagem poderá ser maior, talvez fazendo-se necessário pisar no pedal com mais firmeza, e o pedal poderá descer mais do que o normal.

- 1) Saia da pista e care cuidadosamente.
 - 2) Teste os freios. Travando o veículo e freando cuidadosamente, no acostamento.
 - 3) Se você considerar seguro, dirija com cuidado, em baixa velocidade, até a concessionária mais próxima para o reparo.
- ou
- 4) Providencie o reboque do veículo até a concessionária mais próxima para o reparo.

A ATENÇÃO

Se ocorrer alguma das condições seguintes, você deve solicitar imediatamente à sua concessionária SUZUKI que inspecione o sistema de freios.

(Continua)

(Continuação)

- Caso a luz de ADVERTÊNCIA do nível de fluido de freio não apague depois de se dar a partida do motor e do freio de estacionamento ter sido totalmente solto.
- Caso a luz de ADVERTÊNCIA do nível de fluido de freio não acenda quando o comutador de ignição está na posição "START".
- Caso a luz de ADVERTÊNCIA do nível de fluido de freio acenda a qualquer momento durante a utilização do veículo.

OBSERVAÇÃO:

Devido ao sistema de freio a disco ser auto-regulável, o nível de fluido cairá conforme as pastilhas de freio se desgastem.

O reabastecimento do reservatório de fluido de freio é considerado como um procedimento de manutenção periódica normal.

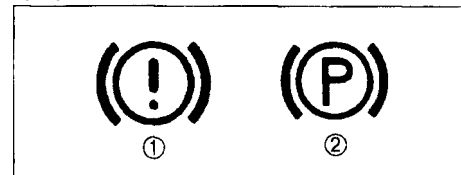

04-60A073A

Luz indicadora de freio de estacionamento © (ou©) (opcional):

Esta luz acende quando o freio de estacionamento não estiver desengatado e o comutador de ignição estiver na posição "ON".

Se o seu veículo não estiver equipado com esta luz ©, a luz de ADVERTÊNCIA do nível de fluido de freio ©fará também as vezes da luz indicadora de freio de estacionamento ©.



04-60A075A

Luz -piloto de ADVERTÊNCIA (opcional):

Esta luz, de forma triangular, pisca ao mesmo tempo que o pisca-alerta quando o interruptor deste estiver ativado.

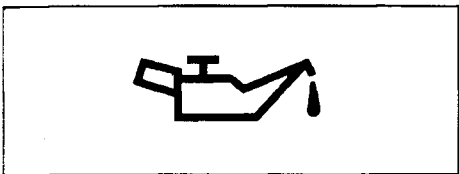

04-50G051A

Luz de Pressão do Óleo

Esta luz acende quando o comutador de ignição é girado, e apaga quando é dada a partida do motor. A luz acenderá e permanecerá acesa se houver pressão insuficiente de óleo. Se a luz acender durante a condução do veículo, saia da pista o mais rápido possível e desligue o motor. Verifique o nível de óleo e complete-o, caso necessário. Se houver óleo bastante, o sistema de lubrificação deverá ser inspecionado pela sua concessionária SUZUKI antes que você dirija o veículo novamente.

A CUIDADO

- * Se você fizer o motor funcionar com esta luz acesa, poderão resultar sérios danos ao motor.
- * Não confie na Luz de Pressão do Óleo como indicação da necessidade de acrescentar óleo. Certifique-se de verificar periodicamente o nível de óleo do motor.

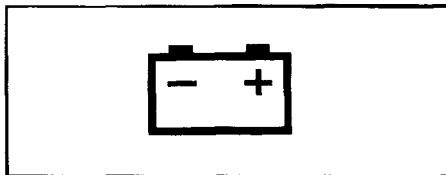

04-50G052A

Luz da Bateria

Esta luz acende quando o comutador de ignição é girado, e apaga quando é dada a partida do motor. A luz acenderá e permanecerá acesa se houver algo errado com o sistema de carga da bateria. Se a luz acender quando o motor estiver em funcionamento, o sistema de carga deverá ser inspecionado imediatamente pela sua concessionária SUZUKI.

CHECK ENGINE

04-60A296A

Luz "CHECK ENGINE" (opcional)

O seu veículo tem um sistema de controle de emissão controlado por computador. Há uma luz "CHECK ENGINE" no painel de instrumentos para indicar quando são necessários serviços de manutenção ao sistema de controle de emissão. A luz "CHECK ENGINE" acende quando o comutador de ignição é girado para "ON" ou "START" e apaga quando é dada partida do motor.

Se a luz "CHECK ENGINE" acender quando o motor estiver em funcionamento, há um problema no sistema de controle de emissão. Leve o seu veículo à sua concessionária SUZUKI para que o problema seja corrigido.

A CUIDADO

Continuar a dirigir quando a luz "CHECK ENGINE" estiver acesa poderá causar danos permanentes ao sistema de controle de emissão do veículo e afetar a economia de combustível e a dirigibilidade.

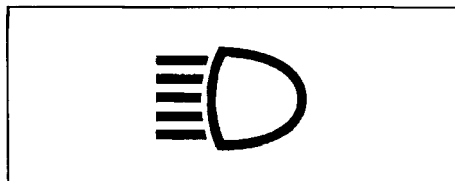

04-50G056A

Luz indicadora dos Faróis Principais (Faróis Altos)

Esta luz indicadora acenderá quando os faróis principais (faróis altos) estiverem acesos.

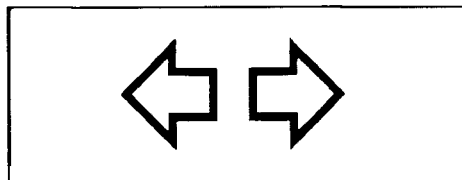

04-50G055A

Indicadores de Mudança de Direção

Quando você acionar o indicador de mudança de direção para esquerda ou para a direita, a seta verde correspondente do painel de instrumentos piscará, juntamente com as respectivas lanternas indicadoras de mudança de direção. Quando você aciona o interruptor do pisca-alerta, ambas as setas piscarão juntamente com todas as lanternas indicadoras de mudança de direção.

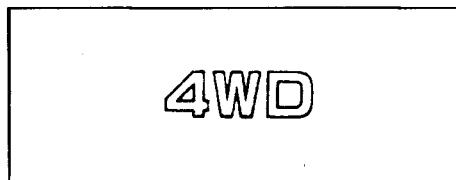

04-60A080A

Luz Indicadora de "4WD"

Esta luz indicadora acende quando o comutador de ignição está na posição "ON" e a alavanca de transferência está em uma das posições de tração nas quatro rodas, seja "4H" ou "4L".

83C-0402-B0E

VELOCÍMETRO/HODÔMETRO/HODÔMETRO PARCIAL (opcional)

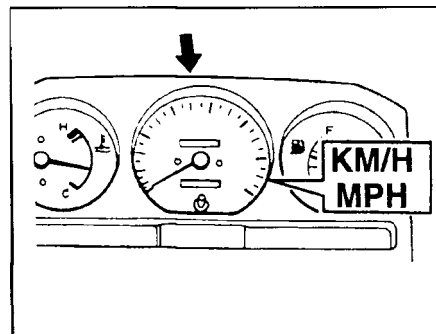

04-83C017A

O velocímetro indica a velocidade do veículo em km/h e milhas/h. O hodômetro registra a distância total percorrida pelo veículo. O hodômetro parcial poderá ser utilizado para medir a distância percorrida em viagens curtas ou entre as paradas para reabastecimento. Pode-se restabelecer em zero o hodômetro parcial, pressionando-se o botão de restabelecimento.

A CUIDADO

Acompanhe as indicações do hodômetro e verifique regularmente o programa de manutenção quanto a serviços necessários. Poderão ocorrer o desgaste acelerado ou danos a certas peças devido à omissão em executar serviços exigidos nos intervalos de quilometragem adequados.

B3C-0403-B0E

TACÔMETRO (opcional)

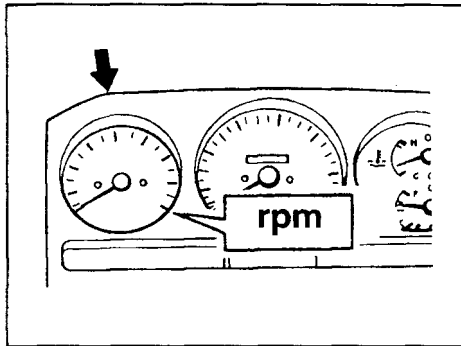

04-83C018A

O tacômetro indica a velocidade do motor em rotações por minuto.

A CUIDADO

Nunca dirija com o indicador da velocidade do motor na área vermelha ou isso poderá resultar em sérios danos ao motor.

83C-0404-B0E

MEDIDOR DE COMBUSTÍVEL

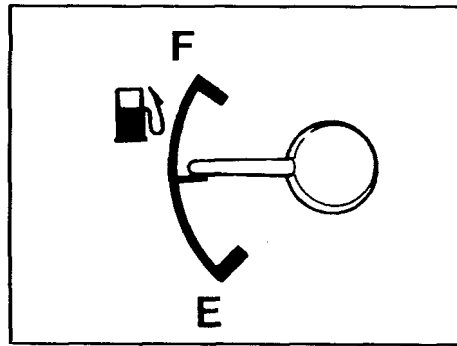

04-83C086A

Este medidor fornece uma indicação aproximada da quantidade de combustível no tanque. "F" significa que o tanque está cheio e "E" significa vazio.

83C-0405-B0E

MEDIDOR DE TEMPERATURA

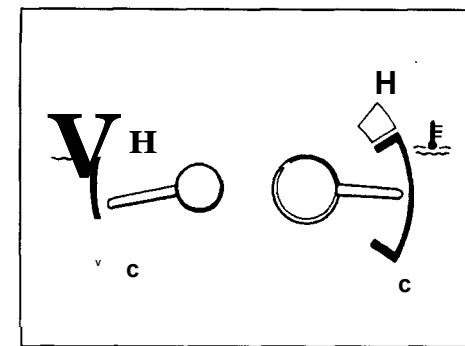

04-83C087A

Quando o comutador da ignição está acionado, este medidor indica a temperatura do fluido de refrigeração do motor. Sob condições de funcionamento normal, o indicador deverá permanecer dentro da faixa de temperatura normal, aceitável, entre "H" e "C". Caso o indicador se aproxime de "H", isto indica que há um superaquecimento. Siga as instruções na seção SOLUÇÕES DE EMERGÊNCIA.

A CUIDADO

A continuidade da condução do veículo quando houver a indicação de superaquecimento do motor poderá resultar em sérios danos ao motor.

ODÔ-



4-83C017A

o veículo registra a quilômetro. O odômetro para viagens longas para evitar em caso de...

es do motor. Quando o motor estiver quente, não execute manobras bruscas. Não execute manobras bruscas.

83C-0407-B0E

COMUTADOR DE NIVELAMENTO DOS FARÓIS DIANTEIROS (opcional)

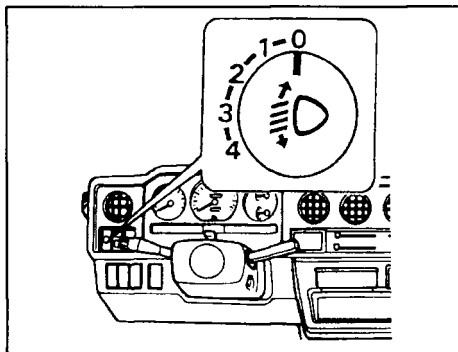

04-83C019A

Gire este comutador para nivelar o feixe de luz dos faróis dianteiros de acordo com as condições de carga do seu veículo. O gráfico abaixo mostra a posição adequada do comutador para condições diferentes de carga do veículo.

Condições de Carga do Veículo	Posição do Comutador	
	CAPOTA DE METAL	CAPOTA DE LONA
Somente o motorista	0	0
Motorista + 1 passageiro (assento dianteiro)	1	1
Motorista + 1 passageiro + Carga (carga total)	-	4
Motorista + 3 passageiros. Nenhuma carga	3	-
Motorista + 3 passageiros. Carga adicional	4	-
Motorista + Carga (carga total)	4	4

(A posição 2 do comutador não é utilizada)

83C-0408-B0E

COMUTADOR DO LIMPADOR/LAVADOR DO VIDRO TRASEIRO (opcional)

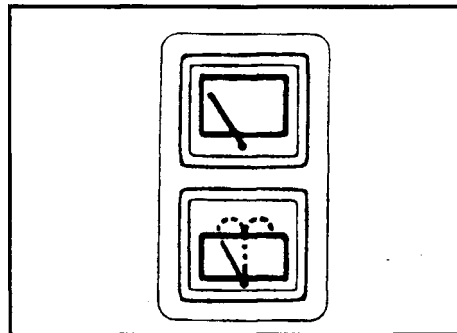

Com o comutador de ignição na posição "ON", pressione o comutador superior para ativar o limpador traseiro. Para desativar o limpador, pressione o comutador novamente.

Para borrifar fluido de lavagem, mantenha pressionado o interruptor inferior. A pulverização parará quando você soltar o interruptor.

A CUIDADO

Tire o gelo ou a neve do vidro traseiro e da palheta do limpador traseiro antes de usá-lo. O gelo ou a neve acumulados poderiam impedir o movimento da palheta do limpador, causando danos ao motor do limpador.

E3C-0410-B0E

LAVADORES DOS FARÓIS DIANTEIROS (opcional)



04-60A088A

Com o comutador de ignição na posição "ON", pressione o interruptor do lavador dos faróis dianteiros para lavar as lentes dos faróis. O fluido de lavagem é borrifado por meio segundo. Caso necessário, pressione o interruptor novamente.

83C-0411-B0E

INTERRUPTOR DO DESEMBAÇADOR DO VIDRO TRASEIRO (opcional)

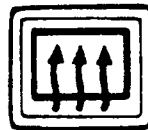

04-60A089A

Quando o vidro traseiro estiver embaçado, pressione este interruptor para desembaçá-lo. Uma luz indicadora abaixo do interruptor estará acesa enquanto o desembaçador estiver ativado. O desembaçador funcionará somente quando o comutador de ignição estiver na posição "ON". Para desativar o desembaçador, pressione o interruptor novamente.

A CUIDADO

O desembaçador do vidro traseiro usa uma grande quantidade de eletricidade. Certifique-se de desligá-lo quando o vidro estiver desembaçado.

83C-0412-B0E

INTERRUPTOR DOS FARÓIS DE NEBLINA (opcional)

Traseiro

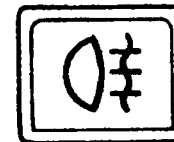

04-B3C020A

Traseiros

Os faróis de neblina acendem-se quando o interruptor dos faróis de neblina é pressionado com o comutador dos faróis dianteiros colocado na segunda posição.

R/
EIRO

a posição
erior para
esativar o
mutador

mantenha
ferior. A
ê soltar o

traseiro
iro antes
a neve
pedir o
mpador,
otor do

83C-0413-B0E

**ACENDEDOR DE CIGARROS E
CINZEIRO**

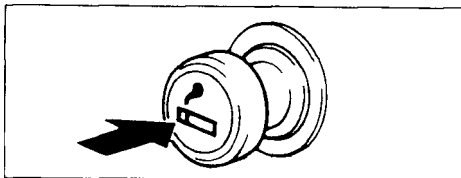

04-60B304A

Acendedor de Cigarros (opcional)

Para usar o acendedor de cigarros, empurre-o até o fundo do receptáculo e depois solte-o. Ele aquecerá automaticamente e saltará para sua posição normal quando estiver pronto para o uso.

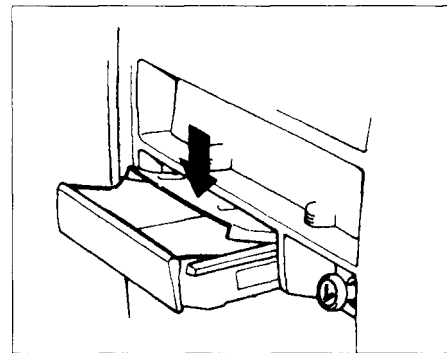

04-83C021A

Cinzeiro (opcional)

Para remover o cinzeiro do painel dianteiro para limpeza, empurre para baixo a placa de metal e tire completamente o cinzeiro do seu encaixe.

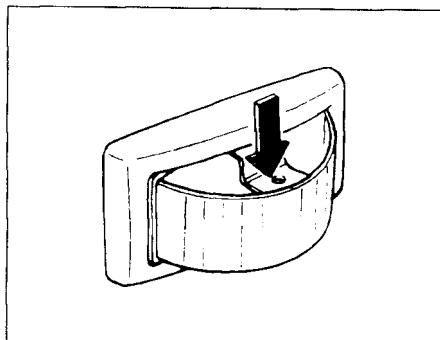

04-60B078A

Para remover um cinzeiro traseiro, empurre para baixo a lingüeta e puxe o cinzeiro para fora do seu alojamento.

A ATENÇÃO

Certifique-se de que o cigarro esteja totalmente apagado antes de fechar os cinzeiros. Nunca jogue refugo nos cinzeiros: isto poderia causar riscos de incêndio.

83C-0414-B0E

RELÓGIO (opcional)

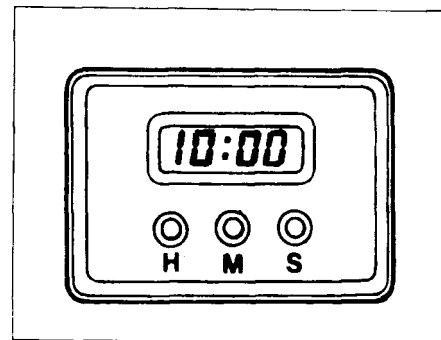

04-83C022A

O relógio funcionará enquanto a bateria permanecer conectada e for fornecida energia ao sistema. Para acertar o relógio, siga as seguintes instruções:

Para acertar a indicação dos minutos:

- Pressione o botão S para retornar para zero a indicação dos minutos. A indicação de horas também poderá ser afetada quando o indicação dos minutos for modificada. Por exemplo, horários entre 1:01 e 1:29 serão restabelecidos em 1:00 e horários entre 1:30 e 1:59 serão restabelecidos em 2:00.
- Pressione o botão M para avançar a indicação de minutos.

Para acertar a indicação das horas:

Pressione o botão H para avançar a indicação de horas.

:53-0415-B0E

PORTA-LUVAS

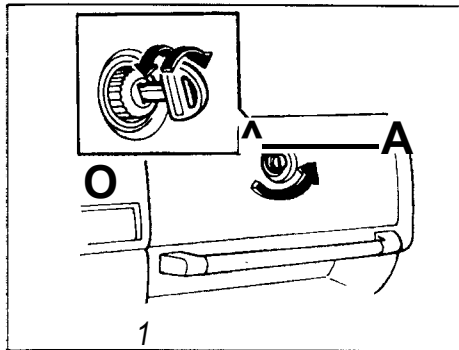

04-83C024A

Para abrir o porta-luvas, gire o botão no sentido anti-horário. Para fechá-lo, empurre a tampa até que se feche com firmeza. Tranque o porta-luvas inserindo a chave e girando-a no sentido horário e ->estranque-o girando a chave no sentido anti-horário.

A ATENÇÃO

Nunca dirija com a tampa do porta-luvas aberta. Isso poderia causar ferimentos no caso de um acidente.

PAINEL DE INSTRUMENTOS

83C-0416-B0E

SISTEMA DE AQUECIMENTO

Este sistema fornece aquecimento, desembaçamento e ventilação.

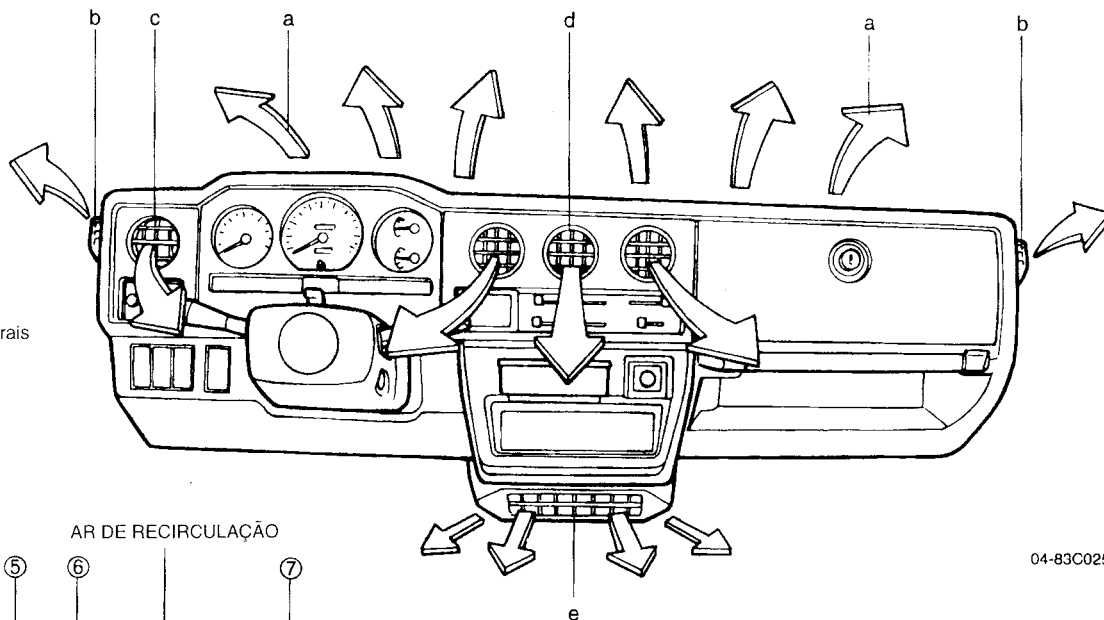

04-83C025A

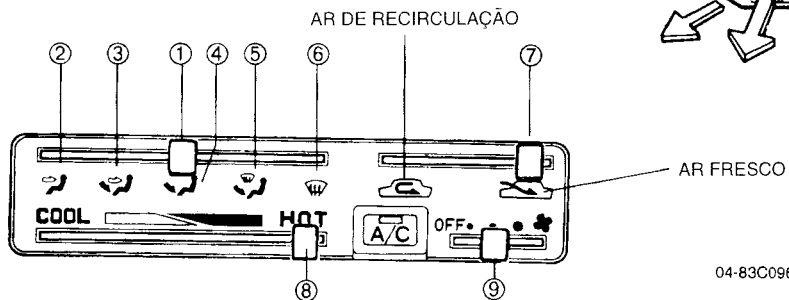

04-83C096A

Descrição dos Controles

Alavanca de Funções Ⓞ: Esta alavanca é usada para selecionar uma das funções descritas abaixo.

-60A102A



VENTILAÇÃO Ⓞ: O ar externo sairá pelas saídas central e lateral.

-60A103A



DOIS NÍVEIS Ⓞ: O ar com temperatura controlada sairá pelas saídas do piso e o ar externo sairá pelas saídas central e lateral.

-60A104A



AQUECIMENTO Ⓞ: O ar com temperatura controlada sairá pelas saídas do piso.

-60A105A



AQUECIMENTO E DESEMBAÇAMENTO Ⓞ: O ar com temperatura controlada sairá

pelos saídas do piso, e pelas saídas de desembaçamento do pára-brisas e de desembaçamento lateral.

-60A106A



DESEMBAÇAMENTO Ⓞ: O ar com temperatura controlada sairá pelas saídas do desembaçador do pára-brisas e do desembaçador lateral.

Alavanca de Admissão do Ar Ⓞ: Esta alavanca é usada para seleção entre a circulação de ar externo (AR FRESCO) ou recirculação do ar interno (AR DE RECIRCULAÇÃO).

Alavanca de Controle da Temperatura Ⓞ: Esta alavanca é utilizada para controlar a temperatura do ar que sai pelas saídas de ar.

Alavanca do Ventilador Ⓞ: Esta alavanca é utilizada para acionar o ventilador e para selecionar a velocidade deste. Há quatro posições: DESLIGADA, BAIXA, MÉDIA, MÉDIA-ALTA E ALTA.

Instruções de Utilização do Sistema Ventilação Natural

Movimente a alavanca para "VENTILAÇÃO", a alavanca de admissão do ar para "AR FRESCO" e a alavanca do ventilador para "OFF". O ar fresco fluirá pelo veículo durante a sua condução.

Ventilação Forçada

A regulagem da alavanca é a mesma que para a ventilação natural, exceto que você deverá colocar a alavanca do ventilador para outra posição que não seja "OFF".

Aquecimento Normal (Utilizando o ar externo)

Coloque a alavanca de funções em "AQUECIMENTO", a alavanca de admissão do ar em "AR FRESCO", a alavanca de controle de temperatura na posição da temperatura desejada e a alavanca do ventilador na posição da velocidade desejada. A colocação da alavanca do ventilador em uma posição de maior velocidade aumenta a eficiência do aquecimento.

Aquecimento Rápido (Utilizando o ar de recirculação)

A regulagem das alavancas será a mesma do aquecimento normal, exceto que você deverá colocar a alavanca de admissão do ar em "AR DE RECIRCULAÇÃO". Se você utilizar este método de aquecimento por um longo período de tempo, o ar dentro do veículo poderá ficar contaminado e os

vidros embaçados. Portanto, use este método somente para um aquecimento rápido e altere para o método de aquecimento normal assim que possível.

Rosto fresco/Pés Aquecidos

Coloque a alavanca de funções em "DOIS NÍVEIS", a alavanca de admissão do ar em "AR FRESCO", a alavanca de controle de temperatura na posição da temperatura desejada e a alavanca do ventilador na posição da velocidade desejada. O ar que sairá pelas saídas central e lateral será mais frio do que o ar que sairá das saídas do piso.

Desembaçamento/Pés Aquecidos

Coloque a alavanca de funções em "AQUECIMENTO E DESEMBAÇAMENTO", a alavanca de admissão de ar em "AR FRESCO", a alavanca de controle de temperatura na posição da temperatura desejada e a alavanca do ventilador em "ALTA". Quando o pára-brisas estiver desembaçado, coloque a alavanca do ventilador na posição da velocidade desejada.

Desembaçamento

Coloque a alavanca de funções em "DESEMBAÇAMENTO", a alavanca de admissão de ar em "AR FRESCO", a alavanca de controle de temperatura na posição da temperatura desejada e a alavanca do ventilador em "ALTA". A colocação da alavanca de controle da temperatura para uma posição de temperatura mais alta aumentará a eficiência do desembaçamento. Quando o pára-brisas estiver desembaçado, coloque a alavanca do ventilador na posição da velocidade desejada.

83C-0417-B0E

SISTEMA DE AR CONDICIONADO (opcional)

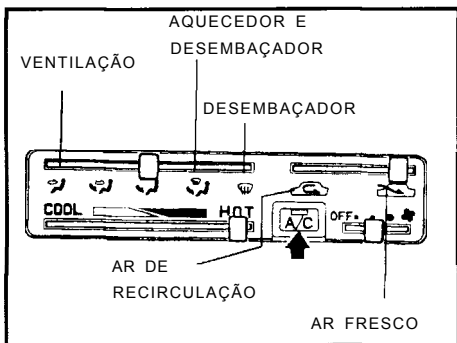

O sistema de ar condicionado pode ser utilizado para fornecer refrigeração e desumidificação, como descrito a seguir. Para ligar o sistema de ar condicionado, pressione o botão A/C uma vez e coloque a alavanca do ventilador em outra posição que não "OFF". Uma luz indicadora acenderá quando o sistema de ar condicionado estiver ligado. Para desligar o sistema de ar condicionado, pressione o botão A/C uma vez.

Durante a utilização do ar condicionado, você poderá notar ligeiras alterações na velocidade do motor. Estas alterações são normais; o sistema foi projetado de tal maneira que a compressão ativa-se ou desativa-se para manter a temperatura desejada. Uma menor utilização do compressor resultará em maior economia de combustível.

Instruções de Utilização do Sistema

Refrigeração Normal (Utilizando o ar externo)

Pressione o botão A/C, coloque a alavanca de funções em "VENTILAÇÃO", a alavanca de admissão do ar em "AR FRESCO" para direção à direita ou "AR DE RECIRCULAÇÃO" para direção à esquerda, a alavanca de controle de temperatura na posição da temperatura desejada e a alavanca do ventilador na posição da velocidade desejada. A colocação da alavanca do ventilador em uma posição de velocidade mais alta aumentará a eficiência da refrigeração.

Refrigeração Rápida (Utilizando o ar de recirculação)

A regulagem das alavancas será a mesma da refrigeração normal, exceto que você deverá colocar a alavanca de admissão do ar em "AR DE RECIRCULAÇÃO". Se você utilizar este método de refrigeração por um longo período de tempo, o ar dentro do veículo poderá ficar contaminado. Portanto, você deverá colocar, de vez em quando, a alavanca de admissão de ar em "AR FRESCO".

OBSERVAÇÃO:

Se o seu veículo tiver sido deixado no sol com os vidros fechados, a refrigeração se fará mais rapidamente se você abrir os vidros por pouco tempo enquanto opera o ar condicionado com a alavanca de admissão de ar em "AR FRESCO" e o ventilador em alta velocidade.

Desumidificação (Direção à direita)

Pressione o botão A/C, coloque a alavanca de funções para a posição da função desejada, a alavanca de admissão do ar

em "AR FRESCO", a alavanca de controle de temperatura na posição da temperatura desejada e a alavanca do ventilador na posição da velocidade desejada.

EXEMPLO



OBSERVAÇÃO:

Uma vez que o ar condicionado desumidifica o ar, o seu acionamento auxiliará a manter os vidros desembaçados, mesmo ao emitir ar aquecido com a utilização das funções DESEMBAÇAMENTO ou AQUECIMENTO E DESEMBAÇAMENTO.

OBSERVAÇÃO:

Os veículos SUZUKI utilizam o novo fluido de refrigeração HFC-134a, normalmente chamado de R-134a; encontra-se fixado na frente do compartimento do motor um rótulo que declara "R134a" ou "HFC 134a".

A CUIDADO

A utilização do fluido de refrigeração incorreto pode danificar o sistema do ar condicionado. Utilize somente o fluido de refrigeração correto.

OUTROS CONTROLES E EQUIPAMENTOS

Alavanca do freio de estacionamento.	4-1
Pedais.	4-2
Alavanca do câmbio.	4-2
Alavanca de Transferência (opcional).	4-3
Cubos de livre-rodagem (opcional).	4-3
Tampa do tanque de combustível.	4-4
Assentos traseiro.	4-5
Capota de lona (opcional).	4-7
Pára-sol.	4-11
Interruptor da iluminação interna.	4-11
Alças de segurança (opcional).	4-11
Capo do motor.	4-12
Ganchos do chassi.	4-12
Ferramentas para troca de pneus.	4-13

trole
tura
r na

difica
anter
emitir
ções
NTO

to de
ente
to na
ótulo

83C-0501-B0E

ALAVANCA DO FREIO DE ESTACIONAMENTO

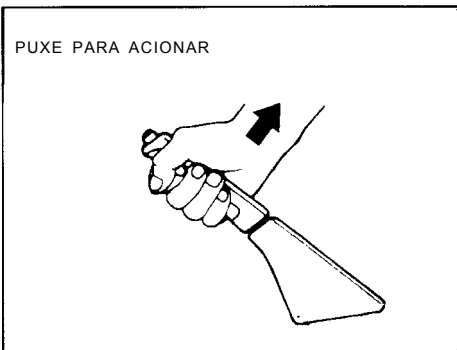

05-60B299A

A alavanca do freio de estacionamento está localizada entre os bancos. Para acionar o freio de estacionamento, pise no pedal do freio e puxe a alavanca do freio de estacionamento totalmente para cima. Para liberar o freio de estacionamento, pise no pedal do freio, puxe ligeiramente para cima a alavanca do freio de estacionamento, aperte o botão na extremidade da alavanca com o seu polegar e abaixe a alavanca até a sua posição original.

A ATENÇÃO

* Nunca dirija o seu veículo com o freio de estacionamento acionado: a eficiência dos freios traseiros poderá ser reduzida pelo superaquecimento, a vida útil dos freios poderá ser abreviada e ou isso poderá resultar em danos permanentes dos freios.

(Continua)

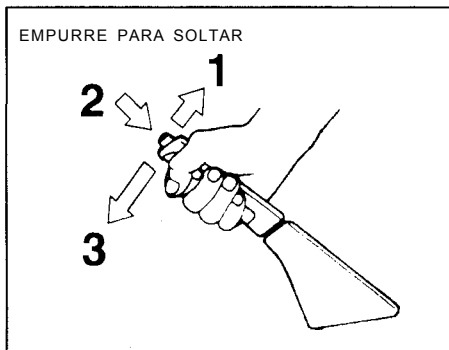

05-60B317A

(Continuação)

* Se o freio de estacionamento não detiver com segurança o veículo ou não puder ser totalmente liberado, providencie imediatamente uma revisão do seu veículo por uma concessionária autorizada SUZUKI.

A ATENÇÃO

Acione sempre o freio de estacionamento totalmente, antes de sair do veículo, ou ele poderá se movimentar e ocasionar ferimentos ou danos. Ao estacionar, certifique-se de que a alavanca do câmbio esteja na 1ª marcha ou em "R" (marcha a ré), nos veículos de transmissão manual.

(Continua)

(Continuação)

Nunca deixe o câmbio em "N" (ponto morto) quando estiver estacionado. Lembre-se que mesmo que a transmissão esteja engrenada ou em Park, você deverá aplicar o freio de estacionamento totalmente.

A ATENÇÃO

Ao estacionar o veículo com clima extremamente frio, dever-se-á seguir o procedimento seguinte:

- 1) Aplique o freio de estacionamento.
- 2) Mude a transmissão manual para marcha-à-ré ou para a primeira marcha.
- 3) Com o motor desligado, saia do veículo e ponha calços sob as rodas.
- 4) Solte o freio de estacionamento. Quando você retornar ao seu veículo, não esqueça de primeiramente aplicar o freio de estacionamento e depois remover os calços das rodas.

7C-0502-B0E

PEDAIS

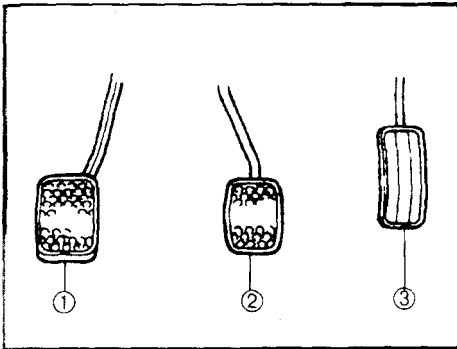

05-60A116A

Pedal da Embreagem ©

O pedal da embreagem é utilizado para o desengate da tração das rodas ao se dar a partida do motor, ao parar ou ao mudar a alavanca do câmbio ou a alavanca de transferência. A pressão do pedal desengata a embreagem.

A CUIDADO

Não dirija com o seu pé descansando no pedal da embreagem. Isso poderia resultar em desgaste excessivo da embreagem, em danos à embreagem ou perda inesperada de frenagem pelo motor.

Pedal do Freio©

O seu veículo SUZUKI está equipado com freios a disco dianteiros e freios a tambor

traseiros. A pressão do pedal ¹aciona ambos os conjuntos de freios.

Você poderá ouvir um rangido ocasional quando acionar os freios. Esta condição é normal, causada por fatores ambientais, como o frio, umidade, neve, etc.

A ATENÇÃO

Se o rangido dos freios for excessivo e ocorrer todas as vezes que os freios forem acionados, você deverá providenciar que os freios sejam verificados na sua concessionária SUZUKI.

A ATENÇÃO

Não "teste" os freios acionando-os constantemente ou conservando seu pé no pedal. Isto resultará no superaquecimento dos freios, o que poderia resultar em uma ação de frenagem imprevisível, distâncias maiores de frenagem ou danos permanentes aos freios.

Pedal do Acelerador ©

Este pedal controla a velocidade do motor. Pisando-se no pedal do acelerador eleva-se o rendimento e a velocidade.

83C-0503-B0E

ALAVANCA DO CÂMBIO

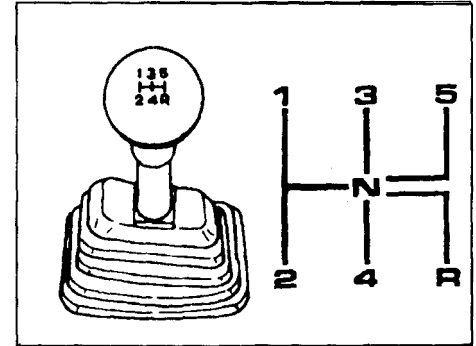

05-83C027A

O seu veículo está equipado com transmissão manual ou transmissão automática. Mostra-se a seguir as alavancas do câmbio para cada um dos tipos de transmissão. Quanto a detalhes de como utilizar a transmissão, consulte UTILIZAÇÃO DA TRANSMISSÃO na seção UTILIZAÇÃO DO SEU VEÍCULO.

83C-0518-B0E

ALAVANCA DE TRANSFERÊNCIA (opcional)

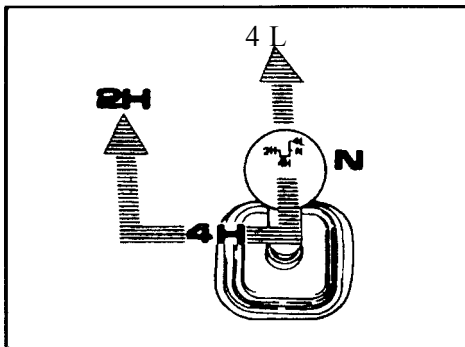

05-83C028A

A alavanca de transferência é utilizada para alternar entre tração de 2 rodas e tração das 4 rodas. Quanto a detalhes sobre como utilizar a alavanca de transferência, consulte UTILIZAÇÃO DA ALAVANCA DE TRANSFERÊNCIA na seção UTILIZAÇÃO DO SEU VEÍCULO.

83C-0519-B0E

RODA-LIVRE (opcional)

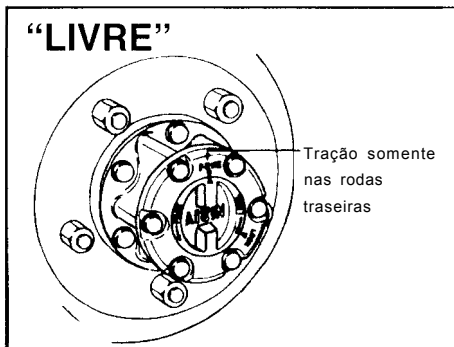

05-83C029A

Roda-Livre de acionamento manual

Gire ambos os quadrantes para a posição "FREE" ao mudar a alavanca de transferência para 2H. Estando os cubos na posição "FREE", os componentes do eixo dianteiro estarão impedidos de girarem durante a operação de tração de 2 rodas. Isto proporciona maior economia de combustível e reduz o ruído e o desgaste.

Gire ambos os cubos para a posição "LOCK" quando mudar a alavanca de transferência para a posição de tração nas 4 rodas (4L ou 4H). Estando os cubos na posição "LOCK", o sistema de tração estará conectado às rodas dianteiras, acionando a operação de tração nas 4 rodas.

"TRAVADOS"

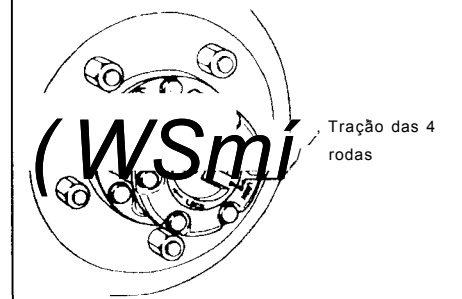

05-83C030A

A ATENÇÃO

Se as duas rodas livres não forem colocadas na posição "LOCK" quando mudar a alavanca de transferência para uma posição de tração nas 4 rodas (4L ou 4H), o veículo não funcionará com tração nas 4 rodas. Conseqüentemente, você poderá não ter a tração esperada em superfícies escorregadias e poderá perder o controle.

A ATENÇÃO

Tome cuidado quando travar ou destravar os cubos. Eles podem estar quentes e queimar as suas mãos.

83C-0504-B0E

TAMPA DO TANQUE DE COMBUSTÍVEL

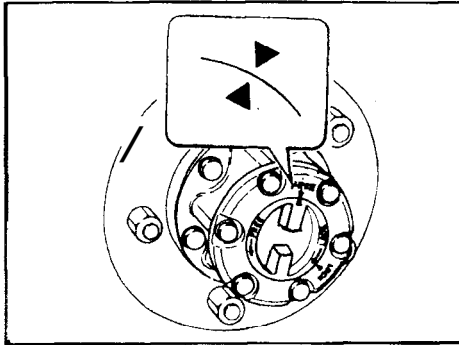

05-83C031A

A CUIDADO

* Cerca de uma vez por mês você deverá dirigir alguns quilômetros com os cubos na posição "LOCK" e a alavanca de transferência na posição 2H. Isso ajuda a manter o funcionamento suave do mecanismo de livre-rodagem, fornecendo lubrificação aos componentes do eixo dianteiro.

* Ao travar e destravar um cubo, vire o quadrante do cubo totalmente até que ele pare e as duas marcas (•) estejam alinhadas. Se você colocar o quadrante de um cubo em uma posição a meio engatada, o cubo poderá ser danificado quando você dirigir o veículo.

Roda-Livre de acionamento automático (opcional)

Se o seu veículo estiver equipado com roda-livre de acionamento automático, você poderá travar ou destravar os cubos automaticamente, sem sair do veículo.

Para travar os cubos:

- 1) Pare o veículo totalmente.
- 2) Desengate a embreagem e mude a alavanca de transferência para uma das posições de tração nas 4 rodas (4L ou 4H).
- 3) Comece a dirigir devagar. Os cubos se travarão' automaticamente quando você começar a dirigir o veículo.

Para destravar os cubos:

- 1) Pare o veículo totalmente.
- 2) Desengate a embreagem e mude a alavanca de transferência para 2H.
- 3) Dirija o veículo alguns metros na direção oposta àquela em que estava dirigindo antes de mudar para 2H. Isso fará os cubos destravarem.
- 4) Comece a dirigir com tração em 2 rodas.

Quando os cubos automáticos de livre-rodagem estiverem travados, você poderá selecionar alternativamente a tração em 2 ou 4 rodas, enquanto dirige, mudando a alavanca de transferência para 2H ou 4H, as rodas dianteiras estiverem na posição reta para frente.

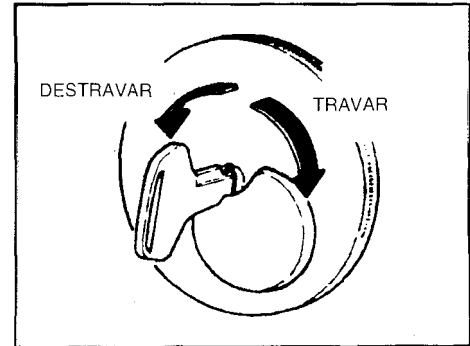

05-83C032A

A tampa do tanque de combustível está localizada do lado direito traseiro do veículo. Vire a tampa no sentido anti-horário para abrir e no sentido horário para fechar. Há uma trava na tampa a ser utilizada quando houver necessidade de segurança. Para travar a tampa, gire a chave no sentido horário e, mantendo-a nesta posição, retire-a da tampa. Para destravar a tampa, gire a chave no sentido anti-horário e, mantendo-a nesta posição, retire-a da tampa.

OUTROS CONTROLES E EQUIPAMENTOS

A ATENÇÃO

Remova a tampa do tanque de combustível devagar. O combustível poderá estar sob pressão e poderá espirrar para fora, causando ferimentos.

A ATENÇÃO

A gasolina é extremamente inflamável. Não fume ao reabastecer e certifique-se que não haja chamas acesas ou fagulhas na área.

A CUIDADO

Se houver necessidade de substituir a tampa do tanque de combustível, use somente uma tampa especificada para o seu modelo. A utilização de uma tampa inadequada pode causar uma grave disfunção dos sistemas de combustível ou de controle de emissão. Você pode obter a tampa de substituição correta junto à sua concessionária.

ASSENTO TRASEIRO

Os assentos traseiros apresentam-se fixos para a especificação brasileira

H3C-0520-B0E

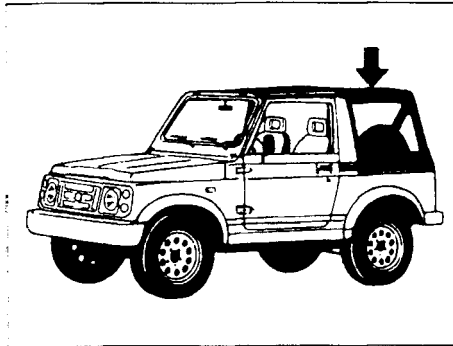
CAPOTA DE LONA (opcional)

OS-83C038A.

A ATENÇÃO

- * A capota de lona é fornecida somente para oferecer alguma proteção contra condições indesejáveis de tempo. Não foi projetada para segurar os ocupantes dentro do veículo ou proteger contra a intrusão de objetos estranhos no caso de um acidente. USE O SEU CINTO DE SEGURANÇA CONTINUAMENTE.
- * Evite dirigir o veículo com a janela traseira aberta. Caso seja necessário abri-la, certifique-se de que todas as janelas estejam fechadas e o ventilador em velocidade alta, com a alavanca de admissão de ar colocada em "AR FRESCO". Se estas precauções não forem tomadas, o gás de escapamento poderá entrar no veículo. Consulte a seção **ATENÇÃO DE GASES DE ESCAPAMENTO quanto a detalhes.**

A CUIDADO

Para evitar danos à capota de lona, você deverá tomar as seguintes precauções:

- * Não bata nas janelas de plástico para remover neve ou pó quando a temperatura estiver abaixo de 5 °C (41 °F). Bater nas janelas de plástico com baixas temperaturas poderá danificar as janelas.
- * Certifique-se de abrir totalmente a janela traseira antes de abrir a tampa traseira. A tentativa de abrir a tampa traseira sem a janela traseira estar aberta totalmente poderá danificar a capota de lona.
- * Não passe o seu veículo de capota de lona em lava-rápidos automáticos. As janelas poderão ficar arranhadas ou a lona poderá ser danificada.
- * Certifique-se de que as janelas laterais e a janela traseira estão limpas antes de remover a capota de lona. Se as janelas estiverem sujas, a sujeira poderá arranhar as janelas quando a capota for dobrada.

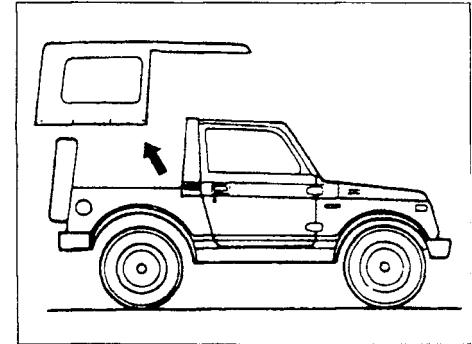

05-83C039A

Remoção da Capota de Lona

Para remover a capota de lona, siga o procedimento seguinte:

A OUIDADO

Antes enrolar a aba traseira ou retirar a capota de lona, certifique-se de que estejam limpas para que a janela traseira não seja riscada pela sujeira. Caso a aba traseira e a lona estejam endurecidas pelo frio e haja dificuldade para enrolar ou retirar, coloque o seu veículo em um lugar quente até que amoleçam.

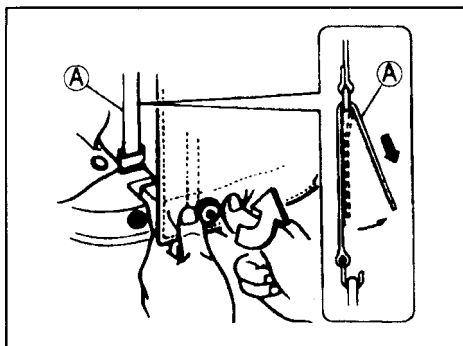

05-83C041A

- 1) Abra o zíper da aba traseira e solte todos os fechos de pressão que prendem a aba à carroceria do veículo. Para soltar cada fecho de pressão, puxe para cima a parte inferior do botão. Dobre a aba traseira sobre a capota de lona. Depois solte as correias (g).

OBSERVAÇÃO:

Se a lona estiver muito apertada e dificulte prender ou desprender os fechos de pressão, primeiramente reaperte a correia tensora (A) como mostra o detalhe da ilustração acima.

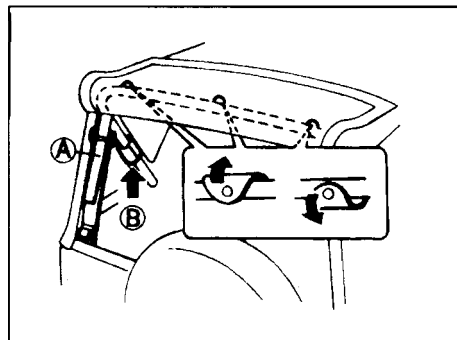

05-83C042A

- 2) Solte todos os fechos de pressão que prendem a lona a ambos os lados da carroceria do veículo.
- 3) Retire os cintos tensores e coloque-os em um lugar conveniente dentro do veículo, depois solte os fechos de pressão que prendem a capota à sua armação.

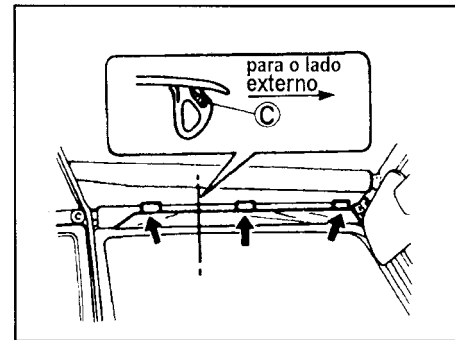

05-83C043A

- 4) Solte as correias que prendem a capota aos marcos das portas.

OBSERVAÇÃO:

Ao instalar a capota de lona, certifique-se que O coxim (C) esteja localizado do lado externo.

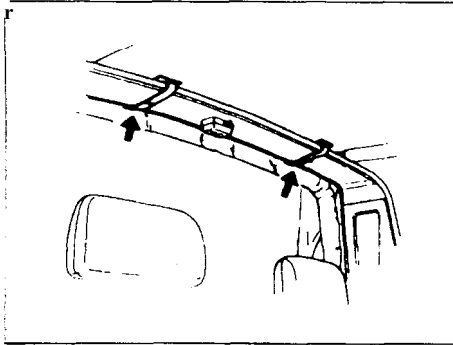

05-83C044A

- 5) Solte as correias que prendem a capota ao teto.

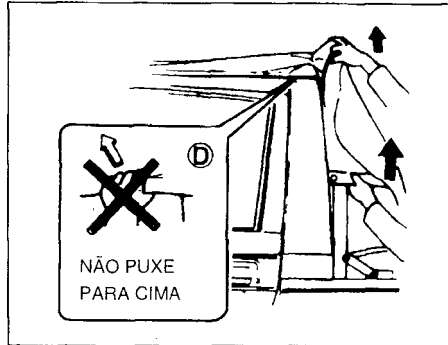

05-83C045A

- 6) Puxe a capota para cima ao mesmo tempo que empurra para cima a parte inferior para retirá-la, fazendo-a deslizar para fora das cintas de retenção da carroceria.

A CUIDADO

Não puxe para cima o lado dianteiro (g) a capota de lona. Pode rasgar-se caso puxada para cima.

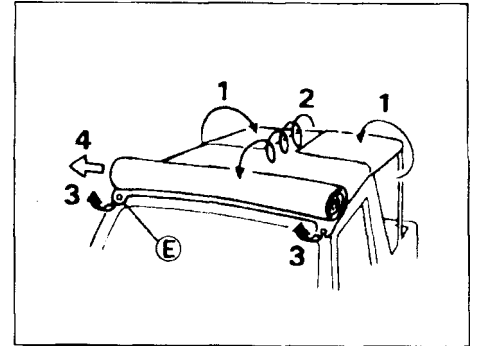

05-83C046A

- 7) Dobre a janela lateral sobre a capota de lona e enrole a capota para a frente.
8) Solte os fechos de pressão que prendem a capota aos cantos da guarnição do pára-brisas. Depois, puxe a capota para o lado ao mesmo tempo que a empurra na mesma direção para fazê-la deslizar para fora da cinta de retenção da guarnição do pára-brisas.

A CUIDADO

Ao remover a lona, não puxe as abas dos fechos de pressão (E). Podem-se danificar caso sejam puxadas fortemente.

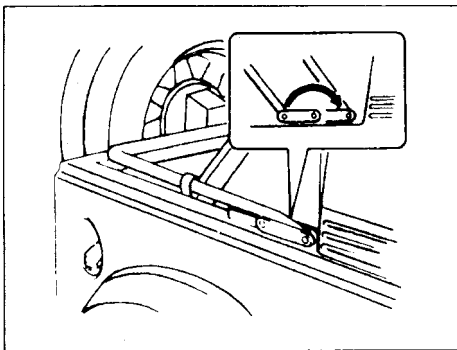

05-83C047A

- 9) Dobre para baixo a armação da capota, como ilustrado. Depois, prenda a armação da capota à carroceria, nos dois lados, com correias ou uma corda.

Instalação da Capota de Lona

Proceda na ordem inversa usada para remover a lona, prestando atenção aos seguintes pontos.

- 1) Para instalar a capota de lona no retentor do pára-brisas, primeiro coloque o entalhe F que se encontra na parte posterior da borda dianteira da lona no centro do retentor. Depois, insira a borda dianteira da lona empurrando-a para cima e para trás, a partir do centro em direção às duas extremidades. Certifique-se que a

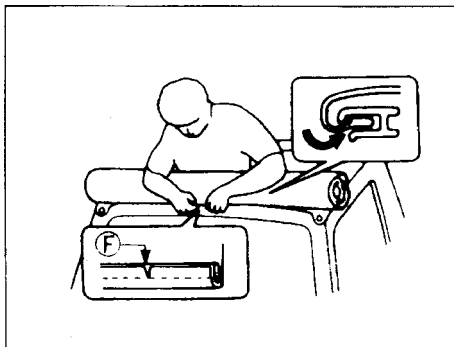

05-63C048A

borda dianteira esteja inserida com segurança no retentor.

2)

A CUIDADO

Ao desenrolar a capota de lona para trás, não puxe a aba traseira, pois a junta poderá ser danificada.

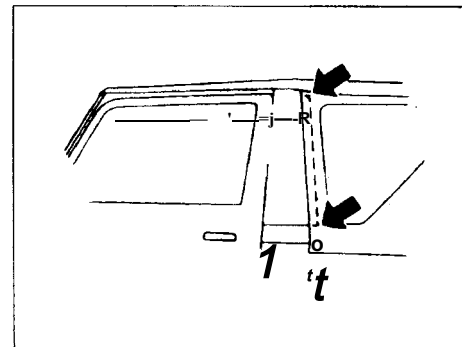

05-83C049A

- 3) Ao deslizar as extremidades laterais da capota dentro das cintas de retenção da carroceria, certifique-se de que estejam completamente seguras nas cintas de retenção. Depois prenda os fechos de pressão nos cantos inferiores dianteiros das janelas laterais da carroceria do veículo.

13C-0506-B0E

PÁRA-SOL

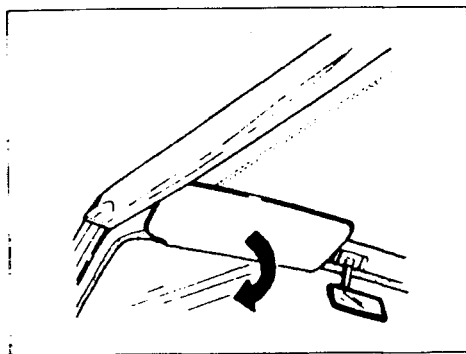

05-83C050A

O pára-sol fornece proteção contra o reflexo do sol. Caso o sol esteja muito forte, puxe do pára-sol para baixo.

83C-0506-B0E

INTERRUPTOR DA ILUMINAÇÃO INTERNA

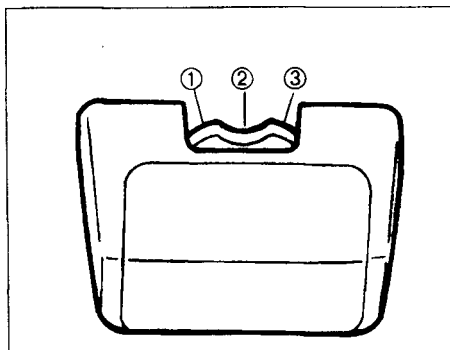

05-83C051A

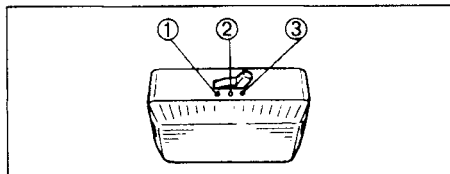

05-83C052A

O interruptor da iluminação interna possui três posições:

- © A luz acende e permanece acesa independentemente da porta do motorista estar aberta ou fechada.
- © A luz acende quando a porta estiver aberta.
- © A luz permanece apagada mesmo quando a porta do motorista estiver aberta.

83C-0506-B0E

ALÇAS DE SEGURANÇA (opcional)

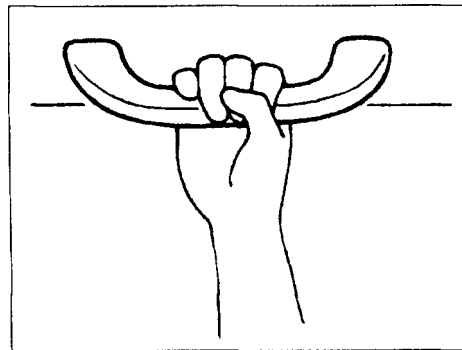

05-60A165A

Há alças de segurança para a conveniência do passageiro

A ATENÇÃO

Não pendure objetos nas alças de segurança. Eles poderiam obstruir a visão do motorista, resultando em um acidente, ou poderiam ser arremessados pelo veículo em um acidente ou em uma manobra abrupta, causando ferimentos.

83C-0510-B0E

CAPO DO MOTOR

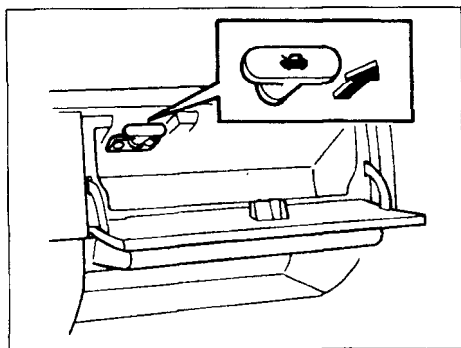

05-83C053A

Para abrir o capô do motor:

- 1) Puxe a alavanca de liberação localizada dentro do porta-luvas. Esta soltará parcialmente a trava do capô.
- 2) Empurre para o lado, com o dedo, a alavanca de liberação sob o capô, como mostra a ilustração. Ao mesmo tempo que empurra a alavanca, levante o capô.
- 3) Continue a levantar o capô até que esteja alto o suficiente para ser apoiado pela haste de sustentáculo.

A ATENÇÃO

Certifique-se que o capô do motor esteja totalmente fechado e travado antes de dirigir. Se não estiver, poderá levantar-se inesperadamente durante o movimento do veículo, obstruindo a sua visão e provocando um acidente.

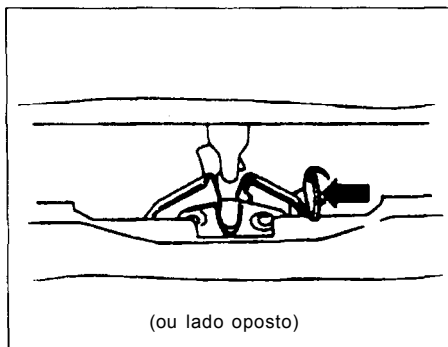

(ou lado oposto)

05-60A167A

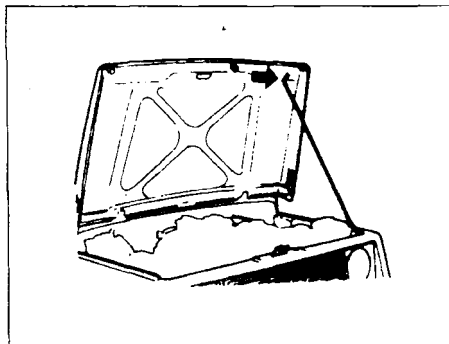

05-83C054A

83C-0523-B0E

GANCHOS DA ESTRUTURA

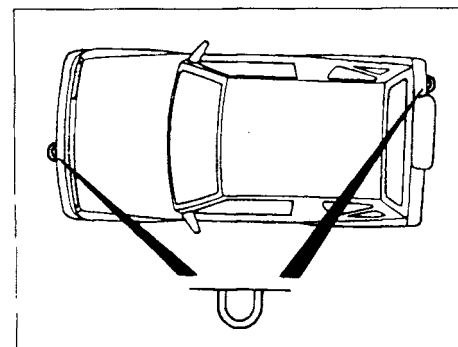

05-83C055A

Há um gancho tanto na frente como na traseira do veículo para utilização em situações de emergência. Para rebocar o seu veículo nas ruas ou estradas, siga as instruções de "REBOQUE DO SEU VEÍCULO" na seção "SERVIÇOS DE EMERGÊNCIA".

A ATENÇÃO

Não use estes ganchos para rebocar (ou ser rebocado) por um outro veículo nas ruas ou estradas, exceto em situações de emergência.

33C-0512-BOE

FERRAMENTAS PARA TROCA DE PNEUS

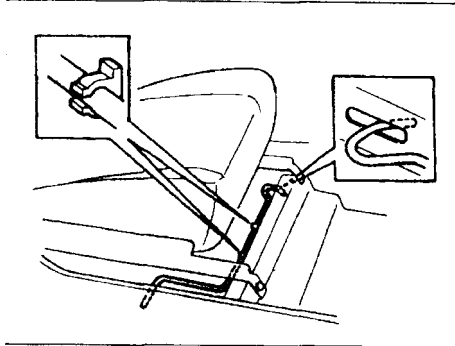

05-83C056A

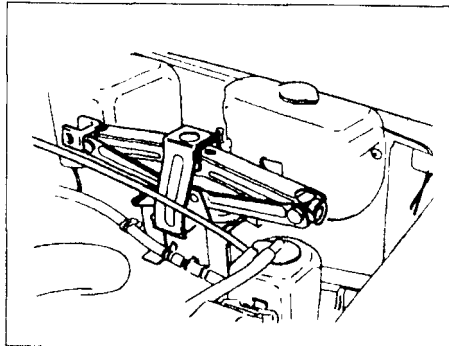

05-83C057A

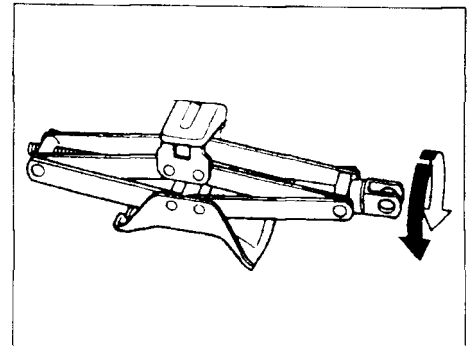

05-60G077A

O macaco encontra-se guardado no compartimento do motor. A alavanca do macaco encontra-se sob um dos bancos dianteiros.

Para retirar o macaco, gire seu eixo no sentido anti-horário. Para retirar a alavanca do macaco, faça o banco dianteiro, sob o qual se encontra a alavanca, deslizar para trás. Para guardar o macaco, coloque-o no suporte de armazenamento e gire o eixo no sentido horário até que o macaco esteja firmemente preso no lugar.

A ATENÇÃO

O macaco deverá ser usado somente para trocar os pneus. É importante a leitura das instruções para uso do macaco na seção **SERVIÇOS DE EMERGÊNCIA** deste manual antes de tentar utilizar o macaco.

E=C0600-B0E

UTILIZAÇÃO DO SEU VEÍCULO

Atenção de gases de escapamento.	5-1
Relação para Inspeção diária.	5-1
Partida do motor.	5-2
Utilização da transmissão.	5-3
Utilização da alavanca de transferência.	5-4
Frenagem.	5-6
Amaciamento.	5-6
Conversor catalítico (opcional).	5-7
Melhora da economia de combustível.	5-8

83C-0601-B0E

ATENÇÃO DE GASES DE ESCAPAMENTO

ERRADO

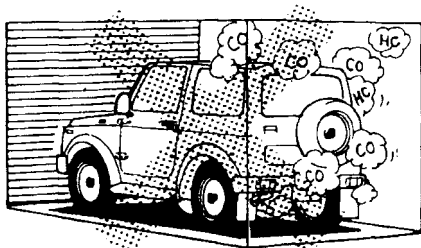

06-83C058A

A ATENÇÃO

Evite respirar os gases de escapamento. Os gases de escapamento contêm monóxido de carbono, um gás potencialmente letal, incolor e inodoro. Dada a dificuldade de detecção do monóxido de carbono, certifique-se de tomar as seguintes precauções para evitar a entrada de monóxido de carbono no seu veículo.

* Não deixe o motor funcionando em garagens ou outras áreas fechadas.

* Não estacione com o motor em funcionamento por um longo período

(Continua)

(Continuação)

de tempo, mesmo que em área aberta. Se for necessário permanecer por pouco tempo dentro de um veículo estacionado com o motor em funcionamento, certifique-se de que a alavanca de admissão de ar esteja colocada em **AR FRESCO** e que o ventilador esteja em alta velocidade.

* Evite utilizar o veículo com a porta, a tampa ou a janela traseiras abertas. Se for necessário acionar o veículo com a porta, a tampa ou janela traseiras abertas, certifique-se que todas as janelas estejam fechadas, e que o ventilador esteja em alta velocidade com a alavanca de admissão de ar colocada em **AR FRESCO**.

* Para permitir o funcionamento adequado do sistema de ventilação do seu veículo, mantenha a grade de entrada de ar, à frente do pára-brisas, permanentemente livre de neve, folhas ou outras obstruções.

* Mantenha a área do cano de escapamento livre de neve ou outros materiais para reduzir o acúmulo de gases de escapamento sob o veículo. Isto será especialmente importante quando o veículo estiver estacionado em condições de nevasca.

* Providencie para que o sistema de escapamento seja periodicamente inspecionado quando a danos e vazamentos. Quaisquer danos ou vazamentos devem ser **imediatamente reparados**.

83C-0602-B0E

RELAÇÃO PARA INSPEÇÃO DIÁRIA

Antes de dirigir:

- 1) Certifique-se que as janelas, espelhos, faróis e refletores estejam limpos e desobstruídos.
- 2) Verifique os pneus.
- 3) Examine se há vazamentos de fluidos ou óleo.

OBSERVAÇÃO:

O gotejamento de água depois da utilização do ar condicionado é normal.

- 4) Regule o banco e o apoio para a cabeça.
- 5) Verifique o pedal do freio.
- 6) Regule os espelhos.
- 7) Certifique-se de que você e todos os passageiros tenham afivelado adequadamente os cintos de segurança.
- 8) Certifique-se de que o pisca-alerta acenderá quando a chave estiver na posição ON ou START.
- 9) Verifique todos os medidores.
- 10) Certifique-se que a luz de ATENÇÃO DO NÍVEL DE FLUIDO DO FREIO e a luz INDICADORA DE FREIO DE ESTACIONAMENTO (caso instaladas) estejam apagadas depois de soltar o freio de estacionamento.

83C-0603-BOE

PARTIDA DO MOTOR**Antes de dar partida ao motor:**

- 1) Certifique-se de que o freio de estacionamento esteja totalmente engatado.
- 2) Transmissão Manual - Engate em "N" (Ponto Morto) e pise no pedal da embreagem até o fundo. Mantenha-o pressionado enquanto aciona o motor.
- 3) Dê a partida no motor de acordo com os procedimentos seguintes.

Motor Frio e Quente

Com o seu pé fora do pedal do acelerador, acione o motor de arranque girando a chave da ignição para "START". Solte a chave quando o motor funcionar.

Caso o motor não comece a funcionar depois de 15 segundos de acionamento do motor de arranque, espere de 5 a 10 segundos, depois pressione o pedal do acelerador até 1/3 do seu curso e tente acionar o motor novamente. Solte a chave e tire o pé do pedal do acelerador quando o motor começar a funcionar.

Se o motor ainda assim não começar a funcionar, experimente manter o pedal do acelerador pressionado até o fundo ao mesmo tempo que aciona o motor de arranque. Isto deverá desafogar o motor no caso de estar afogado.

Uma vez por semana, ou cada vez que reabastecer o tanque, execute as seguintes verificações no compartimento do motor:

- 1) Nível do óleo do motor.
- 2) Nível do fluido de refrigeração.
- 3) Nível do fluido do freio.
- 4) Nível do fluido da direção hidráulica (opcional)
- 5) Nível do fluido do lavador do pára-brisas
- 6) Funcionamento da trava do capô.
Puxe a alavanca de liberação do capô no interior do veículo. A trava do capô do motor deverá liberar parcialmente o capô e mantê-lo assim. Certifique-se que o capô feche firmemente.

A ATENÇÃO

Certifique-se que o capô esteja totalmente fechado e travado antes de dirigir. Se não estiver, poderá abrir-se inesperadamente durante o movimento, obstruindo a sua visão e provocando um acidente.

A ATENÇÃO

Certifique-se de que o freio de estacionamento esteja totalmente engatado e que a transmissão esteja em Ponto Morto antes de tentar dar partida ao motor.

A CUIDADO

- * Interrompa imediatamente o acionamento do motor de arranque assim que o motor comece a funcionar ou o sistema de partida poderá ser danificado.
- * Não acione o motor de arranque por mais do que 15 segundos de cada vez. Se o motor não entrar em funcionamento na primeira tentativa, espere de 5 a 10 segundos antes de tentar novamente.

83C-0604-B0E

UTILIZAÇÃO DA TRANSMISSÃO

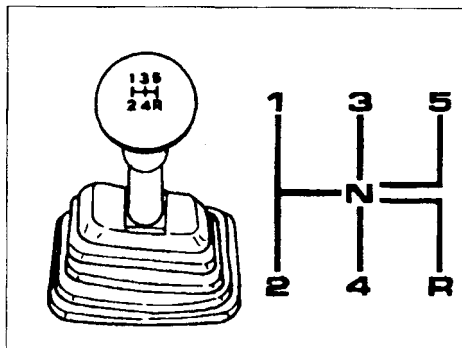

05-83C027A

Transmissão Manual

Colocar em Marcha

Para colocar o veículo em marcha, pise no pedal da embreagem e mude para a 1ª marcha. Depois de soltar o freio de estacionamento, solte gradualmente a embreagem. Quando ouvir uma alteração no ruído do motor, pressione devagar o acelerador enquanto continua a soltar paulatinamente a embreagem.

Mudança das marchas

Todas as marchas para a frente são sincronizadas, o que propicia uma mudança silenciosa e fácil. Sempre pise no pedal da embreagem até o fundo antes de mudar as marchas. A tabela mostra a

velocidade máxima permitida para cada marcha.

Engrenagem de Mudança de Tração nas posições "2H" ou "4H"

Posição da Marcha	Km/h (MPH)
1	44 (27)
2	83 (51)
3	113 (70)
4	Velocidade máxima
5	Velocidade máxima

Engrenagem de Mudança de Tração na posição "4L"

Posição da Marcha	Km/h (MPH)
1	27 (16)
2	51 (31)
3	70 (43)
4	100 (62)
5	Velocidade máxima

A ATENÇÃO

- * Reduza a velocidade e engate uma marcha mais reduzida antes de descer uma ladeira longa ou muito íngreme. Uma marcha mais reduzida permitirá que o motor freie o veículo. Evite abusar dos freios para que eles não superaqueçam, resultando em falha na frenagem.
- * Ao dirigir em rodovias escorregadias, certifique-se de diminuir a velocidade antes de engrenar uma marcha mais reduzida. Mudanças excessivas ou súbitas da velocidade do motor podem provocar a perda de tração, levando-o a perder o controle do veículo.
- * Certifique-se de que o veículo esteja totalmente estacionado antes de engatar a marcha à ré.

A CUIDADO

- * A fim de evitar danosa embreagem, não use o pedal da embreagem como apoio para o pé ao dirigir nem use a embreagem para manter o veículo parado em uma subida. Pressione a embreagem até o fundo ao mudar de marcha.
- * Ao mudar as marchas ou iniciar o movimento, não acelere demasiadamente o motor. Isso pode reduzir a vida útil do motor e impedir o seu funcionamento suave.

E-C-0610-B0E

UTILIZAÇÃO DA ALAVANCA DE TRANSFERÊNCIA DA TRACÇÃO

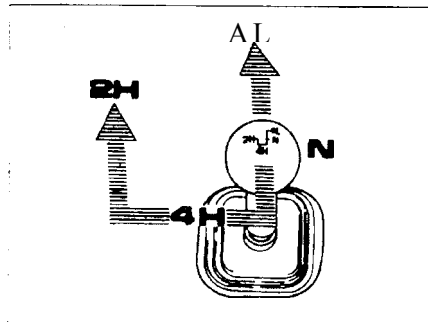

05-83C028A

Descrição das Posições da Alavanca de transferência da tração 2H (Tração em 2 Rodas com Marcha Rápida)

Nesta posição, a potência do motor é fornecida somente para o eixo traseiro, use esta posição para dirigir em superfícies secas e firmes.

4H (Tração nas 4 Rodas com Marcha Rápida)

Nesta posição a potência do motor é fornecida aos eixos dianteiro e traseiro em velocidade normal, fornecendo maior tração do que a tração de duas rodas. Use esta posição para dirigir off-road ou em pistas escorregadas (molhadas, cobertas por neve, com barro, etc.)

N (Ponto Morto)

Nesta posição, a potência do motor não é fornecida para o eixo dianteiro ou traseiro. Sempre use esta posição para rebocar o

seu veículo, com a roda-livre na posição "FREE".

4L (Tração nas 4 Rodas com Reduzida)

Nesta posição, a potência do motor é fornecida aos eixos dianteiros e traseiros em velocidade reduzida. Use esta posição para dirigir off-road em superfícies moles ou escorregadias, ou para subir e descer ladeiras e aclives escorregadios.

Operação da Alavanca de transferência da tração

Utilize a alavanca de transferência da tração de acordo com o procedimento adequado descrito abaixo.

De 2H para 4H

Se o seu veículo possui roda-livre de acionamento manual, certifique-se de que estejam travados antes de engatar em "4H". Se desejar, você poderá engatar a alavanca de tração com o veículo em movimento.

Se o seu veículo possui roda-livre de acionamento automático, pare completamente o veículo, engate "4H" e depois comece a dirigir novamente.

De 4H para 4L

Pare o veículo completamente, coloque a transmissão em "N" (Ponto-Morto) ou pressione totalmente o pedal da embreagem (opcional) e depois engate em "4L".

De 4L para 4H

Pare o veículo completamente, coloque a transmissão em "N" (Ponto-Morto) ou pressione totalmente o pedal da embreagem (opcional); depois engate "4H".

De 4H para 2H

Se o seu veículo possui cubos manuais de livre rodagem, você poderá engatar a alavanca de transferência da tração em "2H" com o veículo em movimento.

Se o seu veículo possui roda-livre de acionamento automático, pare completamente o veículo, engate a alavanca de transferência da tração em "2H" e destrave os cubos, conforme descrito na seção "Roda-Livre de Acionamento Automático".

OBSERVAÇÃO:

Se o seu veículo possuir transmissão automática, recomenda-se que você pare o motor ao engatar a alavanca de transferência da tração entre "4H" e "4L". Se você engatar a alavanca de transferência da tração entre "4H" e "4L" com o motor funcionando, assegure-se de fazer a mudança com um movimento rápido e contínuo, sem fazer uma pausa em Ponto Morto.

A-CUIDADO

- * **Certifique-se de parar o veículo completamente ao engatar a alavanca de transferência da tração entre "4H" e "4L".**
- * **Não movimente o veículo em "4H" ou "4L" com a roda-livre na posição "FREE"**
- * **Se o seu veículo possui roda-livre de acionamento manual, não engate a alavanca entre "2H" e "4H" enquanto está dirigindo a menos que**

(Continua)

(Continuação)

as rodas dianteiras estejam na posição reta para a frente e os cubos estejam na posição "LOCK".

- * Se o seu veículo possui cubos automáticos de livre rodagem, certifique-se de parar o veículo completamente ao engatar a alavanca de transferência da tração entre "2H" e "4H".
- * Não opere o seu veículo em "4H" ou "4L" em superfícies secas e firmes.
- * Certifique-se de que tenha passado totalmente para "4H" ou "4L" observando que o indicador 4WD esteja aceso.

A ATENÇÃO

Certifique-se de que a alavanca de transferência da tração esteja totalmente engatada. A falha em engatar completamente uma posição poderá resultar em perda de potência ou danos à alavanca de transferência da tração. Certifique-se de familiarizar-se totalmente com a operação de mudança de engrenagens do seu veículo.

83C-0605-B0E

FRENAGEM

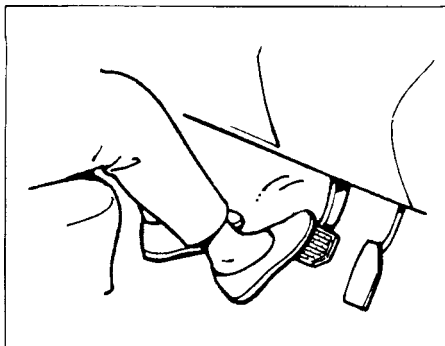

06-60Gt65A

A distância necessária para fazer qualquer veículo parar aumenta com a velocidade deste veículo. A distância de frenagem necessária, por exemplo, a 60 km/h (37 mph) será aproximadamente 4 vezes maior do que a distância de frenagem necessária a 20 km/h (13 mph). Comece a frear o veículo quando houver bastante distância entre o seu veículo e o ponto de parada reduzindo gradualmente a velocidade.

A ATENÇÃO

Se entrar água nos tambores de freio, o desempenho dos freios poderá tornar-se imprevisível e insatisfatório. Depois de dirigir na chuva ou de lavar a parte de baixo do veículo, teste os freios

(Continua)

(Continuação)

dirigindo em baixa velocidade para verificar se os freios mantiveram a sua eficiência normal. Caso os freios estejam menos eficientes do que o normal, acione-os repetidamente para que sequem, dirigindo vagarosamente, até que tenham retomado a sua eficiência normal.

Freios Servo-assistidos

O seu veículo possui freios servo-assistidos. Em caso de perda da servo-assistência devido a uma parada do motor ou outras falhas, o sistema ainda estará totalmente operacional graças à potência de reserva e você poderá deter totalmente o veículo pressionando o pedal do freio uma vez e mantendo-o pressionado. A potência de reserva será parcialmente consumida quando você pressionar o pedal do freio e reduza a cada vez que o pedal é pressionado. Pressione o pedal suave e regularmente. Não bombeie o pedal.

A ATENÇÃO

Mesmo sem a potência de reserva no sistema de freio, ainda assim você poderá deter o veículo pressionando o pedal do freio com mais força do que normalmente necessária. Entretanto, a distância de frenagem poderá ser maior.

33-C-0507-B0E

AMACIAMENTO

A CUIDADO

O futuro desempenho e confiabilidade do motor dependem dos cuidados e da moderação praticados durante o período inicial. É de extrema importância a observação das seguintes precauções durante os primeiros 1.000 km (600 milhas) da operação do veículo.

- * Depois de dar a partida, não force o motor. Aqueça-o gradualmente.
- * Evite a operação prolongado do veículo a uma velocidade constante. Os componentes móveis serão melhor amaciados se você variar a velocidade.
- * Não exceda 120 km/h (75 mph).
- * Ponha em marcha vagorosamente depois das paradas. Evite partidas com aceleração total.
- * Caso possível, evite freadas bruscas, especialmente durante os primeiros 320 km (200 milhas) de condução do veículo.
- * Não dirija vagorosamente com a transmissão em uma marcha alta.
- * Dirija o veículo em velocidades moderadas do motor.
- * Não reboque um trailer durante os primeiros 1.000 km (600 milhas) de utilização do veículo.

33-C-0507-B0E

CONVERSOR CATALÍTICO

(opcional)

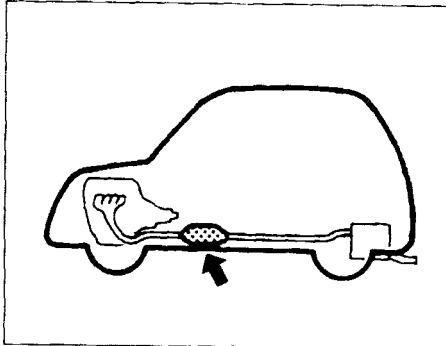

06-60A181A

A finalidade do conversor catalítico instalado no seu veículo é converter poluentes de escapamento em vapor d'água, dióxido de carbono e nitrogênio inofensivos. A utilização de combustível com chumbo em veículos equipados com conversores catalíticos é proibida porque o chumbo desativa os componentes redutores dos poluentes do sistema catalisador.

O conversor foi projetado para acompanhar a vida do veículo em condições normais de utilização e quando não for usado combustível com chumbo. Não é necessária qualquer manutenção especial do conversor. Entretanto, é muito importante manter o motor adequadamente regulado. A ignição desregulada, que poderá resultar de um motor inadequadamente regulado, poderá provocar o superaquecimento do

catalisador. Isto poderá resultar em danos permanentes de aquecimento do catalisador e de outros componentes do veículo.

A CUIDADO

Para minimizar a possibilidade de danos ao catalisador ou de outros componentes do veículo:

- * Mantenha o motor em condições adequadas de funcionamento.
- * Na eventualidade de um mau funcionamento do motor, especificamente que envolva a ignição desregulada ou outra perda aparente de desempenho, providencie imediatamente os reparos.
- * Não desligue o motor ou interrompa a ignição quando a transmissão estiver com marcha engatada e o veículo em movimento.
- * Não tente dar partida ao motor empurrando ou rebocando o veículo, ou descendo uma ladeira.
- * Não deixe o motor em marcha-lenta com algum cabo de vela desligado ou retirado, como por exemplo durante testes de diagnósticos.
- * Não deixe o motor em marcha-lenta por períodos prolongados caso a marcha-lenta pareça irregular ou haja outros maus funcionamentos.
- * Não permita que o tanque de combustível fique quase vazio.

83C-0608-B0E

ECONOMIA DE COMBUSTÍVEL

As instruções seguintes o auxiliarão a aperfeiçoar a economia de combustível.

Evite a marcha-lenta prolongada:

Se você tiver de esperar por mais do que um minuto estacionado, desligue o motor e acione-o novamente depois. Ao aquecer um motor frio, deixe-o em marcha-lenta até que o ponteiro do medidor de temperatura alcance a posição "C". Nesta posição o motor estará suficientemente aquecido para o veículo ser colocado em marcha.

Evite arrancadas "rápidas":

As arrancadas rápidas a partir dos semáforos ou sinais de parada consumirão combustível desnecessariamente e encurtarão a vida útil do motor. Ponha o veículo em marcha lentamente.

Evite paradas desnecessárias:

Evite a desaceleração e as paradas desnecessárias. Tente manter, sempre que possível, uma velocidade moderada e constante. A diminuição da velocidade seguida da aceleração consome mais combustível.

Mantenha uma velocidade de cruzeiro constante:

Mantenha uma velocidade constante conforme permitirem as condições da pista e de tráfego.

ERRADO

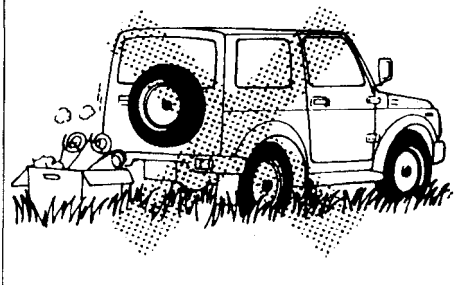

06-83C059A

A ATENÇÃO

Esteja atento aos lugares onde estaciona e por onde dirige. O conversor catalítico e outros componentes do sistema de escapamento podem ficar muito quentes. Tal como qualquer outro veículo, não estacione nem dirija este veículo por áreas onde materiais combustíveis, como grama ou folhas secas, possam entrar em contato com um sistema de escapamento quente.

EXEMPLO

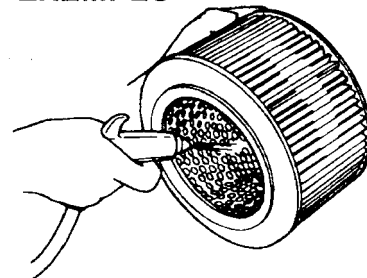

06-83C060A

Mantenha o filtro de ar limpo:

Um filtro de ar sujo fará com que o sistema de injeção forneça combustível excessivo ao motor em relação à quantidade de ar fornecido. O resultado será o desperdício de combustível devido à combustão incompleta.

Mantenha o mínimo peso:

Quando mais pesada a carga, o veículo consumirá mais combustível. Tire do veículo bagagens ou cargas quando a sua condução não for necessária.

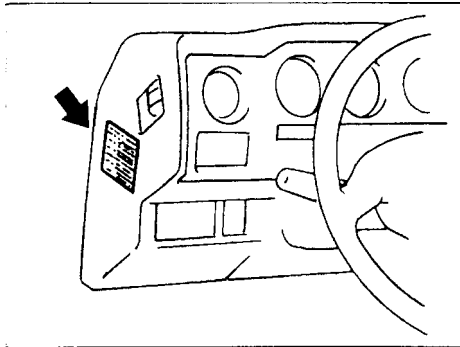

09-83C070A

Mantenha a pressão correta dos pneus:

A baixa pressão dos pneus poderá desperdiçar combustível devido ao acréscimo da resistência ao deslocamento. Mantenha os pneus inflados com a pressão correta, indicada no Adesivo de Pressão dos Pneus.

ISC-0700-B0E

RECOMENDAÇÕES AO DIRIGIR

Características importantes do veículo a serem conhecidas	6-1
Condução em pista pavimentada	6-2
Condução off-road	6-3

CARREGAMENTO E REBOQUE DO VEÍCULO

Carregamento do veículo	7-1
Reboque de trailer	7-1

6

7

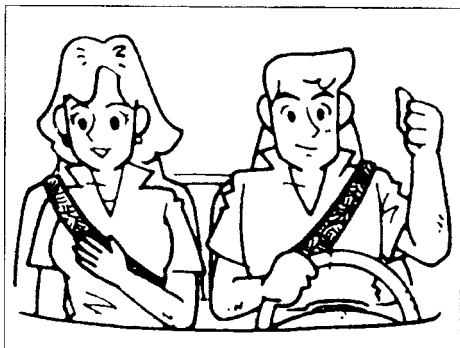

07-60A184A

A ATENÇÃO

- * Use continuamente o cinto de segurança. O motorista e todos os passageiros deverão ter os cintos afivelados adequadamente o tempo inteiro. Consulte a seção "CINTOS DE SEGURANÇA" quanto às instruções sobre a utilização adequada dos cintos de segurança.
- * Nunca dirija sob o efeito do álcool ou de outras drogas. O álcool e as drogas podem prejudicar seriamente a sua habilidade de dirigir com segurança, aumentando consideravelmente, para você mesmo e outras pessoas, o risco de ferimentos. Você também deverá evitar dirigir quando estiver cansado, doente ou sob estresse.

CARACTERÍSTICAS IMPORTANTES DO VEÍCULO A SEREM CONHECIDAS

A ATENÇÃO

O seu veículo de múltiplas finalidades possui características de manejo diferentes daquelas de um carro de passageiros convencional. Visando a sua segurança e a dos seus passageiros, leia atentamente a seção seguinte.

Tal como o seu novo SUZUKI, os veículos de múltiplas finalidades possuem maior afastamento do solo e uma bitola mais estreita do que os carros normais de passageiros, a fim de torná-los capacitados para uma ampla variedade de aplicações off-road. As características específicas de projeto fornecem-lhes um centro de gravidade mais alto do que os carros comuns. Uma vantagem de afastamento maior do solo é uma melhor visão da pista, permitindo que você anteveja os problemas. Eles não foram projetados para fazer curvas com a mesma velocidade dos carros comuns de passageiros, como tampouco os carros esportivos baixos o foram para terem um desempenho satisfatório em condições off-road. Se possível, evite curvas fechadas ou manobras abruptas. Assim como acontece com outros veículos deste tipo, a operação inadequada deste veículo poderá resultar em perda de controle ou capotagem do veículo.

Diferenças Importantes entre o seu Veículo de Múltiplas Finalidades e Carros Normais de Passageiros

* Maior Altura em Relação ao Solo

A maior altura em relação ao solo do seu veículo permite-lhe, quando fora da estrada, a passar por cima de obstáculos tais como pedras e tocos de árvores, ao contrário dos carros comuns de passageiros. Um resultado inevitável desta maior altura do solo é que o veículo também terá um centro de gravidade mais alto. Conseqüentemente, o seu veículo será manejado de maneira diferente de um veículo com o centro de gravidade mais baixo.

* Distância Menor entre os Eixos

Além do seu maior afastamento do solo, o seu veículo tem uma distância entre eixos mais curta e as projeturas frontal e traseira mais curtas que as de um carro típico de passageiros. Estas características combinam-se para permitir que seu veículo seja conduzido por locais acidentados, sem ficar neles preso ou danificar a estrutura e os componentes do chassi. A distância menor entre eixos também torna mais sensível a direção do seu veículo do que as dos veículos com distâncias entre eixos maiores.

83C-0705-B0E

CONDUÇÃO EM PISTA PAVIMENTADA*** Largura Mais Estreita da Carroceria e Bitola**

O seu veículo é mais estreito do que o carro normal de passageiros, de maneira que possa passar por espaços estreitos.

Sem as características essenciais descritas acima maior altura livre do solo, distância entre os eixos mais curta e largura da carroceria e bitola menores, o seu veículo não poderia proporcionar a você o excelente desempenho de condução off-road. Entretanto, também é verdade que a condução off-road, o manuseio e a direção serão diferentes daqueles que os motoristas experimentam com um carro convencional de passageiros.

Uma vez que você usará freqüentemente o seu veículo em pistas pavimentadas, deverá aprender as orientações básicas abaixo para a utilização em pistas normais.

*** Conheça o seu veículo**

Não economize tempo para se habituar com as características únicas de manuseio do seu veículo, primeiramente dando uma volta em uma área distante do tráfego. Pratique fazer curvas em velocidades e em direções diferentes. Sinta a maior sensibilidade da direção que o seu veículo possui em relação a um carro convencional.

*** Use o Cinto de Segurança Continuamente**

O motorista e todos os passageiros deverão estar ininterruptamente com os cintos de segurança afivelados. Consulte a seção "CINTOS DE SEGURANÇA" quanto às instruções sobre a utilização correta dos cintos.

*** Não Faça Curvas Fechadas**

Como mencionado acima, os veículos pequenos de múltiplas finalidades têm características de projeto específicas que lhes permite executar uma ampla variedade de aplicações. Estas características também alteram o comportamento nas curvas em relação aos carros convencionais de

passageiros. Lembre-se de que os veículos de múltiplas finalidades têm uma direção mais sensível e um centro de gravidade mais alto do que os carros normais de passageiros. Sempre que possível, evite fazer curvas fechadas com o seu veículo.

*** Reduza a Velocidade nas Curvas**

Acostume-se a aproximar-se das curvas com cuidado e a uma velocidade moderada. Não tente fazer as curvas na mesma velocidade que em um veículo com um centro de gravidade mais baixo. Do mesmo modo que você não utilizaria um carro esportivo em uma trilha, não deverá tentar fazer as curvas com o seu veículo como faria com um carro esportivo.

*** Reduza a Velocidade e Tenha Cautela em Pistas Escorregadias**

Em condições de pista molhada você deverá dirigir a uma velocidade menor do que em pistas secas, devido a possíveis escorregamentos dos pneus durante a frenagem. Ao dirigir em pistas com gelo, neve ou terra, reduza a velocidade e evite a aceleração súbita, a frenagem abrupta ou curvas fechadas. Use marcha de velocidade com tração nas 4 rodas (4H) (caso instalada) para uma melhor tração.

CONDUÇÃO OFF-ROAD

O seu veículo possui características específicas de projeto para condução off-road. Quando sair da pista pavimentada, você encontrará superfícies de todos os tipos que podem se alterar continuamente enquanto você está dirigindo. Na maioria dos casos, a condução off-road exige o uso da tração nas 4 rodas. Se o seu veículo possui somente tração em 2 rodas, você deverá limitar a condução off-road somente a superfícies firmes, planas e não escorregadias. Os veículos com tração em 2 rodas possuem muito menos tração em superfícies off-road do que os veículos com tração nas 4 rodas. Ao dirigir off-road, é importante a observação das instruções seguintes.

* **Jenhe Cuidado em Ladeiras íngremes**

Sempre inspecione anteriormente as subidas. Saiba o que há do outro lado e como fará para retornar descendo. Se tiver alguma dúvida quanto à segurança, não tente subir uma ladeira. Nunca suba uma ladeira extremamente íngreme com o seu veículo.

Descer uma ladeira íngreme pode ser mais difícil do que subi-la. Mantenha o veículo reto, de frente para o vale, usando uma marcha reduzida. Não trave os freios. Caso o veículo comece a deslizar, acelere ligeiramente a fim de retomar o controle da direção.

* **Não Dirija em Sentido Diagonal nas Montanhas**

Dirigir diagonalmente pelos lados de uma montanha pode ser extremamente perigoso. A maior parte do peso dos veículos será transferido para os pneus em posição mais baixa, o que poderia fazer com que o veículo tombe de lado. Quando for possível, evite este risco potencial. Além disso, se você tiver de sair do seu veículo estando na lateral de uma montanha, sempre saia pelo lado mais alto.

* **Use o Cinto de Segurança Continuamente**

Você e os seus passageiros deverão usar os cintos de segurança continuamente ao dirigir off-road. Quanto à utilização correta do cinto, consulte a seção "Cintos de Segurança" deste manual.

* **Evite Reações Súbitas na Lama, Gelo ou Neve**

Tenha cuidado quando houver condições escorregadias off-road. Reduza a velocidade e evite movimentos súbitos do veículo. Se o seu veículo possui tração em 2 rodas, não dirija na lama. Se o seu veículo possui tração nas 4 rodas, lembre-se de que dirigir em piso escorregadio ou lama poderá provocar perda de tração e aumentar a resistência de movimento do veículo para a frente. Use a marcha

reduzida 4WD (4L) e mantenha uma velocidade constante, porém moderada, com leves toques na direção e no freio.

* **No Caso do seu Veículo Atolar**

Se o seu veículo atolar na lama ou areia, siga as instruções abaixo:

- 1) Engate a alavanca de transferência da tração em "4L" (Com os cubos de livre-rodagem manual na posição "LOCK", caso instalada.)
- 2) Alterne a transmissão entre uma marcha para a frente (primeira marcha para a transmissão manual) e a marcha-à-ré. Isso criará um movimento de balanço que poderá proporcionar impulso suficiente para desatolar o veículo. Pise levemente no acelerador para manter no mínimo a derrapagem das rodas. Tire o pé do acelerador ao mudar de marcha.

Não acelere demais o motor. A derrapagem das rodas fará com que os pneus se afundem mais, tornando mais difícil desatolar o veículo.

- 3) Se o seu veículo permanecer atolado depois de alguns minutos de balanço, providencie que um outro veículo o reboque.

A ATENÇÃO

Não permita que qualquer pessoa fique nas proximidades do veículo ao fazê-lo balançar, e não deixe as rodas girarem a uma velocidade acima de 40 km/h (25 mph), indicada pelo velocímetro. A rotação muito rápida das rodas poderá provocar ferimentos personais e/ou danos ao veículo

A CUIDADO

Não continue balançando o veículo mais do que alguns minutos. O balanço prolongado pode provocar o superaquecimento do motor, danos à caixa de transmissão ou de transferência ou aos pneus.

A CUIDADO

(Para Diferencial de Escorregamento Limitado (LSD) (opcional))

Se o seu veículo atolar na neve, lama ou areia, não faça o motor funcionar a velocidades elevadas, especialmente se uma roda traseira estiver girando e uma outra parada. A rotação excessiva da roda não somente fará com que o pneu afunde mais, como também danificará a LSD.

A ATENÇÃO

Além de seguir as sugestões para dirigir desta seção, é importante observar as seguintes precauções para direção em estrada e off-road:

- * O motorista e os passageiros deverão usar os cintos de segurança continuamente.
- * Não permita que outra pessoa dirija o seu veículo, a menos que também conheça as características do veículo e as diferenças de manejo descritas nesta seção.
- * Evite emprestar o seu veículo para qualquer pessoa, a menos que você esteja acompanhando.
- * Certifique-se de que os seus pneus estejam em boas condições e sempre mantenha a pressão especificada dos pneus. Quanto a detalhes, consulte "PNEUS" na seção "INSPEÇÃO E MANUTENÇÃO".
- * Não utilize outros pneus que não aqueles especificados pela SUZUKI. Nunca utilize tamanhos ou tipos diferentes de pneus nas rodas dianteiras ou traseiras. Quanto a informações relativas aos pneus especificados, consulte a seção "ESPECIFICAÇÕES".

(Continua)

(Continuação)

- * Nunca utilize pneus de tamanho maior ou coxins e molas especiais para levantar ("calçar") o seu veículo. Isso elevará o centro de gravidade do veículo e alterará as características do seu manejo.
- * Depois de dirigir por terreno molhado, lamacento ou arenoso, teste os freios enquanto dirige em baixa velocidade para ver se mantiveram a sua eficiência normal. Caso os freios estejam menos eficientes do que o normal, seque-os pisando repetidamente no pedal enquanto dirige em baixa velocidade, até que tenham retomado a sua eficiência normal.
- * Não utilize a tração nas 4 rodas para direção normal em estradas pavimentadas secas e firmes.
- * Depois da condução prolongada por lama, areia ou água, providencie a inspeção dos freios na sua concessionária autorizada SUZUKI assim que possível.

CAPACIDADE DE CARGA DO SEU VEÍCULO

O seu veículo foi projetado para capacidades específicas de peso. As capacidades de peso do seu veículo são indicadas pela Capacidade Nominal de Peso Bruto do Veículo (GVWR) e Capacidade Nominal de Peso Bruto dos Eixos (GAWR, dianteiro e traseiro). As GVWR e GAWR (dianteira e traseira) estão relacionadas na seção ESPECIFICAÇÕES.

GVWR - Peso total máximo permitido do veículo incluindo o motorista, passageiros e toda a bagagem.

GAWR - (Dianteira e Traseira) Peso máximo permitido sobre um eixo individual.

O peso real do veículo carregado e a carga real nos eixos dianteiro e traseiro somente podem ser determinados pesando-se o veículo. Compare estes pesos com o GVWR e GAWR (dianteiro e traseiro). Se o peso bruto do veículo ou a carga em algum dos eixos exceder estas capacidades, você deverá remover o peso necessário para abaixar o peso da carga para a capacidade nominal.

A ATENÇÃO

Nunca sobrecarregue o seu veículo. O peso bruto do veículo (soma dos pesos do veículo carregado, motorista e passageiros) nunca deverá exceder a Capacidade Nominal de Peso Bruto do Veículo (GVWR). Além disto, nunca distribua uma carga de maneira que o peso, seja sobre o eixo dianteiro ou traseiro, exceda a Capacidade Nominal de Peso Bruto dos Eixos (GAWR).

A ATENÇÃO

Distribua sempre regularmente a carga. Para evitar ferimentos pessoais ou danos ao seu veículo, prenda sempre a carga para evitar que se desloque, caso o veículo se movimente subitamente. Coloque objetos mais pesados no piso e o mais para frente possível na área de carga. Nunca empilhe a carga a uma altura maior do que o topo dos encostos dos bancos.

REBOQUE DE TRAILER

O seu SUZUKI foi originalmente projetado com capacidade para rebocar um trailer que não exceda a seguinte capacidade de reboque:

Capacidade de Reboque (Trailer, Carga e Barra de Reboque)

Trailer Equipado ou não com Freios
450 kg (1000 libras)

Entretanto, alguns países têm regulamentações que permitem especificamente pesos de trailer maiores do que as capacidades mostradas acima; os veículos vendidos nestes países têm capacidades de reboque que correspondem ao peso máximo permitido de trailer.

Antes de rebocar, informe-se se o seu país possui regulamentações específicas em relação ao peso máximo de trailer (capacidade de reboque registrada ou regulamentar, qual seja a menor), e não exceda a exigência máxima de peso do seu veículo, caso houver. Se o seu país não tem uma regulamentação em relação ao peso máximo de trailer, não exceda as capacidades de reboque mostradas acima.

A CUIDADO

O reboque de trailer submete o motor, o trem de tração e os freios a uma tensão adicional. Nunca reboque um trailer nos primeiros 1000 km (600 milhas) de operação do veículo.

Barras de Reboque

Use somente uma carreta que seja projetada para se prender ao chassis do seu veículo e um engate que seja projetado para se aferrolhar a este suporte.

A ATENÇÃO

Nunca use uma carreta que se prenda ao eixo ou ao pára-choque do seu veículo.

Correntes de Segurança

Sempre prenda correntes de segurança entre o seu veículo e o trailer. Cruze as correntes de segurança sob o nariz do trailer, de modo que o nariz não caia em direção à pista, caso o trailer se separe da barra de reboque. Siga as instruções do fabricante quanto à ligação das correntes de segurança. Sempre deixe somente a folga suficiente para permitir uma curva completa. Nunca permita que as correntes arrastem na pista.

A ATENÇÃO

Nunca prenda correntes de segurança ao pára-choque do seu veículo. Prenda as conexões de maneira que não possam se soltar.

Luzes do Trailer

Certifique-se de que o seu trailer esteja equipado com as luzes que satisfaçam as exigências locais. Sempre verifique quanto à operação correta de todas as luzes do trailer antes de começar o reboque.

A ATENÇÃO

Nunca conecte as luzes do trailer diretamente ao sistema elétrico do seu veículo, caso contrário poderão ocorrer danos ao sistema.

Freios

A ATENÇÃO

Se os freios do trailer forem usados, você deverá seguir todas as instruções fornecidas pelo fabricante. Nunca conecte ao sistema de freios do seu veículo e nunca tire fornecimento elétrico diretamente do chicote de fios.

Pneus

A ATENÇÃO

Ao rebocar um trailer, é muito importante que o seu veículo e o trailer tenham a pressão correta dos pneus. Os pneus do seu veículo deverão ter a pressão relacionada no rótulo de Pressão de Calibragem dos Pneus. Se o rótulo relacionar pressões carregadas, os pneus deverão ser calibrados com essas pressões carregadas. Calibre os pneus do trailer de acordo com as especificações fornecidas pelo fabricante do trailer.

Espelhos

Verifique se os espelhos do seu veículo cumprem as exigências locais para espelhos utilizados durante reboque. Caso não cumpram, você deverá instalar os espelhos exigidos antes de rebocar.

Carga do Veículo/Trailer

Para carregar corretamente o seu veículo e o trailer, você deverá saber como medir o peso bruto do trailer e o peso do reboque sobre o veículo.

O Peso Bruto do Trailer é o peso do trailer com toda a sua carga. Você poderá saber o peso bruto do trailer colocando-o totalmente carregado numa balança de veículos.

O Peso Dianteiro é a força para baixo exercida pelo engate do trailer na barra de reboque, com o trailer totalmente carregado e o engate na sua altura normal de reboque. Este peso pode ser observado usando-se uma balança doméstica.

O peso do seu trailer carregado (Peso Bruto do Trailer) nunca deverá exceder a "Capacidade de Reboque". Distribua a carga no trailer de maneira que o peso dianteiro seja de cerca de 10% do peso bruto do trailer, mas não exceda 45 kg (99 libras). Você deverá saber o peso bruto do trailer e o peso dianteiro antes de rebocá-lo, para certificar-se de que a sua carga esteja corretamente distribuída.

A ATENÇÃO

A distribuição incorreta do peso do seu trailer poderá resultar em manejo insatisfatório do veículo e oscilação do trailer. Certifique-se sempre de que o peso dianteiro do trailer seja de cerca de 10% do seu peso bruto, mas não exceda 45 kg (99 libras). Também certifique-se de que a carga esteja seguramente presa. A falha na observação destes requisitos poderá resultar em acidentes.

A ATENÇÃO

Nunca sobrecarregue o seu trailer ou o seu veículo. O peso bruto do trailer nunca deverá exceder a "Capacidade de Reboque". O peso bruto do veículo (soma dos pesos do veículo, motorista, passageiros e carga transportados no veículo, barra de reboque e peso dianteiro do trailer), nunca deverá exceder a Capacidade Nominal de Peso Bruto do Veículo (GVWR), relacionada na seção "ESPECIFICAÇÕES".

ATENÇÃOs Adicionais quanto a Reboque de Trailer

A ATENÇÃO

Conecte as luzes do trailer e prenda correntes de segurança todas as vezes que houver o reboque.

A CUIDADO

Devido ao reboque de trailer colocar uma tensão adicional sobre o seu veículo, será necessária uma manutenção mais freqüente do que sob condições normais de utilização. Siga o programa de Manutenção Recomendada sob Condições Severas de Utilização.

A ATENÇÃO

O seu veículo terá de ser manejado de modo diferente ao rebocar um trailer. Para a sua segurança e de terceiros, você deverá observar as seguintes precauções:

- * Faça curvas, paradas e marcha-à-ré antes de começar a rebocar no tráfego. Não faça o reboque no tráfego até que esteja confiante de que pode manejar o veículo e o trailer com segurança.
- * Nunca exceda os limites de velocidade de reboque ou 80 km/h (50 mph), dependendo de qual for o mais baixo.
- * Nunca dirija a uma velocidade que faça o trailer sacudir ou oscilar. Caso você observe o menor sinal de sacudimento ou oscilação, reduza a velocidade.

(Continua)

(Continuação)

- * Quando as pistas estiverem molhadas, escorregadias ou irregulares, dirija a uma velocidade mais baixa do que em pistas secas e regulares. Não reduzir a marcha quando as condições da pista forem ruins poderá resultar em perda de controle.
- * Sempre peça que alguém o oriente ao dar marcha-à-ré.
- * Permita uma distância de frenagem adequada. A distância de frenagem torna-se maior quando você está rebocando um trailer. Para cada 16 km/h (10 mph) de velocidade, permita pelo menos o comprimento de um veículo e de um trailer entre você e o veículo à sua frente. Rode a uma distância maior caso as pistas estejam molhadas ou escorregadias.
- * Caso o trailer tenha freios desgastados, aplique os freios gradualmente para evitar agarramento provocado pelo travamento das rodas do trailer.
- * Reduza a velocidade antes de curvas e mantenha uma velocidade constante ao fazer as curvas. A desaceleração ou aceleração durante uma curva poderá resultar em perda de controle. Lembre-se de que será necessário um raio de curva maior

(Continua)

(Continuação)

do que o normal porque as rodas do trailer estarão mais próximas do interior da curva do que as rodas do veículo.

- * Evite uma súbita aceleração e parada do veículo. Não faça manobras rápida, a menos que sejam necessárias.
- * Reduza a velocidade em ventos cruzados e esteja preparado para rajadas de vento à passagem de veículos maiores.
- * Tenha cuidado ao ultrapassar outros veículos. Certifique-se de deixar espaço suficiente para o seu trailer antes de voltar à pista, e sinalize bem antecipadamente.
- * Reduza a marcha e mude para uma marcha mais reduzida antes de chegar a declives longos ou íngremes. É arriscado tentar reduzir a marcha enquanto está descendo um declive.
- * Evite "forçar" os freios. Isso poderia provocar o superaquecimento dos freios, resultando em redução da sua eficiência. Use a frenagem pelo motor tanto quanto for possível.
- * Devido ao peso adicionado do trailer, o seu motor pode superaquecer, em dias quentes, ao subir aclives longos

(Continua)

(Continuação)

ou íngremes. Esteja atento ao medidor de temperatura do motor. Se ele estiver indicando superaquecimento, saia da pista e pare em um lugar seguro. Consulte "Caso o motor superaquecer" na seção "SOLUÇÕES DE EMERGÊNCIA".

A ATENÇÃO

Ao estacionar o seu veículo e trailer, sempre use o seguinte procedimento:

- 1) Aplique com firmeza os freios do veículo.
- 2) Peça a outra pessoa que coloque os calços sob as rodas do veículo e do trailer enquanto você estiver prendendo os freios.
- 3) Solte os freios devagar até que os calços das rodas absorvam a carga.
- 4) Engate totalmente o freio de estacionamento.
- 5) Mude para marcha-à-ré ou para a primeira marcha e desligue o motor.

Ao colocar em marcha depois de estacionar:

- 1) Pressione a embreagem (caso instalada) e dê a partida do motor.
- 2) Engate a marcha, solte o freio de estacionamento e afaste-se devagar dos calços.
- 3) Pare, aplique os freios com firmeza e mantenha-os aplicados.
- 4) Peça a alguém que retire os calços.

Pontos de instalação do engate do trailer

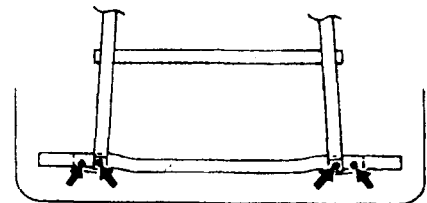

08-B3C094A

Informações de requisitos de certificação européia (92/21/EEC)

Carga máxima vertical sobre o ponto de engate: 45 kg (99 libras)

Projetura máxima permitida: 900 mm (35,4 polegadas)

INSPEÇÃO E MANUTENÇÃO

Plano de manutenção.	8-1
Plano de manutenção periódica.	8-2
Recomendações para manutenção sob condições severas de uso.	8-4
Correia do ventilador.	8-6
Óleo do motor e filtro.	8-6
Óleo do câmbio.	8-9
Fluido de refrigeração do motor.	8-11
Fluido do lavador do pára-brisas.	8-12
Filtro de ar.	8-13
Velas de ignição.	8-13
Freios.	8-14
Volante de direção.	8-16
Pedal da embreagem.	8-17
Pneus.	8-17
Bateria.	8-20
Fusíveis.	8-20
Substituição das luzes.	8-22
Palhetas dos limpadores do pára-brisas.	8-24

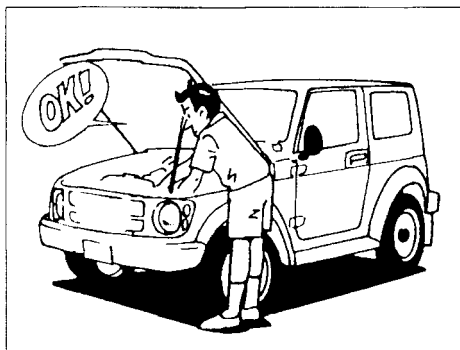

09-83C061A

A ATENÇÃO

Você deverá tomar extremo cuidado ao trabalhar no seu veículo para prevenir ferimentos acidentais. Seguem algumas precauções que você deverá ter o cuidado especial de tomar:

- * Não deixe o motor funcionando em garagens ou outras áreas fechadas.
- * Quando o motor estiver funcionando, mantenha as mãos, roupas, ferramentas e outros objetos distantes da ventoinha e da correia da ventoinha.

(Continua)

(Continuação)

- * Quando for necessário realizar serviços com o motor funcionando, certifique-se de que o freio de estacionamento esteja completamente erguido e as transmissões em Ponto-Morto.
- * Não toque nos cabos ou outros componentes do sistema de ignição, ao acionar o motor ou quando ele estiver funcionando, caso contrário você poderia receber um choque elétrico.
- * Tenha o cuidado de não tocar nos componentes quentes do escapamento, como o coletor, as tubulações e os silenciosos.
- * Não permita cigarros, fagulhas ou chamas nas proximidades do combustível ou da bateria. Haverá gases inflamáveis presentes.
- * Não se deite sob o veículo se este estiver sustentado apenas pelo macaco fornecido com o veículo.
- * Tenha cuidado para não ocasionar curto-circuitos acidentais entre os terminais positivo e negativo da bateria.
- * Mantenha o óleo, fluido de refrigeração e outros fluidos usados longe das crianças e dos animais domésticos. Descarte adequadamente fluidos usados; nunca os derrame no solo, no esgoto, etc.

83C-0902-B0E

PLANO DE MANUTENÇÃO

A tabela a seguir mostra os momentos em que você deverá realizar a manutenção regular do seu veículo. Esta tabela mostra em milhas, quilômetros e meses quando você deverá realizar os serviços de inspeção, regulagem, lubrificação e outros. Estes intervalos deverão ser abreviados caso o veículo seja habitualmente usado sob condições severas (consulte Recomendações para Manutenção sob Condições Severas de Uso).

A ATENÇÃO

A Suzuki recomenda que a manutenção dos itens marcados com um asterisco (*) seja executada pela sua concessionária autorizada Suzuki ou por um mecânico qualificado. Se você mesmo estiver qualificado, poderá executar a manutenção dos itens não assinalados, através da consulta às instruções desta seção. Se você não tiver certeza quanto à sua capacidade para concluir com êxito alguns dos serviços de manutenção não assinalados, peça à sua concessionária autorizada Suzuki que execute a manutenção para você.

A CUIDADO

Sempre que for necessária a substituição de peças do seu veículo, recomenda-se que você use peças de substituição originais SUZUKI ou as suas equivalentes.

83C-0903-B1E

PLANO DE MANUTENÇÃO PERIÓDICA

"S": Substitua

"I" : Inspeção e corrija ou substitua, conforme necessário.

"L" : Lubrifique

Intervalo: os intervalos serão controlados por meio das indicações do hodômetro ou dos meses, qualquer um que ocorra primeiro	km	(x 1.000)	10	20	30	40	50	60	70	80
	milhas	(x 1.000)								
	meses									
MOTOR E CONTROLE DE EMISSÕES										
1-1. Correia do ventilador			—	—	—	I	—	—	—	S
*1-2. Correia de sincronização do comando de válvulas	Substituir a cada 60.000 km									
*1-3. Folga das válvulas			—	I	—	I	—	I	—	I
1-4. Óleo do motor e filtro do óleo			S	S	S	S	S	S	S	S
*1-5. Mangueiras e conexões do sistema de resfriamento			—	I	—	I	—	I	—	I
1-6. Fluido de refrigeração do motor			—	—	—	S	—	—	—	S
*1-7. Sistema de escapamento (exceto o catalisador)			—	—	—	I	—	—	—	I e (S)
CONTROLE DE EMISSÕES										
*2-1. Válvula PCV	Inspeção a cada 40.000 km ou 30 meses									
*2-2. Sensor de oxigênio	Substitua a cada 80.000 km ou 60 meses									
*2-3. Canister	Inspeção a cada 40.000 km ou 30 meses									
SISTEMA ELÉTRICO										
*3-1. Chicote de fios e conexões			—	—	—	I	—	—	—	I
SISTEMA DE IGNIÇÃO										
4-1. Velas de ignição			—	S	—	S	—	S	—	S
*4-2. Tampa e rotor do distribuidor			—	I	—	I	—	I	—	S
*4-3. Cabos de vela			—	I	—	I	—	I	—	S
*4-4. Ponto de ignição			—	I	—	I	—	I	—	I
COMBUSTÍVEL										
*5-1. Tampa do tanque de combustível			—	I	—	I	—	I	—	S
5-2. Elemento do filtro de ar			I	S	I	S	I	S	I	S
*5-3. Filtro do combustível			—	S	—	S	—	S	—	S
*5-4. Tubulação e conexões do combustível			—	I	—	I	—	I	—	I
*5-5. Regulagem do duty	Verificar a cada 10.000 km									

• Item 1-7 (S) só é aplicável ao coxim de sustentação do escapamento

OBSERVAÇÃO:

Esta tabela inclui serviços conforme planejados até a quilometragem de 80.000 km (48.000 milhas). Além desta quilometragem, execute os mesmos serviços respectivamente nos mesmos intervalos de tempo.

INSPEÇÃO E MANUTENÇÃO

Intervalo: os intervalos serão controlados por meio das indicações do hodômetro ou dos meses, qualquer um que ocorra primeiro	km	(x 1.000)	10	20	30	40	50	60	70	80
	milhas	(x 1.000)	6	12	18	24	30	36	42	48
	meses	6	12	18	24	30	36	42	48	
CHASSIS E CARROCERIA										
*6-1	Embreagem									
*6-2	Discos e pastilhas do freio (dianteiros)									
	Tambores e lonas do freio (traseiros)									
*6-3	Manguerias e tubulações do freio									
*6-4	Fluido do freio					S				S
*6-5	Pedal do freio									
*6-6	Alavanca e cabo do freio									
6-7	Pneus									
*6-8	Discos de roda e roda-livre									
*6-9	Amortecedores									
*6-10	Sistema de suspensão									
*6-11	Eixos cardã	—		leL	—	leL	—	leL	—	leL
*6-12	Óleo da transmissão (Manual)					S				S
*6-13	Óleo da caixa de transferência e diferencial					S				S
*6-14	Sistema do volante de direção									
*6-15	Direção hidráulica (opcional)									
6-16	Dobradiças das portas		L	L	L	L	L	L	L	L
*6-17	Testar de rodagem		Testar a cada 10.000 km							



A ATENÇÃO

Os amortecedores são cheios com gás de alta pressão. Nunca tente desmontá-los ou jogá-los no fogo. Evite armazená-los perto de um aquecedor ou dispositivo de aquecimento. Ao descartar o amortecedor, o gás deverá ser solto anteriormente com segurança. Peça ajuda à sua concessionária.

Por se tratar de item de segurança, recomendamos sua substituição a cada 30.000 km.

09-60A191A

83C-0904-B0E

RECOMENDAÇÕES PARA MANUTENÇÃO SOB CONDIÇÕES SEVERAS DE USO

Se o veículo for utilizado em condições correspondentes a qualquer um dos códigos de condições severas indicados abaixo, recomenda-se que as operações de manutenção sejam executadas a intervalos específicos, como indicados na tabela abaixo.

Código de condição severa

A - Reboque de trailer

B - Utilização com frequência em pequenos percursos onde o motor não chega a atingir a temperatura normal de funcionamento

C - Utilização em estradas irregulares e/ou com muita lama

D - Utilização em estradas com muita poeira

E - Utilização com temperatura exterior extremamente baixa e/ou estradas com sal

F - Repetidos percursos em trechos congestionados onde o motor permanece longos períodos em rotação de marcha-lenta

Código de Condição Severa	Manutenção	Operação de Manutenção	Intervalos de Manutenção
AB - DEF	Óleo do motor e filtro de óleo	S	A cada 3.000 milhas (5.000 km) ou 3 meses
ABC - E -	Canos e guarnições do escapamento	I	A cada 6.000 milhas (10.000 km) ou 6 meses
- D - -	Elemento do filtro de ar [*]	I	A cada 1.500 milhas (2.500 km)
		S	A cada 12.000 milhas (20.000 km) ou 12 meses

OBSERVAÇÃO:

I - Inspeção e corrija ou substitua conforme for necessário

S - Substitua

T - Aperte até o torque especificado

* Inspeção com mais frequência se o veículo for utilizado sob condições de muita poeira.

INSPEÇÃO E MANUTENÇÃO

Código de Condição Severa	Manutenção	Operação de Manutenção	Intervalos de Manutenção
ABC- E -	Árvore de transmissão (cardã)	1	A cada 6.000 milhas (10.000 km) ou 6 meses
A - C - - F	Óleo da transmissão (manual), da transferência e do diferencial	S	A cada 12.000 milhas (20.000 km) ou 12 meses
A - C - - F	Fluido da transmissão automática	S	A cada 12.000 milhas (20.000 km) ou 12 meses
- - C - - -	Parafusos e porcas do chassis	T	A cada 6.000 milhas (10.000 km) ou 6 meses
- - C - - -	Sistema do volante de direção	1	A cada 3.000 milhas (5.000 km) ou 3 meses
- - CDE -	Vedação a óleo das articulações da direção	S	A cada 6.000 milhas (10.000 km) ou 6 meses
ABCD-F	Velas de ignição	S	A cada 6.000 milhas (10.000 km) ou 6 meses

OBSERVAÇÃO:

i - Inspeção e corrija ou substitua conforme for necessário

S - Substitua

T - Aperte até o torque especificado

83C-0926-B0E

CORREIA DA VENTONHA

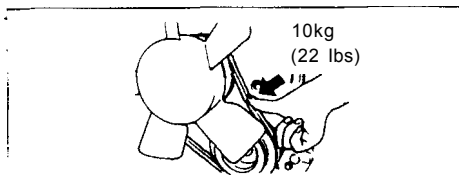

09-60A310A

A ATENÇÃO

Quando o motor estiver funcionando, mantenha as mãos, o cabelo, as roupas, ferramentas, etc, afastados da ventoinha em movimento e da correia da ventoinha.

Certifique-se de que a tensão da correia da ventoinha esteja correta. Se a correia estiver muito solta, poderão ocorrer carga insuficiente da bateria, superaquecimento do motor ou desgaste excessivo da correia. Quando você pressionar a correia com o seu polegar na parte intermediária entre as polias, deverá haver uma flexão de acordo com o que segue.

6 - 9 mm (0,24 - 0,35 polegadas)

A correia da ventoinha também deverá ser examinada para assegurar que não esteja danificada. Se for necessário substituir ou regular a correia, peça à sua concessionária SUZUKI para fazê-lo para você.

83C-0906-B0E

ÓLEO DO MOTOR E FILTRO

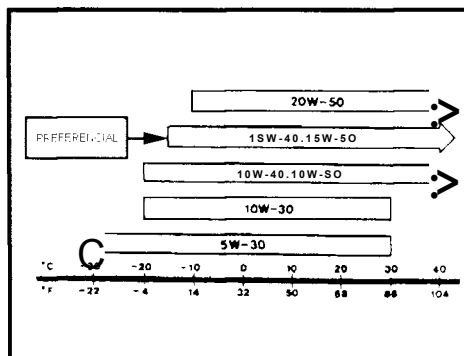

09-S0G127A

Óleo especificado

Assegure-se de que o óleo para motores que você utilizar se enquadra nas classificações SE, SF, SG ou SH da API. Selecione a viscosidade adequada de acordo com a tabela acima. Nunca misture óleo mineral com sintético ou semi-sintético.

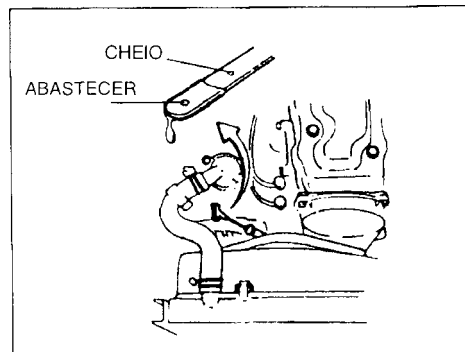

09-60A194A

Verificação do Nível do Óleo

É importante a manutenção do nível correto do óleo para a lubrificação adequada do motor do seu veículo. Verifique o nível do óleo com o veículo em uma superfície nivelada. A indicação do nível do óleo poderá resultar incorreta se o veículo estiver em uma superfície inclinada. O nível do óleo deverá ser verificado antes do acionamento do motor ou pelo menos de dois a três minutos depois do motor desligado.

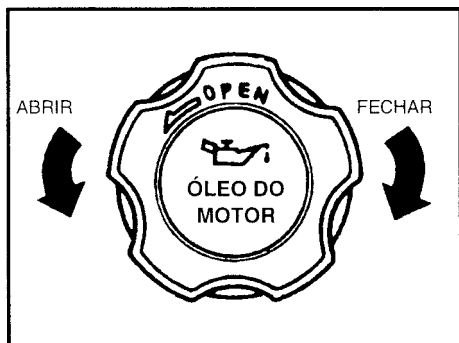

09-60A196A

Retire a vareta do óleo, limpe o óleo com um pano limpo, insira a vareta até o fundo no motor e depois retire-a novamente. A marca do óleo na vareta deverá estar entre os limites superior e inferior indicados na vareta. Se a indicação do nível do óleo estiver próxima ao limite inferior, acrescente óleo suficiente para que o nível chegue ao limite superior.

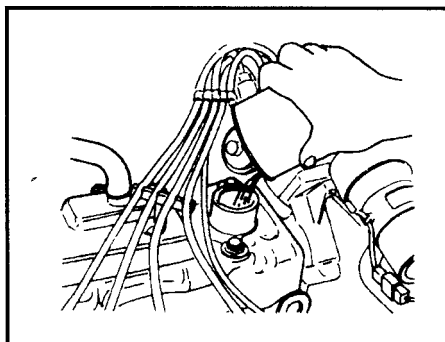

09-83C062A

Reabastecimento

Retire a tampa do compartimento de óleo e derrame o óleo lentamente através do orifício de abastecimento para elevar o nível do óleo até o limite superior da vareta. Tome cuidado para não encher demais. O excesso de óleo é quase tão nocivo quanto óleo a menos. Depois de reabastecer, dê a partida do motor e deixe-o em marcha lenta durante cerca de um minuto. Desligue o motor, espere dois a três minutos e examine novamente o nível do óleo.

Troca do Óleo do Motor e Substituição do Filtro

Drene o óleo do motor enquanto o motor ainda estiver quente.

- 1) Retire a tampa de abastecimento de óleo.
- 2) Coloque uma bandeja de drenagem sob o bujão de drenagem.
- 3) Usando uma chave de boca, retire o bujão de drenagem e drene o óleo do motor.

A ATENÇÃO

A temperatura do óleo do motor poderá estar suficientemente elevada para queimar os seus dedos quando o bujão de drenagem for solto. Espere até que o bujão de drenagem tenha esfriado o bastante para tocá-lo com as mãos desprotegidas.

A ATENÇÃO

O óleo tanto novo como usado poderá ser perigoso. A sua ingestão fará mal às crianças e aos animais de estimação. Mantenha o óleo novo ou usado e os filtros de óleo usados afastados das crianças e dos animais de estimação. O contato contínuo com o óleo de motor usado causa câncer de pele em animais de laboratório. Para minimizar a sua exposição ao óleo usado, use uma camisa de mangas

(Continua)

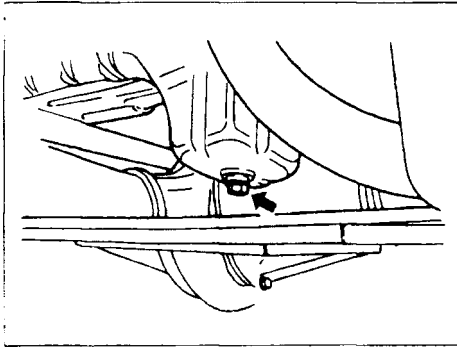

09-83C063A

A ATENÇÃO

(Continuação)

compridas e luvas impermeáveis (como aquelas para lavar louça) ao trocar o óleo.

Se o óleo entrar em contato com a sua pele, lave com água abundante e sabão. Lave as roupas ou panos que estiverem sujos de óleo.

Recicle ou descarte adequadamente o óleo e os filtros usados.

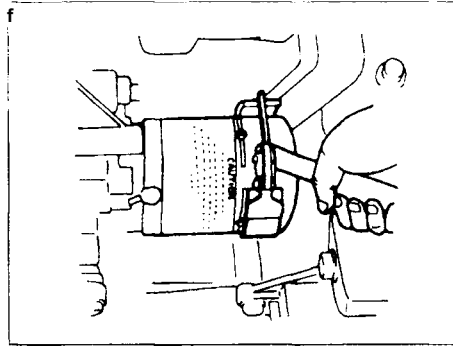

09-60A19SA

Substituição do filtro de óleo

- 1) Usando uma chave para filtros de óleo, gire o filtro de óleo no sentido anti-horário e retire-o.
- 2) Usando um pano limpo, limpe a superfície de montagem do filtro no motor, onde será instalado o novo filtro.
- 3) Passe um pouco de óleo de motor sobre a gaxeta de borracha do filtro novo.
- 4) Rosqueie o filtro novo com a mão, até que a gaxeta do filtro entre em contato com a superfície de montagem.

- 4) Reinstale o bujão de drenagem e a gaxeta. Aperte o bujão com um torque de 25,5 lb-pé (3,5 kg-m).

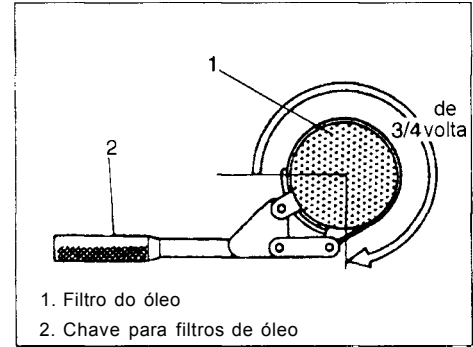

1. Filtro do óleo
2. Chave para filtros de óleo

09-60A19SA

A CUIDADO

Para apertar o filtro de óleo adequadamente, é importante que se identifique exatamente a posição em que a gaxeta do filtro toca a superfície de montagem.

- 5) Aperte o filtro de volta, a partir do ponto de contato com a superfície de montagem (ou com 10,5 lb-pé [1,4 kg-m]) usando a chave para filtros de óleo.

A CUIDADO

Para evitar o vazamento de óleo, certifique-se de que o filtro esteja apertado, porém não demasiadamente.

83C-0907-B0E

ÓLEO DO CÂMBIO

Reabastecimento com óleo e verificação de vazamentos

- 1) Derrame 3,5 litros de óleo pelo orifício de enchimento e coloque a tampa.
- 2) Acione o motor e procure cuidadosamente vazamentos no filtro de óleo e no bujão de drenagem. Acione o motor a diversas velocidades, durante pelo menos 5 minutos.
- 3) Desligue o motor e espere alguns minutos. Verifique novamente o nível de óleo e acrescente óleo caso necessário. Verifique novamente se há vazamentos.

A CUIDADO

Ao substituir o filtro de óleo, recomenda-se que você utilize um filtro de substituição original SUZUKI. Se você utilizar um filtro alternativo, certifique-se de que seja de qualidade equivalente e siga cuidadosamente as instruções e precauções recomendadas pelo fabricante.

A CUIDADO

Os vazamentos de óleo em volta do filtro de óleo ou do bujão de drenagem indicam uma instalação incorreta ou uma gaxeta danificada. Se você constatar algum vazamento e não tiver certeza de que o filtro tenha sido devidamente apertado, faça o veículo ser examinado pela sua concessionária SUZUKI.

Óleo do Câmbio Especificado

Ao trocar o óleo do câmbio, utilize um óleo de viscosidade e classificação adequadas, na quantidade mostrada nas tabelas abaixo. Recomendamos especificamente o uso do óleo de câmbio SAE 75W-90 (SAE 80W-90 para o diferencial)

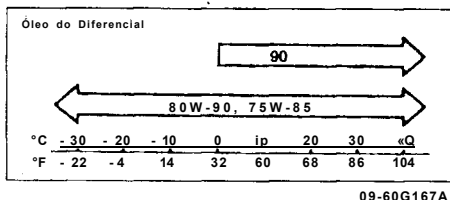
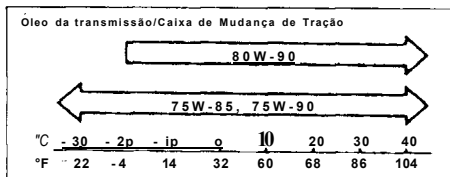

		CLASSIFICAÇÃO API
Transmissão		GL-4
Caixa de Mudança		GL-4
Diferencial	Dianteiro	GL-5 (Óleo para engrenagens hiDÓlides)
	Traseiro	GL-5 (Óleo para engrenagens hipóides)
		CAPACIDADE
Transmissão		1,3 L
Caixa de Mudança		0,9 L
Diferencial	Dianteiro	1,35 L
	Traseiro	1,5 L

Verificação do Nível do Óleo do Câmbio
Na transmissão manual, as engrenagens de mudança e os diferenciais (dianteiro e traseiro) são lubrificados com óleo de câmbio. Para verificar o nível do óleo do câmbio em qualquer um dos locais acima, use o seguinte procedimento:

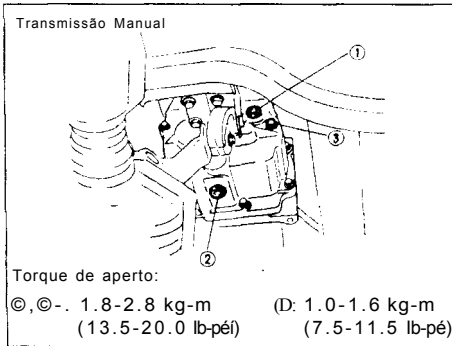

- © Bujão do filtro (e nível) do óleo
 - © Bujão de drenagem do óleo
 - © Bujão de nível do óleo
- 1) Estacione o veículo em uma superfície plana com o freio de estacionamento aplicado.
 - 2) Retire o bujão do filtro de óleo ©. (Para a transmissão, remova o bujão de nível de óleo ©.)
 - 3) Se o nível de óleo chegar até a parte inferior do orifício do bujão, o nível de óleo está correto. Se assim for, recoloque o bujão.
 - 4) Se o nível de óleo estiver baixo, acrescente óleo através do orifício do bujão © até que o nível do óleo atinja o fundo do orifício de enchimento. (Para a troca do óleo para engrenagens da transmissão, encha de óleo até a parte inferior do orifício de nível de óleo ©, depois reinstale o bujão).

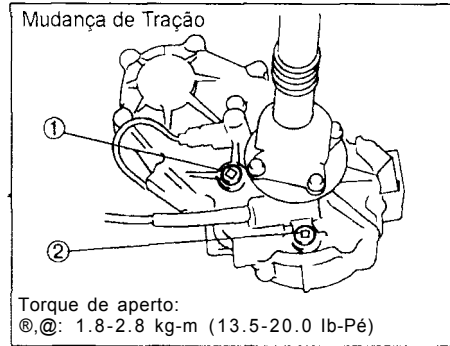

Substituição do Óleo do Câmbio

Para substituir o óleo do câmbio da transmissão manual, da caixa de mudança ou do(s) diferencial(ais), use o seguinte procedimento:

- 1) Remova o bujão de enchimento de óleo©.
- 2) Remova o bujão de drenagem @, drene o óleo, e reinstale o bujão de drenagem.
- 3) Derrame óleo de câmbio novo, do tipo especificado, pelo orifício do bujão de enchimento até que o nível de óleo atinja a parte inferior do orifício de enchimento. (Para a substituição do óleo das engrenagens de transmissão, encha de óleo até a parte inferior do orifício de nível de óleo ©.)
- 4) Reinstale o bujão de enchimento.

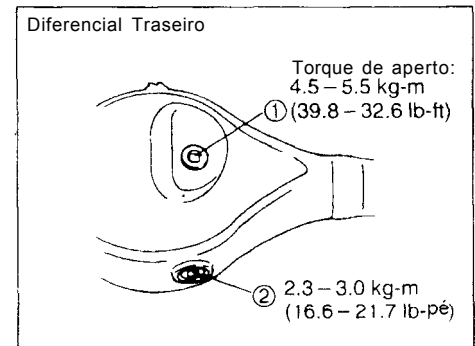

A ATENÇÃO

Depois de dirigir o veículo, a temperatura do óleo do câmbio poderá estar alta o suficiente para ocasionar queimaduras. Espere até que o bujão de enchimento de óleo tenha esfriado o suficiente para ser tocado com as mãos desprotegidas antes de inspecionar ou substituir o óleo das engrenagens de transmissão.

A CUIDADO

Ao apertar estes bujões, aplique o "Adesivo Suzuki No. 1215" ou um adesivo equivalente na rosca dos bujões, para impedir o vazamento de óleo, e aperte-os até o torque especificado, como mostrado nas tabelas.

FLUIDO DE REFRIGERAÇÃO DO MOTOR

EXEMPLO

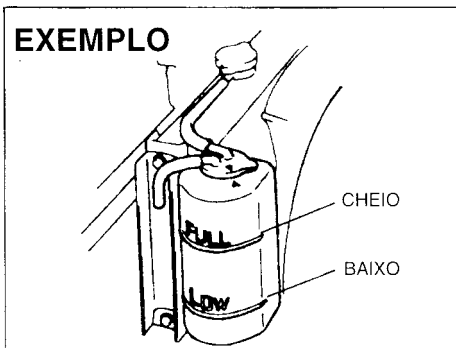

09-60A207A

Verificação do Nível do Fluido de Refrigeração

Verifique o nível do fluido de refrigeração no reservatório e não no radiador. Com o motor frio, o nível do fluido de refrigeração deverá estar entre as marcas "FULL" e "LOW".

Acréscimo de Fluido de Refrigeração

Se o nível do fluido de refrigeração estiver abaixo da marca "LOW", deverá ser acrescentado mais fluido de refrigeração. Retire a tampa do reservatório e acrescente fluido de refrigeração até que o nível atinja a marca "FULL". Nunca encha o reservatório acima da marca "FULL".

A CUIDADO

- * Ao acrescentar ou substituir fluido de refrigeração, use um anticongelante de etilenoglicol de alta qualidade, diluído com água destilada. Se as temperaturas mais baixas da sua região atingirem -15°C (5°F) ou acima, faça a concentração de 30% de anticongelante na mistura que você usa, mas não mais do que 50%. Se a temperatura chegar a -16°C (3°F) ou abaixo, faça a concentração com o mínimo de 50%. Se a concentração de 50% não fornecer uma proteção adequada contra o congelamento, siga as instruções do recipiente de anticongelante para obter o ponto de congelamento desejado.
- * Ao colocar a tampa no reservatório, alinhe a seta da tampa com a seta do reservatório, caso contrário o fluido de refrigeração poderá vazar.

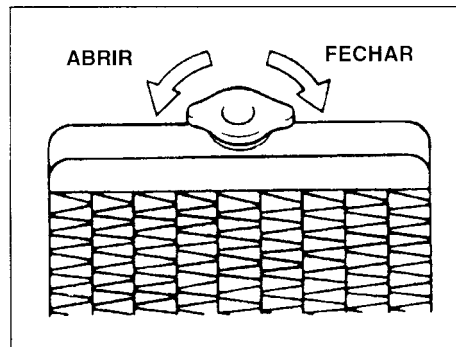

10-60G099A

Substituição do Fluido de Refrigeração

- 1) Com o motor frio, remova a tampa do radiador girando-a devagar para a esquerda, até sentir que chegou a um limite. Não exerça pressão ao girar a tampa. Espere até que a pressão se dissipe, depois pressione a tampa e continue girando-a no sentido anti-horário.

83C-0911-B0E

FLUIDO DO LAVADOR DO PÁRA-BRISAS

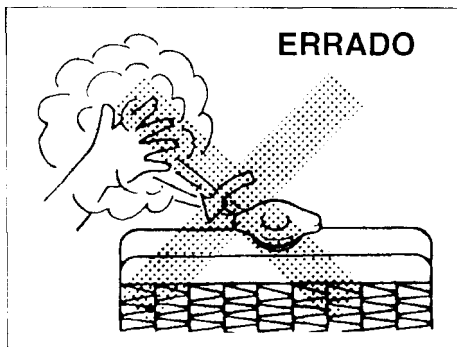

10-60A276A

A ATENÇÃO

Será perigoso remover a tampa do radiador quando a temperatura da água estiver elevada, porque o fluido e o vapor escaldantes poderão espirrar sob a pressão. Espere até que a temperatura do fluido de refrigeração tenha diminuído antes de retirar a tampa.

- 2) Remova o reservatório levantando-o e drene-o totalmente.
- 3) Afrouxe o bujão de drenagem na parte de baixo do radiador e drene o fluido de refrigeração em um recipiente adequado.

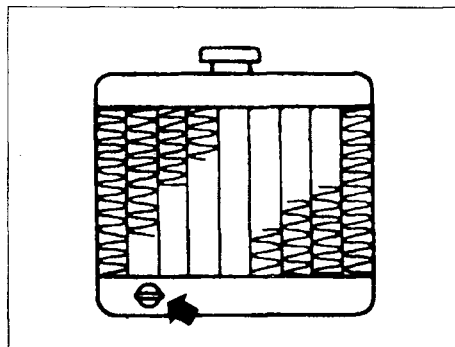

09-60A211A

- 4) Reinstale o reservatório e encha-o com o fluido de refrigeração até a linha "FULL".
- 5) Aperte o bujão de drenagem do radiador, encha o radiador com fluido de refrigeração e instale a tampa do radiador.
- 6) Depois de encher deixe o motor em marcha-lenta por cerca de 2-3 minutos para eliminar o ar existente no sistema de refrigeração.
- 7) Desligue o motor.
- 8) Verifique novamente o nível do líquido de refrigeração. Caso o nível tenha descido, acrescente mais líquido de refrigeração.

A CUIDADO

O fluido de refrigeração deverá ser substituído com o veículo estacionado em terreno nivelado.

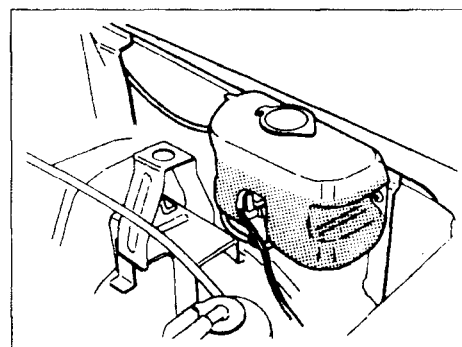

09-83C066A

Verifique que haja fluido do lavador no reservatório. Reabasteça se for necessário. Use um fluido do lavador do pára-brisas de boa qualidade, diluído em água conforme necessário.

A ATENÇÃO

Não use solução "anticongelante" no reservatório do lavador do pára-brisas. O anticongelante pode prejudicar seriamente a visibilidade e também danificar a pintura do seu veículo.

A CUIDADO

O motor do lavador do pára-brisas poderá ser danificado se for acionado sem que haja fluido no reservatório do lavador.

83C-0912-B0E

FILTRO DE AR

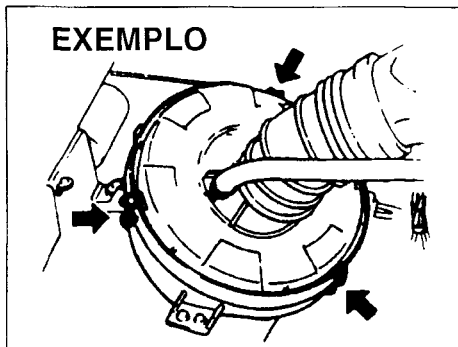

09-83C067A

Se o filtro de ar estiver obstruído por poeira, a resistência à admissão será aumentada com uma conseqüente diminuição do rendimento de potência e maior consumo de combustível.

Verifique e limpe periodicamente de acordo com o seguinte procedimento:

1. Tire a tampa da carcaça do filtro de ar. Remova o elemento da tampa da carcaça do filtro de ar.
2. Este elemento do filtro de ar é do tipo seco. Lembre-se que ele necessita de limpeza de acordo com o seguinte método.

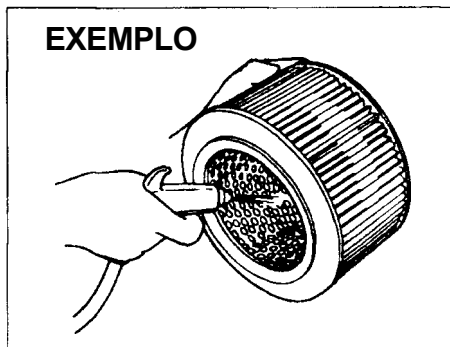

09-83C068A

3. Tire a poeira do interior do elemento do filtro com um jato de ar comprimido ou substitua o elemento conforme necessário.

83C-0913-B0E

VELAS DE IGNIÇÃO

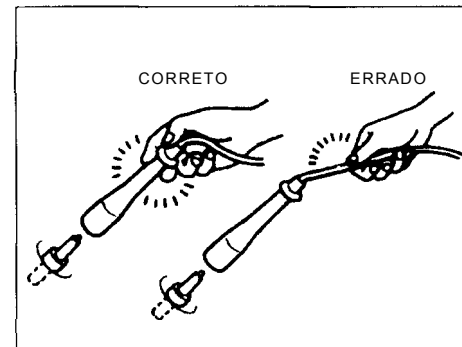

09-60A221A

Você deverá inspecionar periodicamente as velas de ignição em relação a depósitos de carbono. Quando há o acúmulo de carbono em uma vela de ignição, não é possível a produção de uma boa centelha. Retire os depósitos de carbono com um arame ou um pino e regule a folga das velas de ignição.

83C-0914-BOE

FREIOS

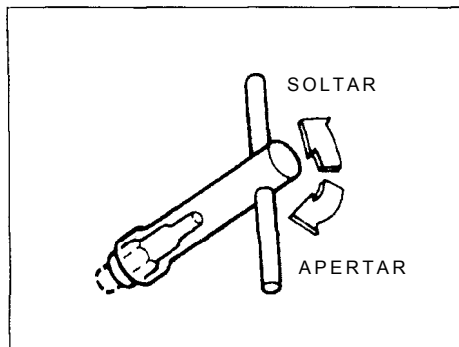

09-60B262A

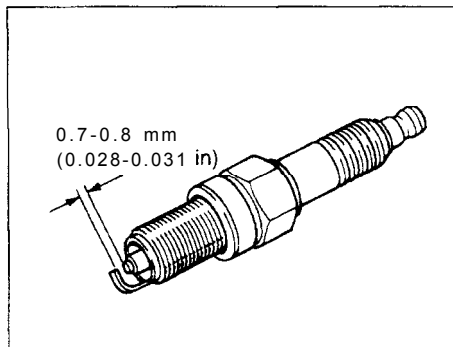

09-60B307A

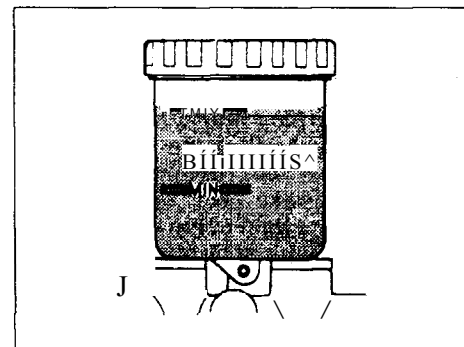

09-60A224A

A CUIDADO

* Ao desligar os cabos da vela de ignição, puxe pelos terminais e não pelos próprios cabos, pois isso poderá danificá-los.

* Ao instalar as veias de ignição, rosqueie-as com os seus dedos para evitar espanar as roscas. Aperte com uma chave de torque até 20,0 - 30,0 N-m (2,0 - 3,0 kg-m, 15,0 - 22,0 pés-lb). Não permita que contaminantes entrem no motor através dos orifícios das velas de ignição quando os bujões forem retirados.

(Continua)

A CUIDADO

(Continuação)

* Nunca use velas de ignição com roscas de tamanhos diferentes.

A CUIDADO

Ao substituir as velas de ignição, você deverá usar velas da marca e do tipo especificados para o seu veículo. Quanto à especificação das velas, consulte a seção "ESPECIFICAÇÕES" no fim deste manual. Se você desejar usar uma outra marca de vela de ignição, consulte a sua concessionária SUZUKI.

Fluido do Freio

Verifique o nível do fluido do freio observando o reservatório no compartimento do motor. Verifique que o nível do fluido esteja entre as linhas "MAX" e "MIN". Se o nível do freio estiver próximo da linha "MIN", abasteça até a linha "MAX" com fluido para freios SAE J1703 ou DOT-3.

FLUIDO PARA FREIOS SAE J1703 ou DOT-3

A ATEI*ÇÃO

A negligência em seguir as orientações abaixo pode resultar em ferimentos pessoais ou danos sérios ao sistema de freios.

* Se o nível do fluido de freio do reser-
(Continua)

A ATENÇÃO

(Continuação)

vatório cair abaixo de um determinado limite, a luz de **ATENÇÃO** dos freios acenderá no painel de instrumentos (o motor deverá estar em funcionamento com o freio de estacionamento totalmente solto). Neste caso, peça imediatamente à sua concessionária **SUZUKI** para inspecionar o sistema de freios.

- * Um perda rápida de fluido indica um vazamento no sistema de freios que deverá ser inspecionado imediatamente pela sua concessionária **SUZUKI**.
- * O fluido do freio poderá prejudicar os olhos e danificar superfícies pintadas. Tenha cuidado ao reabastecer o reservatório.
- * Não use outro fluido que não o fluido de freio J1703 ou DOT-3. Não use fluido reciclado ou que tenha sido armazenado em recipientes velhos ou abertos. É essencial que partículas estranhas e outros líquidos sejam mantidos fora do reservatório do fluido do freio.

OBSERVAÇÃO:

Pode-se esperar que o fluido de freio baixe gradualmente nos freios a disco, conforme as pastilhas se desgastam.

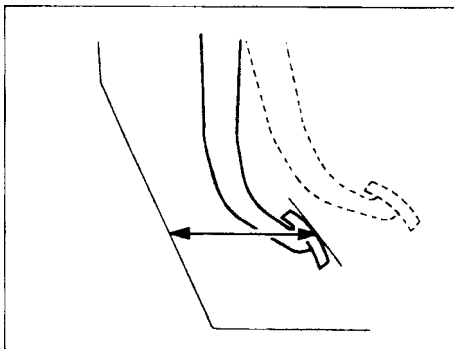

09-83C093A

Pedal do Freio

Com o motor em funcionamento, meça a distância entre o pedal do freio e a parede do piso quando o pedal for pressionado com uma força de aproximadamente 30 kg (66 lbs). A distância mínima exigida é de 95 mm (3,7"). Uma vez que o sistema de freios do seu veículo é auto-regulável, não há qualquer necessidade da regulagem do pedal. Caso a distância do pedal à parede do piso seja menor do que a distância mínima exigida, faça o seu veículo ser inspecionado pela sua concessionária **SUZUKI**.

OBSERVAÇÃO:

Ao medir a distância entre o pedal do freio e a parede do piso, certifique-se de não incluir nas suas medidas o tapete de fibra ou de borracha do piso.

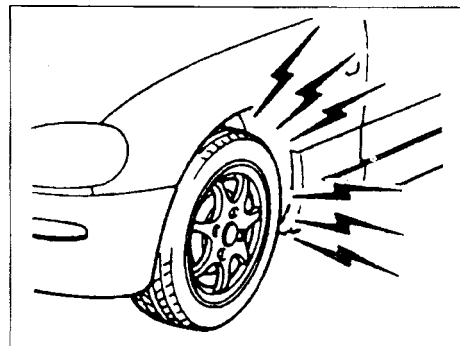

09-60A313A

A ATENÇÃO

Se você estiver experimentando qualquer um dos problemas seguintes com o sistema de freios do seu veículo, faça com que o veículo seja examinado imediatamente pela sua concessionária **SUZUKI**.

- * Desempenho insatisfatório dos freios
- * Frenagem desigual (os freios não funcionam uniformemente em todas as rodas)
- * Curso excessivo do pedal
- * Freio agarrando
- * Ruído excessivo
- * Trepidação do pedal (o pedal trepida quando é pressionado)

83C-0915-B0E

VOLANTE DE DIREÇÃO

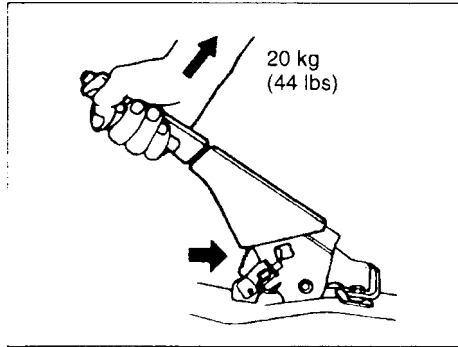

09-60A226A

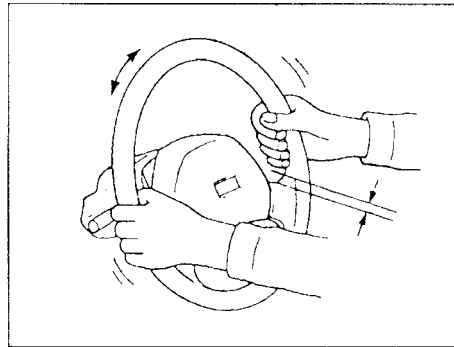

09-60B163A

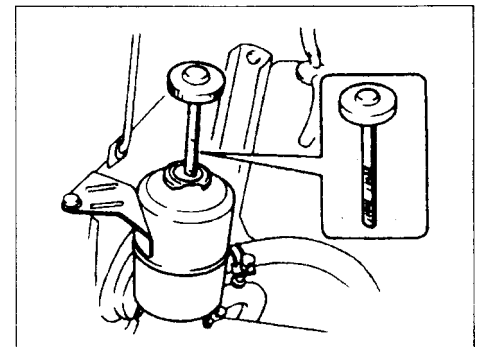

09-60A228A

Freio de Estacionamento

Verifique a regulagem adequada do freio de estacionamento contando o número de estalidos emitidos pelos dentes da cremalheira, à medida em que você puxar a alavanca até o ponto de engate total. A alavanca do freio de estacionamento deverá parar entre o 5° e o 8° dente da cremalheira e as rodas traseiras deverão estar firmemente travadas. Caso o freio de estacionamento não esteja adequadamente regulado ou os freios funcionarem depois da alavanca ter sido totalmente solta, faça que o freio de estacionamento seja examinado imediatamente pela sua concessionária SUZUKI.

Examine a folga do volante de direção girando-o levemente da esquerda para a direita e medindo a distância que ele percorre antes que você sinta uma leve resistência. A folga deverá ficar entre 10 - 30 mm (0,4 - 1,2"). Verifique se o volante de direção gira fácil, suavemente e sem ruído, girando-o completamente para a direita e para a esquerda, enquanto dirige muito lentamente em uma área desimpedida. Se o total da folga ficar fora das especificações ou você achar que algo está errado, deverá ser executada uma inspeção pela sua concessionária SUZUKI.

Direção Hidráulica (opcional)

Verifique a carcaça da caixa de direção, a bomba de palhetas e as conexões quanto a vazamentos ou danos.

Fluido da direção hidráulica

Verifique o nível de fluido na vareta quando ele estiver frio (por volta da temperatura ambiente), como descrito abaixo:

- 1) Limpe a tampa de enchimento e o reservatório, na área em torno da tampa.
- 2) Retire a tampa de enchimento girando-a no sentido anti-horário e limpe a vareta de medição do fluido.
- 3) Reinstale a tampa de enchimento.
- 4) Retire a tampa de enchimento
 - novamente e observe o nível do fluido. O nível deveria estar entre as linhas "MAX" e "MIN". Se o nível estiver mais baixo do que a linha "MIN", acrescente um fluido para transmissão automática equivalente ao DEXRON®-II, DEXRON®-IIE ou DEXRON®-III. Não encha demais.

83C-0918-B0E

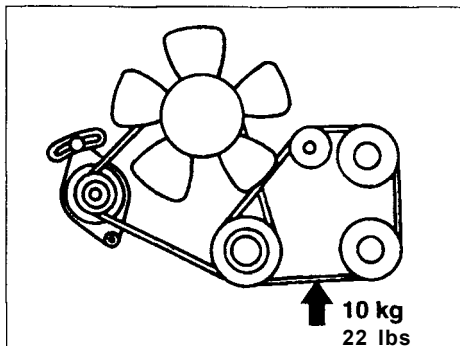
PEDAL DA EMBREAGEM

09-83C069A

Correia da Direção Hidráulica

A tensão da correia deverá ser tal que haja uma flexão de 6 - 8 mm (0,24 - 0,31") quando você a empurrar com o dedo entre as duas pollas. A correia deverá ser ainda examinada para assegurar que não esteja danificada. Caso necessário, faça com que a correia seja regulada ou substituída pela sua concessionária SUZUKI.

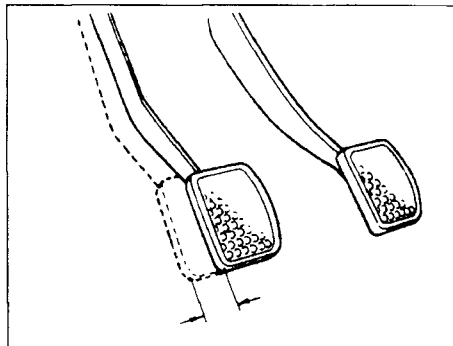

09-60G107A

Meça a folga do pedal empurrando-o com a sua mão e medindo a distância que ele percorre até você sentir uma leve resistência. A folga no pedal da embreagem deverá ser de 20 - 30 mm (0,8 - 1,2"). Se a folga for maior ou menor ou você sentir aderência da embreagem com o pedal totalmente pressionado, faça com que a embreagem seja inspecionada pela sua concessionária SUZUKI.

83C-0919-B0E

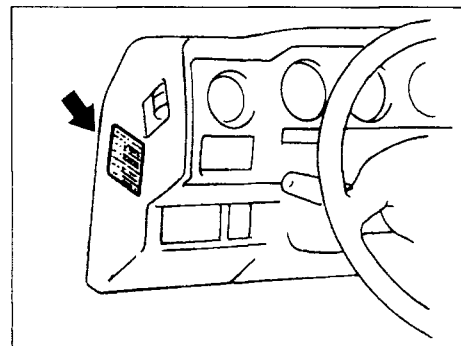
PNEUS

09-83C070A

As especificações de pressão dos pneus dianteiros e traseiros para seu veículo estão relacionadas no Rótulo de Pressão de Calibragem dos Pneus e na seção "ESPECIFICAÇÕES" no fim deste manual. Tanto os pneus dianteiros como os traseiros deverão ter as pressões especificadas. Observe que o valor não se aplica ao estepe compacto.

Inspeção dos Pneus

Inspezione periodicamente os pneus de seu veículo executando as seguintes verificações:

- 1) Meça a pressão do ar com um calibrador. Caso seja necessário, corrija a calibragem.

A ATENÇÃO

- * As pressões de ar deverão ser verificadas quando os pneus estiverem frios ou você poderá obter leituras inexatas.
- * Verifique a pressão de calibragem intermitentemente enquanto for calibrando o pneu gradualmente, até obter a pressão especificada.
- * Nunca calibre os pneus abaixo ou acima das pressões especificadas. A calibragem abaixo da pressão especificada poderá provocar características de manejo estranhas ou fazer que o aro deslize no talão do pneu, resultando em acidentes ou danos ao pneu ou aro. A calibragem acima da pressão especificada pode levar a estouro, resultando em ferimentos pessoais, como também provocar características de manejo estranhas que poderão resultar em acidente.

INDICADORES DE DESGASTE
DA BANDA DE RODAGEM

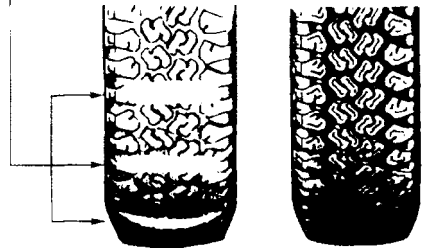

09-60A235A

- 2) Verifique se a profundidade do sulcos da banda de rodagem é maior do que 1,6 mm (0,06"). Para ajudá-lo nesta verificação, os pneus têm indicadores de desgaste da banda de rodagem moldados nos sulcos. Quando os indicadores aparecerem na superfície da banda de rodagem, a profundidade restante da banda de rodagem será de 0,6" (1,6mm) ou menor, e o pneu deverá ser substituído.
- 3) Verifique quanto a desgaste anormal, rachaduras e danos. Qualquer pneu com rachaduras ou outros danos deverá ser substituído. Se algum pneu mostrar desgaste anormal, peça à sua concessionária SUZUKI para examiná-lo.

A ATENÇÃO

O impacto com sarjetas ou passar sobre pedras poderá danificar os pneus e afetar o alinhamento das rodas. Certifique-se de que o alinhamento das rodas seja verificado periodicamente pela sua concessionária SUZUKI.

- 4) Verifique se há porcas de roda soltas.
- 5) Verifique se não há pregos, pedras ou outros objetos incrustados nos pneus.

A ATENÇÃO

Seu SUZUKI está equipado com pneus e rodas das mesmas dimensões nas quatro rodas. Isso é importante para assegurar o manejo e mudança de direção do veículo. Nunca misture pneus de tamanhos ou tipos diferentes nas rodas de seu veículo. O tamanho e o tipo dos pneus usados deverão ser somente aqueles aprovados pela SUZUKI como equipamentos padrão ou opcionais para seu veículo.

A ATENÇÃO

A substituição das rodas e pneus equipados em seu veículo por determinadas combinações de rodas e pneus do mercado de reposição poderá modificar significativamente as características de manejo e mudança de direção de seu veículo. Conseqüentemente, use apenas aquelas combinações de rodas e pneus aprovadas pela SUZUKI como equipamentos normais ou opcionais para seu veículo.

A CUIDADO

A substituição dos pneus originais por pneus de um tamanho diferente poderá resultar em leituras falsas do velocímetro ou do hodômetro. Verifique com a sua concessionária SUZUKI antes de comprar pneus de reposição que sejam diferentes em tamanho dos originais.

Corrente recomendada para neve
SUZUKI NO. DE PEÇA 99000-99072

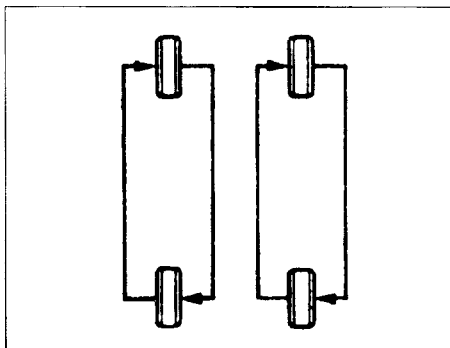

09-60A502A

Rodízio dos Pneus

Para evitar um desgaste desigual dos seus pneus e prolongar a sua vida útil, faça o rodízio dos pneus como ilustrado. Os pneus deverão ser alternados a cada 10.000 km (6.000 milhas) como recomendado no plano de manutenção periódica. Depois do rodízio, regule as pressões dos pneus dianteiros e traseiros segundo as especificações relacionadas no Rótulo de Pressão de Calibragem dos Pneus de seu veículo.

Troca de Pneus

Para trocar um pneu, use o seguinte procedimento:

- 1) Retire o macaco, as ferramentas e o estepe.
- 2) Afrouxe, mas não retire as porcas de roda.

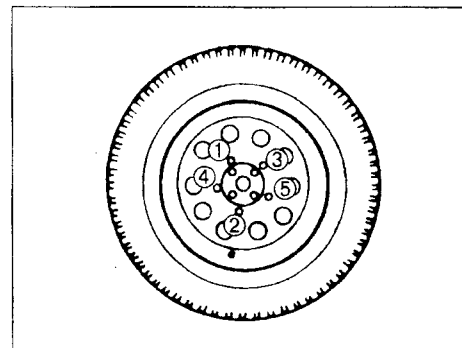

09-60A237A

- 3) Levante o veículo (siga as instruções sobre levantamento com macaco na seção SERVIÇOS DE EMERGÊNCIA deste manual).
- 4) Retire as porcas e a roda.
- 5) Instale a nova roda e reponha as porcas de roda com a extremidade cônica voltada para a roda. Aperte cada porca firmemente com a mão até que a roda esteja seguramente presa no cubo.
- 6) Abaixar o macaco e aperte totalmente as porcas com a chave de roda (até 58,0 - 79,5 lbs-pé 8,0 - 11,0 kg-m), de um modo cruzado, como mostra a ilustração.

33C-0921-B0E

BATERIA

A ATENÇÃO

As baterias produzem hidrogênio inflamável. Mantenha chamas e centelhas afastadas da bateria ou poderá ocorrer uma explosão. Nunca fume ao trabalhar nas proximidade da bateria.

A ATENÇÃO

Ao verificar ou fazer manutenção na bateria, desligue o cabo negativo. Tome cuidado para não provocar um curto-circuito permitindo que objetos metálicos entrem em contato simultaneamente com os pólos da bateria e o veículo.

A ATENÇÃO

Para evitar ferimentos pessoais ou danos a seu veículo ou à bateria, siga as instruções sobre a partida do motor por meio de cabos de extensão na seção **SERVIÇOS DE EMERGÊNCIA** deste manual, caso isto seja **necessário**.

Para baterias que não necessitam de manutenção (do tipo seladas), não será necessário adicionar água.

Para o tipo tradicional de bateria, que tem tampas de enchimento de água, o nível da solução da bateria deverá ser sempre mantido entre as linhas de nível "UPPER" e "LOWER". Caso seja detectado que o

EXEMPLO (Tipo Convencional)

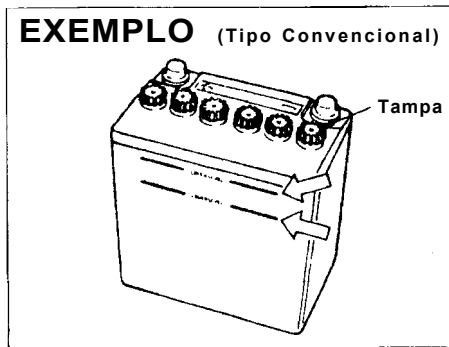

09-60A238A

nível está abaixo da linha "LOWER", acrescente água destilada até a linha de nível "UPPER".

Você deverá verificar periodicamente a bateria, os terminais e a alça de fixação da bateria em relação à corrosão. Elimine a corrosão utilizando uma escova rija e amoníaco misturado com água ou soda cáustica misturada com água. Enxágüe com água limpa depois de eliminar a corrosão.

Se seu veículo for permanecer parado durante um mês ou mais, desligue o cabo do terminal negativo da bateria, para evitar que ela se descarregue.

83C-0922-B0E

FUSÍVEIS

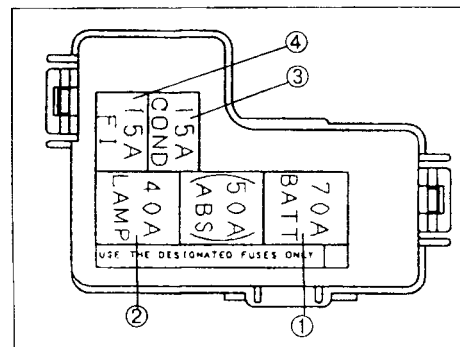

09-B3C071A

- Ⓞ Fusível principal
- Ⓞ Fusível primário
- Ⓞ Fusível do A/C (opcional)
- Ⓞ Fusível do sistema de injeção de combustível

O seu veículo tem três tipos de fusível, como descritos abaixo:

Fusível Principal - O fusível principal transporta a corrente diretamente a partir da bateria.

Fusíveis Primários - Estes fusíveis localizam-se entre o fusível principal e os fusíveis individuais e atendem aos grupos de carga elétrica.

Fusíveis Individuais - Estes fusíveis atendem circuitos elétricos individuais.

Fusível Principal e Fusíveis Primários

O fusível principal e os fusíveis primários

estão localizados no compartimento do motor. Se o fusível principal queimar, nenhum componente elétrico funcionará. Se um fusível primário queimar, nenhum componente elétrico do grupo de carga correspondente funcionará. Ao substituir o fusível principal ou um fusível primário, use um fusível de substituição original.

© FUSÍVEL PRIMÁRIO	FUSÍVEL INDIVIDUAL
40A VERDE	FARÓIS DIANTEIRO DIREITO, ESQUERDO, LANTERNAS TRASEIRAS, LUZ DE FREIO, ATENÇÃO E NEBLINA/BUZINA

A ATENÇÃO

Se o fusível principal ou um fusível primário se queimar, certifique-se de que seu veículo seja verificado pela sua concessionária SUZUKI. Sempre utilize fusíveis de reposição SUZUKI genuínos. Nunca use um substituto, tal como um pedaço de fio, mesmo que seja para um reparo temporário, ou poderá resultar em maiores danos elétricos e até mesmo em incêndio.

Caixa de fusíveis

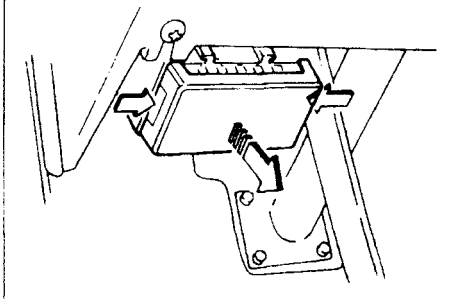

09-60A241A

Caixa de Fusíveis

A caixa de fusíveis está localizada sob o painel, do lado do motorista. Retire a tampa da caixa de fusíveis pressionando nas duas extremidades e puxando-a. Para remover um fusível, prenda-o com o gancho na extremidade da tampa e tire o fusível.

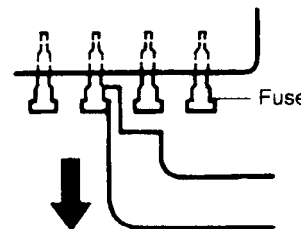

09-60A242A

A ATENÇÃO

Assegure-se sempre de substituir um fusível queimado por um fusível de amperagem correta. Nunca use um substituto, como uma folha de alumínio ou um pedaço de arame para substituir um fusível queimado. Se você substituir um fusível e o novo queimar em um curto espaço de tempo, pode haver um problema elétrico sério. Faça seu veículo ser inspecionado imediatamente pela sua concessionária SUZUKI.

OBSERVAÇÃO:

Certifique-se de guardar sempre fusíveis de reserva na tampa da caixa de fusíveis.

SUBSTITUIÇÃO DAS LUZES

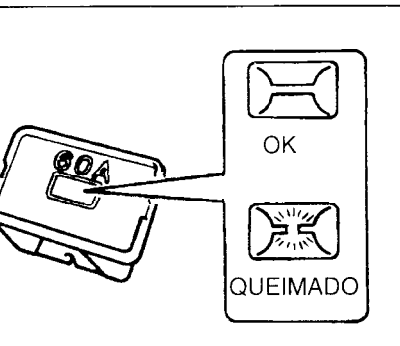

09-60A243A

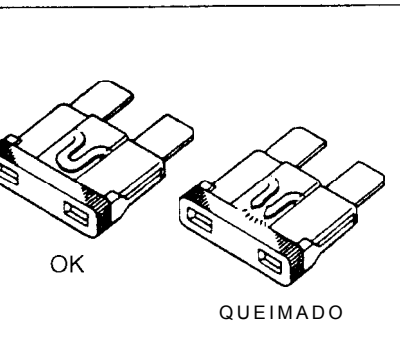

09-60A244A

A ATENÇÃO

- * As lâmpadas poderão estar suficientemente quentes para queimar as suas mãos logo após terem sido desligadas. Isto se aplica especialmente para as lâmpadas halógenas dos faróis dianteiros. Substitua as lâmpadas depois que tiverem esfriado o bastante
- * As lâmpadas dos faróis dianteiros são cheias com halogênio pressurizado, podendo estourar e provocar ferimentos se sofrerem impactos ou caírem. Manipule-as com cuidado.

A CUIDADO

A oleosidade da sua pele poderá fazer com que uma lâmpada halógena superaqueça e estoure quando for acesa. Segure uma lâmpada nova com um pano.

A CUIDADO

A substituição freqüente de uma lâmpada indica a necessidade de uma inspeção do sistema elétrico. Isto deverá ser executado pela sua concessionária SUZUKI.

Luz interna (Tipo A)

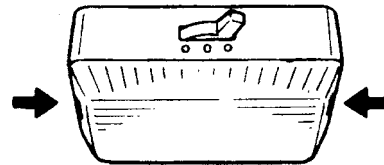

09-83C072A

Luz interna
(Tipo A)

Pressione a lente nas posições indicadas pelas setas e remova-a.

Luz interna (Tipo B)

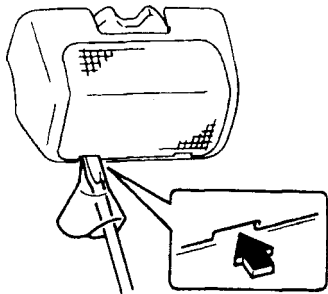

09-83C073A

(Tipo B)

Remova a lente utilizando uma chave de fenda coberta com um pano.

Ao substituir a lâmpada, certifique-se de que as molas de contato estejam prendendo a lâmpada firmemente.

Faróis Dianteiros
(Tipo Lâmpada)

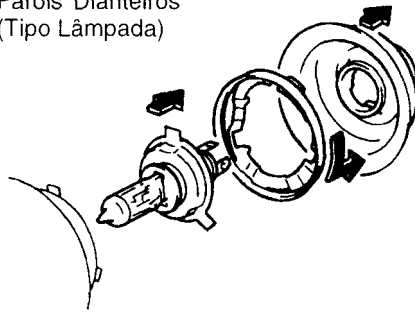

09-83C074A

Faróis Dianteiros

(Tipo Lâmpada)

Abra o **capo** do motor. Remova o soquete, a borracha de vedação e o retentor da lâmpada. Então substitua a lâmpada.

(Cilibim)

Peça à sua concessionária SUZUKI para fazer a substituição, pois para este serviço a grade dianteira deverá ser retirada, (figura)

Retirada das lâmpadas ovais pequenas



09-60A251A

Lanternas Dianteiras/Indicadores de Mudança de Direção/Sinalizadores Laterais de Direção, Lâmpadas Combinadas Traseiras, Luz da Placa de Licença

Dois tipos de lâmpadas (ovais pequenas e esféricas) são utilizadas para estas luzes. Para retirar e instalar uma lâmpada oval pequena, basta puxá-la ou pressioná-la no lugar.

Retirada das lâmpadas esféricas



09-60A252A

Para se retirar uma lâmpada esférica de seu soquete, pressione-a e gire-a no sentido anti-horário. Para instalar uma nova, pressione-a e gire-a no sentido horário.

Para retirar o soquete do alojamento, gire-o no sentido anti-horário e puxe-o para fora. Para instalar o soquete, pressione-o no local e gire-o no sentido horário. Você

83C-0924-B0E

PALHETAS DOS LIMPADORES DO PÁRA-BRISAS

Se as palhetas dos limpadores do pára-brisa se tornarem quebradiças, danificadas ou deixarem estrias ao serem utilizadas, substitua as palhetas.

Para instalar novas palhetas dos limpadores do pára-brisa, siga os procedimentos abaixo:

A CUIDADO

Para evitar arranhar ou quebrar o vidro, não deixe o braço do limpador atingir o vidro quando estiver substituindo as palhetas.

OBSERVAÇÃO:

Algumas palhetas poderão ser diferentes daquelas descritas aqui, dependendo das especificações do veículo. Se assim for, consulte a sua concessionária SUZUKI quanto ao método adequado de substituição.

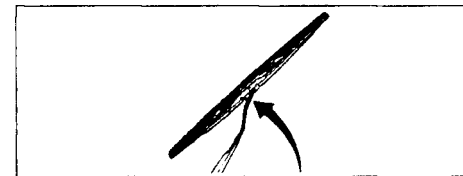

09-60A258A

Limpadores do pára-brisa e alguns limpadores do vidro traseiro:

1. Segure o braço do limpador afastado do vidro.

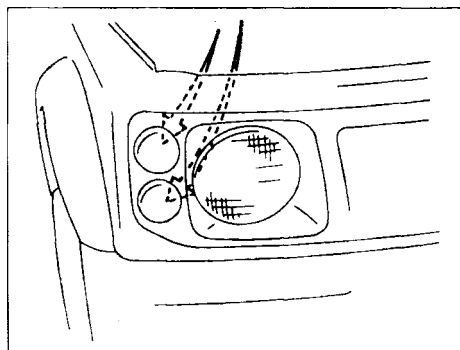

09-83C075A

poderá ter acesso aos retentores de lâmpadas individuais conforme descrito abaixo:

Lanternas dianteiras/indicadores de direção

Abra o capô do motor. O retentor está localizado do lado externa do farol dianteiro.

Luz da placa de licença

Solte os dois parafusos que prendem o alojamento da lâmpada e retire-o.

Luzes combinadas traseiras (lanterna, luz de freio, indicadores de direção, etc/)

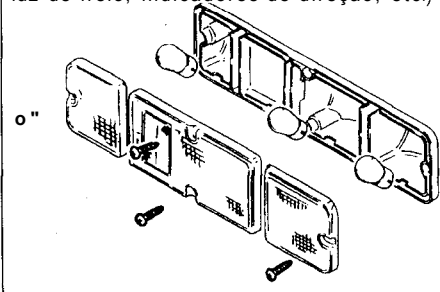

09-83C076A

Luz do Indicador Lateral de Mudança de Direção

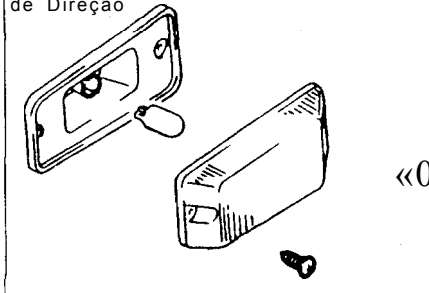

09-83C077A

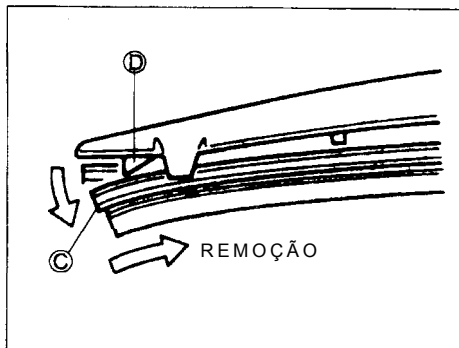

09-60A264A

3. Flexione a extremidade fechada da palheta © , afastando-a do retentor © , para desencaixá-la e deslizá-la para fora, conforme ilustrado.

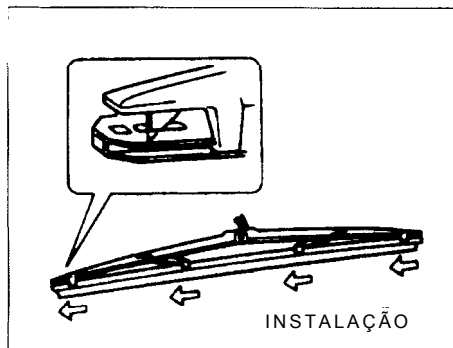

09-60A265A

4. Instale a palheta nova na ordem Inversa àquela da retirada. Certifique-se de que a palheta fique adequadamente retida por todos os ganchos e que a extremidade esteja travada na posição.
5. Reinstale a estrutura da palheta no braço do limpador, certificando-se de que a alavanca de trava se encaixa firmemente no braço.

33C-1000-B0E

SERVIÇOS DE EMERGÊNCIA

Instruções para uso do macaco.	9-1
Instruções sobre a partida do motor por meio de cabos de extensão.	9-1
Como rebocar seu veículo.	9-3
Soluções de Emergência.	9-5

83C-1200-B0E

CUIDADOS COM A CARROCERIA

Precauções contra a corrosão.	10-1
Limpeza do veículo.	10-2

83C-1300-B0E

INFORMAÇÕES GERAIS

Identificação do veículo.	11-1
-----------------------------------	------

83C-1001-B0E

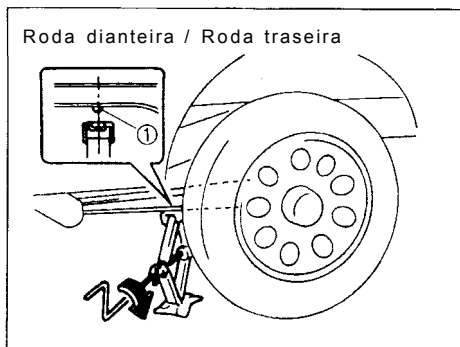
**INSTRUÇÕES PARA USO DO
MACACO**

©: RESSALTO

IO-SSCOTSA

- 1) Estacione o veículo em um piso nivelado e firme.
- 2) Aplique firmemente o freio de estacionamento e selecione "P" (Estacionamento), se seu veículo possuir transmissão automática, ou engate em "R" (Marcha-à-Ré), se seu veículo possuir transmissão manual. Calce a frente e a traseira da roda diagonalmente oposta à roda que será levantada.
- 3) Ligue o pisca-alerta se seu veículo estiver próximo do tráfego.
- 4) Posicione o macaco verticalmente e acione-o girando a alavanca no sentido horário até que o degrau na cabeça do macaco se encaixe no ressalto do chassis.
- 5) Continue a levantar o macaco lenta e suavemente até que o pneu se afaste

do piso. Não levante o macaco mais do que o necessário.

A ATENÇÃO

- * Use o macaco somente para trocar as rodas.
- * Nunca levante o veículo sobre uma superfície inclinada.
- * Nunca levante o veículo com o macaco em outro local que não seja o ressalto do chassis próximo à roda a ser trocada.
- * Certifique-se de que o macaco esteja levantado pelo menos 51 mm (2") antes de entrar em contato com o ressalto do chassis. O uso do macaco com menos de 51 mm (2") a partir do ponto de desmontagem total poderá resultar em falha do macaco.
- * Nunca se deite sob o veículo quando este estiver sustentado pelo macaco.
- * Nunca acione o motor quando o veículo estiver sustentado pelo macaco, nem permita que os passageiros permaneçam no veículo.

83C-1002-B0E

**INSTRUÇÕES PARA PARTIDA DO
MOTOR COM CABOS DE EXTENSÃO****A ATENÇÃO**

- * Nunca tente dar a partida do motor de seu veículo com cabos de extensão se a bateria parecer estar congelada. As baterias nesta condição poderão explodir ou romper-se se for tentada a partida do motor com cabos de conexão.
- * Ao fazer conexões com cabos de extensão, certifique-se de que as suas mãos e os cabos de extensão estejam afastados das polias, correias ou ventoinhas.
- * As baterias produzem hidrogênio inflamável. Mantenha chamas e fagulhas afastadas da bateria ou poderá ocorrer uma explosão. Nunca fume ao trabalhar nas proximidades da bateria.
- * Se a bateria auxiliar que você utilizar para partida com cabos de extensão estiver instalada em um outro veículos, certifique-se de que os dois veículos não estejam se tocando.
- * Se a sua bateria se descarregar repetidamente, sem nenhum motivo aparente, faça com que seu veículo seja inspecionado pela sua concessionária SUZUKI.
- * Para evitar ferimentos pessoais ou danos a seu veículo ou à bateria, siga exatamente na ordem as instruções seguintes para partida do motor com cabos de extensão. Se tiver dúvidas, chame um socorro rodoviário qualificado.

A CUIDADO

O motor de seu veículo não deverá ser acionado empurrando-se ou rebocando-se o veículo. Este método de partida poderia resultar em danos permanentes ao conversor catalítico. Use cabos de extensão para dar partida ao motor de um veículo com a bateria fraca ou descarregada.

Ao acionar o motor de seu veículo com cabos de extensão, use o seguinte procedimento:

- 1) Use somente uma bateria de 12 volts para acionar seu veículo. Coloque a bateria de 12 volts em bom estado próxima de seu veículo, de maneira que os cabos de extensão alcancem ambas as baterias. Ao usar uma bateria instalada em outro veículo, NÃO PERMITA QUE OS VEÍCULOS SE TOQUEM. Aplique totalmente o freio de estacionamento nos dois veículos.
- 2) Desligue todos os acessórios dos veículos, exceto aqueles necessários por razões de segurança (por exemplo, os faróis dianteiros ou o pisca-alerta).

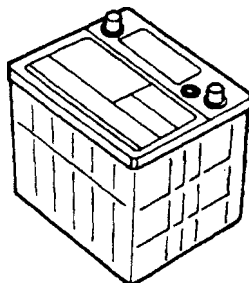
BATERIA DE 12 VOLTS

10-60A269A

- 3) Faça as conexões dos cabos de extensão da seguinte maneira:
 - a) Conecte uma das extremidades do primeiro cabo de extensão ao terminal positivo (+) da bateria descarregada.
 - b) Conecte a outra extremidade ao terminal positivo (+) da outra bateria.
 - c) Conecte uma das extremidades do segundo cabo de extensão ao terminal negativo (-) da bateria com carga.
 - d) Faça a conexão final entre um componente pesado de metal e sem pintura do motor do veículo com a bateria descarregada.

BATERIA DESCARREGADA GANCHO DO MOTOR

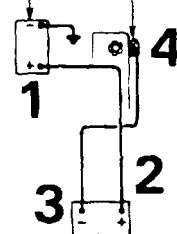

BATERIA CARREGADA

10-60A270A

A ATENÇÃO

Nunca conecte o cabo de extensão diretamente ao terminal negativo (-) da bateria descarregada; isso poderia ocasionar uma explosão.

- 4) Se a bateria carregada que você estiver usando estiver instalada em outro veículo, acione o motor desse veículo e mantenha-o a uma velocidade moderada.
- 5) Acione o motor do veículo com a bateria descarregada.
- 6) Retire os cabos de extensão na ordem exatamente inversa em que os conectou.

83C-1005-B0E

REBOQUE DE SEU VEÍCULO**A ATENÇÃO**

Ao rebocar seu veículo, siga as instruções seguintes para evitar acidentes e danos a seu veículo. Além disto, certifique-se de observar as exigências governamentais e locais em relação à iluminação do veículo e engates de trailer ou barras de reboque.

A ATENÇÃO

Dever-se-á utilizar sempre uma corrente de segurança ao rebocar seu veículo.

REBOQUE DE RECREAÇÃO

Os veículos equipados com cubos manuais de livre-rodagem poderão ser rebocados pela frente com todas as rodas no solo, ou pela traseira com as rodas traseiras presas em um carrinho de reboque. Os veículos equipados com cubos automáticos de livre-rodagem ou sem cubos de livre-rodagem deverão ser rebocados somente pela traseira, com as rodas traseiras presas em um carrinho de reboque. Certifique-se de utilizar o equipamento adequado de reboque, projetado para reboque de recreação, e de que a velocidade de reboque não exceda 90 km/h (55 mph).

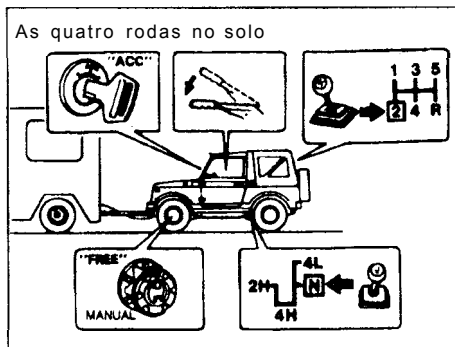

10-83C079A

Para rebocar um veículo com todas as rodas no solo:

1. Gire a chave de ignição para a posição "ACC" para destravar o volante de direção.
2. Solte o freio de estacionamento.
3. Engate a alavanca de transmissão manual na 2ª marcha.
4. Engate a alavanca de transferência da tração em ponto-morto.
5. Coloque os cubos manuais de livre-rodagem na posição "FREE".

Pare o reboque do veículo a cada 300 km (200 milhas). Com a alavanca de transmissão na 2ª marcha e a alavanca de transferência da tração em ponto-morto, acione o motor e deixe-o funcionar cerca de um minuto com a embreagem engatada, para fazer circular óleo na caixa de mudança de tração.

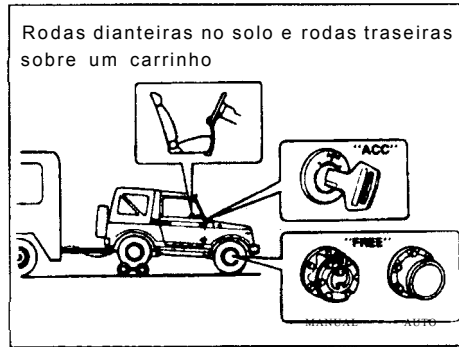

10-83C080A

Para rebocar um veículo com as rodas traseiras sobre um carrinho de reboque:

1. Coloque as rodas-livre na posição "FREE". (Se você possuir rodas-livre de acionamento automático, libere-os).
2. Se o veículo não estiver equipado com roda-livre de acionamento manual, © mude a alavanca de transmissão manual para ponto-morto, ◎ engate a alavanca de transferência da tração em "2H" e ◎ não reboque o veículo por mais do que 160 km (100 milhas).
3. Gire a chave de ignição para a posição "ACC" para destravar o volante de direção.

A CUIDADO

A trava da coluna de direção não é robusta o suficiente para suportar os impactos transmitidos pelas rodas dianteiras durante o reboque.

4. Certifique-se de que as rodas dianteiras estejam voltadas para a frente e prenda o volante de direção com um dispositivo de retenção de volante, projetado para serviços de reboque.

REBOQUE DE UM VEÍCULO INOPERANTE

Se seu veículo estiver inoperante, mas o volante e o conjunto da transmissão estiverem em boas condições, o veículo poderá ser rebocado conforme as instrução na seção de Reboque de Recreação. Seu veículo também poderá ser rebocado por um caminhão de reboque com as rodas dianteiras e traseiras levantadas, de acordo com as instruções que se seguem.

Rodas Dianteiras Levantadas

Se seu veículo estiver equipado com roda-livre de acionamento manual, poderá ser rebocado por um caminhão de reboque, com as rodas dianteiras levantadas e as rodas traseiras no solo, uma vez que a distância não exceda 80 km (50 milhas) e a velocidade de reboque não ultrapasse 50 km/h (30 mph).

Rodas Dianteiras levantadas (veículo equipado com roda-livre de acionamento manual)

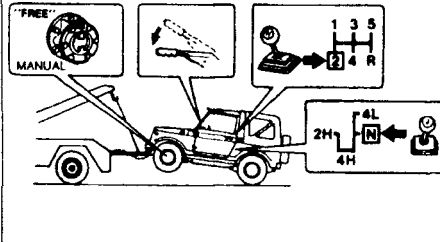

10-83C081A

Para este tipo de reboque:

1. Solte o freio de estacionamento.
2. Engate a alavanca de transmissão manual na 2ª marcha.
3. Posicione a alavanca de transferência da tração em ponto-morto.
4. Ponha as rodas-livre de acionamento manual na posição "FREE".

Rodas Dianteiras levantadas (veículo equipado com rodas-livre de acionamento automático)

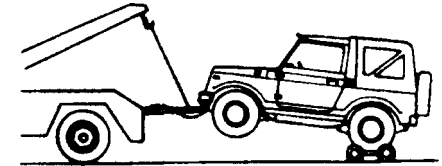

10-83C082A

A CUIDADO

Não reboque seu veículo além de 80 km (50 milhas) ou a uma velocidade superior a 50 km/h (30 mph) com as rodas dianteiras levantadas e as rodas traseiras no solo ou isso poderá resultar em sérios danos ao conjunto da transmissão. Se você precisar rebocar seu veículo mais do que 80 km (50 milhas) ou a uma velocidade superior a 50 km/h (30 mph) com as rodas dianteiras levantadas, use um carrinho sob as rodas traseiras.

Se seu veículo estiver equipado com rodas-livre de acionamento automático, ele poderá ser rebocado por um caminhão de reboque com as rodas dianteiras levantadas e um carrinho sob as rodas traseiras.

Rodas Traseiras Levantadas

Seu veículo poderá ser rebocado por um caminhão de reboque, com as rodas traseiras levantadas e as rodas dianteiras no solo, uma vez que a velocidade de reboque não ultrapasse 90 km/h (55 mph). Para este tipo de reboque:

1. Coloque as rodas-livre de acionamento manual na posição "FREE". (Se você possuir rodas-livre de acionamento automático, libere-os).

A CUIDADO

Se seu veículo estiver equipado com rodas-livre de acionamento automático, e você não conseguir liberá-los, reboque o veículo com as rodas traseiras levantadas e um carrinho sob as rodas dianteiras.

2. Se o veículo não estiver equipado com rodas-livre de acionamento manual, reboque-o com um carrinho sob as rodas dianteiras. Se não houver um carrinho disponível, reboque o veículo com as rodas dianteiras no solo, contando que a alavanca de transmissão © manual esteja em ponto-morto, © a alavanca de transferência da tração esteja em "2H" e © a distância de reboque não seja superior a 160 km (100 milhas).
3. Gire a chave de ignição para a posição "ACC" para destravar o volante de direção.

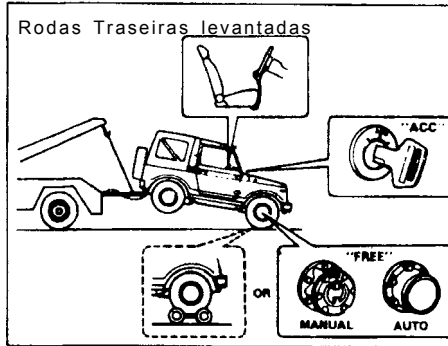

A CUIDADO

A trava da coluna de direção não é robusta o suficiente para suportar os impactos transmitidos pelas rodas dianteiras durante o reboque.

4. Certifique-se de que as rodas dianteiras estejam voltadas para a frente e prenda o volante de direção com um dispositivo de retenção de volante, projetado para serviços de reboque.

SOLUÇÕES DE EMERGÊNCIA

Se o motor de arranque não funcionar:

- 1) Experimente girar o comutador de ignição para a posição "START" com os faróis dianteiros ligados, para determinar as condições da bateria. Se a luz dos faróis dianteiros diminuir excessivamente ou apagar, isto normalmente significa que a bateria está descarregada ou que um dos terminais da bateria está com contato insuficiente. Recarregue a bateria ou corrija o contato do terminal da bateria, conforme necessário.
- 2) Se os faróis dianteiros continuarem brilhantes, verifique os fusíveis. Se a razão para a falha do motor de arranque não for óbvio, poderá haver um maior problema elétrico. Faça com que o veículo seja inspecionado pela sua concessionária SUZUKI.

Se o Motor "Afogar"

Se o motor estiver "afogado" com o combustível, poderá ser difícil acioná-lo. Se isto acontecer, pressione o pedal do acelerador até o fundo e mantenha-o nesta posição enquanto aciona o motor de arranque. (Não acione o motor de arranque mais do que 15 segundos).

Se o motor ficar superaquecido

O motor poderá superaquecer temporariamente em condições de condução severas. Se o medidor da temperatura do fluido de refrigeração do motor indicar o superaquecimento durante a condução:

- 1) Desligue o ar condicionado, caso instalado.
- 2) Leve o veículo até um lugar seguro e estacione.
- 3) Deixe o motor girando em marcha-lenta normal durante alguns minutos até que o indicador esteja dentro da faixa normal, entre "H" e "C".

A ATENÇÃO

Se você observar ou escutar vapor escapando, pare o veículo em um lugar seguro e desligue imediatamente o motor para deixá-lo esfriar. Não abra o capô quando houver vapor. Quando não se puder observar ou escutar mais o vapor, abra o capô do motor para verificar se o fluido de refrigeração ainda está fervendo. Se estiver, você terá de esperar até que cesse a ebulição antes de prosseguir.

Caso a indicação de temperatura não voltar para a faixa de temperatura normal aceitável:

- 1) Desligue o motor e verifique se a correia ou as polias da bomba d'água não estão danificados ou deslizando. Se for encontrada alguma anormalidade, corrija-a.
- 2) Verifique o nível do fluido de refrigeração no reservatório. Se estiver abaixo da linha "LOW", verifique se há vazamentos no radiador, na bomba d'água e nas mangueiras do radiador e do aquecedor. Se você localizar algum vazamento que possa ter causado o superaquecimento, não acione o motor até que o problema tenha sido corrigido.
- 3) Se você não encontrar um vazamento, cuidadosamente acrescente fluido de refrigeração ao reservatório e depois ao radiador, conforme necessário. (Consulte "FLUIDO DE REFRIGERAÇÃO DO MOTOR" na seção "INSPEÇÃO E MANUTENÇÃO".)

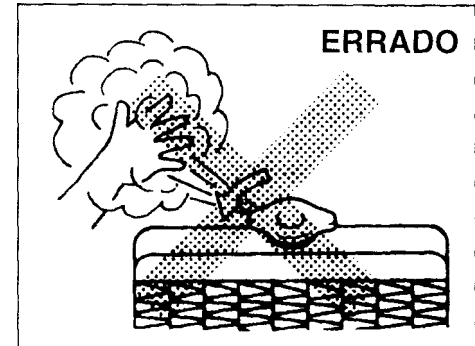

10-60A276A

A ATENÇÃO

É perigoso retirar a tampa do radiador quando a temperatura da água estiver elevada, porque o fluido escaldante e o vapor poderão espirrar sob a pressão. A tampa deverá ser tirada somente quando a temperatura do fluido de refrigeração tiver abaixado.

83C-1201-B0E

PREVENÇÃO À CORROSÃO

É importante cuidar de seu veículo para protegê-lo da corrosão.

Encontram-se abaixo relacionadas as instruções sobre como conservar seu veículo para prevenir a corrosão. Leia e siga cuidadosamente estas instruções.

Informações Importantes sobre Corrosão
Causas comuns da corrosão

- 1) Acúmulo do sal da estrada, da sujeira, da umidade ou de produtos químicos em áreas de difícil acesso, sob a carroceria ou o chassi.
- 2) Lascas, arranhões ou quaisquer danos às superfícies metálicas tratadas ou pintadas, decorrentes de pequenos acidentes ou da abrasão causada por pedras ou cascalho.

Condições ambientais que aceleram a corrosão

- 1) O sal da estrada, os produtos químicos de controle da poeira, o ar marinho e a poluição industrial aceleram a corrosão dos metais.
- 2) A umidade elevada aumentará a velocidade da corrosão, especialmente quando as temperaturas ambientes ficarem pouco acima do ponto de congelamento.
- 3) A umidade em determinadas áreas do veículo por um período prolongado de tempo poderá provocar a corrosão, mesmo que outras partes da carroceria estejam completamente secas.

- 4) As temperaturas elevadas ocasionarão uma aceleração da corrosão em partes do veículo que não estejam bem ventiladas para permitir a secagem rápida.

Estas informações ilustram a necessidade de manter seu veículo (especificamente a subestrutura) tão limpo e seco quanto seja possível. É de igual importância reparar quaisquer danos à pintura ou dos revestimentos protetores assim que possível.

Como prevenir a Corrosão
Lave seu veículo frequentemente

A melhor forma de preservar o acabamento de seu veículo e auxiliar a evitar a corrosão é mantê-lo limpo com lavagens frequentes.

Lave seu veículo pelo menos uma vez durante o inverno e outra vez imediatamente após o inverno. Mantenha seu veículo, especialmente a subestrutura, tão limpo e seco quanto possível.

Se você dirige frequentemente em estradas que contenham muito sal, seu veículo deverá ser lavado no mínimo uma vez por mês durante o inverno. Se você morar no litoral, seu veículo deverá ser lavado no mínimo uma vez por mês durante todo o ano.

Lave seu veículo imediatamente após utilizá-lo off-road. Quanto a instruções de lavagem, consulte a seção "LIMPEZA DO VEÍCULO".

Elimine os depósitos de materiais estranhos

Materiais estranhos como o sal, produtos químicos, o óleo ou o asfalto provenientes da estrada, folhas de árvores, excrementos de pássaros e as precipitações industriais poderão danificar o acabamento de seu veículo se forem deixados sobre as superfícies pintadas. Retire estes tipos de depósitos o mais depressa possível. Se estes depósitos resistirem à lavagem, poderá se fazer necessário um produto de limpeza adicional. Certifique-se de que qualquer produto de limpeza que você use não seja prejudicial para superfícies pintadas e seja destinado especificamente às suas finalidades. Siga as instruções do fabricante ao usar estes produtos especiais.

A ATENÇÃO

Materiais estranhos poderão ficar alojados entre o tanque de combustível de seu veículo e a chapa que o cobre. Você deverá periodicamente tirar qualquer material que tenha se acumulado nesta área, uma vez que poderia criar um risco de incêndio.

Repare os danos ao acabamento

Examine cuidadosamente seu veículo quanto a danos às superfícies pintadas, especialmente se for usado off-road. No caso de encontrar alguma lasca ou arranhão na pintura, retoque-os imediatamente para evitar que comece a corrosão. Se as lascas ou arranhões houverem se aprofundado até o metal, confie o reparo a uma oficina de funilaria e pintura qualificada.

Mantenha limpos os compartimentos dos passageiros e da bagagem

A umidade, sujeira ou lama podem acumular-se sob os tapetes do piso e ocasionar corrosão. Examine periodicamente estas áreas para assegurar que estejam limpas e secas. Serão necessárias verificações mais freqüentes caso o veículo seja usado off-road ou em clima úmido.

Determinadas cargas como produtos químicos, fertilizantes, produtos de limpeza, sais, etc, são extremamente corrosivos por natureza. Tais produtos deverão ser transportados em recipientes fechados. Se ocorrer algum derramamento ou vazamento, limpe e seque a área imediatamente.

Use anteparos para lama ou cascalho

A utilização de anteparos para lama e cascalho auxiliará a proteger seu veículo, especialmente se você dirige freqüentemente em estradas de cascalho ou com muito sal. Os anteparos de tamanho grande, que chegam o mais perto possível da estrada, são os melhores. As guarnições para esses anteparos também deverão ser resistentes à corrosão. Peça à sua concessionária SUZUKI informações sobre estes anteparos.

Guarde seu veículo em uma área seca e bem ventilada

Não estacione o seu veículo em áreas úmidas e pouco ventiladas. Se você lavar o seu veículo na garagem ou guardá-lo molhado, a sua garagem poderá ficar úmida. A alta umidade da garagem poderá causar ou acelerar a corrosão. Um veículo molhado poderá ser corroído mesmo em uma garagem aquecida, se a ventilação for insatisfatória.

A ATENÇÃO

Não aplique nenhum revestimento adicional ou limitador de corrosão, nos componentes do sistema de escapamento, como o conversor catalítico, tubulações, etc. Poderia iniciar-se um incêndio se essas substâncias ficassem superaquecidas.

83C-1202-B0E

LIMPEZA DO VEÍCULO

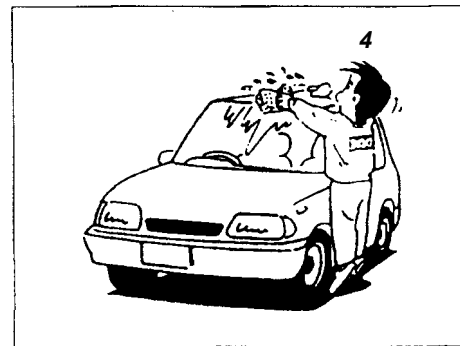

12-60A277A

A ATENÇÃO

Ao limpar o interior ou exterior de seu veículo, NUNCA USE solventes inflamáveis, como gasolina, benzina, ou materiais de limpeza, como alvejantes ou detergentes fortes domésticos. Os materiais poderiam causar ferimentos pessoais ou danos ao veículo.

Limpeza do Interior Estofamento de Vinil

Prepare uma solução de sabão ou detergente suave misturada com água quente. Aplique a solução no vinil com uma esponja ou pano e deixe-a amolecer a sujeira durante alguns minutos. Esfregue a superfície com um pano úmido para retirar a sujeira e a solução de sabão. Se ainda

permanecer alguma sujeira na superfície, repita este procedimento.

Estofamento de Tecido

Elimine o pó com um aspirador de pó. Usando uma solução de sabão neutro, esfregue as áreas manchadas com um pano úmido. Para retirar o sabão, esfregue as áreas com um pano umedecido com água. Repita até que a mancha seja removida, ou use um produto comercial de limpeza de tecido para manchas mais persistentes. Se você usar um produto comercial, siga cuidadosamente as instruções e precauções do fabricante.

Cintos de Segurança

Limpe os cintos de segurança com sabão neutro e água. Não use alvejantes ou tinturas nos cintos de segurança. Esses produtos podem enfraquecer o tecido dos cintos.

Tapetes de Vinil

A sujeira comum poderá ser removida do vinil com água ou sabão neutro. Use uma escova para auxiliar a soltar a sujeira. Depois de solta, lave totalmente o tapete com água e seque-o à sombra.

Carpets

Remova a sujeira e as manchas o máximo possível com o aspirador de pó. Usando uma solução de sabão neutro, esfregue as áreas manchadas com um pano úmido. Para remover o sabão, esfregue novamente essas áreas com um pano

umedecido em água. Repita esta limpeza até que as manchas sejam retiradas, ou use um produto de limpeza de carpets comercial para manchas mais resistentes. Se usar um produto comercial de limpeza de carpets, siga cuidadosamente as instruções e precauções do fabricante.

Limpeza do Exterior

A CUIDADO

É importante que seu veículo seja mantido limpo. A negligência em mantê-lo poderá resultar na descoloração da pintura ou na corrosão de diversos componentes da carroceria.

Lavagem

A ATENÇÃO

- * Nunca tente lavar e encerrar o seu veículo com o motor acionado.
- * Ao limpar a parte de baixo da carroceria e dos pára-lamas, onde podem existir peças com bordas pontiagudas, você deverá usar luvas e uma camisa de mangas compridas para proteger as mãos e os braços contra cortes.
- * Depois de lavar seu veículo, teste cuidadosamente os freios antes de dirigir, para certificar-se de que mantiveram a sua eficiência normal.

Ao lavar o veículo, siga as instruções abaixo:

- 1) Enxágüe com água pressurizada a parte de baixo da carroceria e as caixas das rodas para retirar a lama e a sujeira acumuladas. Use bastante água.

A CUIDADO

Ao lavar o veículo, evite direcionar vapor ou água quente acima de 80°C (176°F) sobre os componentes plásticos.

- 2) Elimine a sujeira e a lama da carroceria externa com água corrente. Você poderá usar uma esponja ou uma escova macia. Não use utensílios duros que possam arranhar a pintura.
- 3) Lave todo o exterior com um detergente neutro ou um produto para lavagem de veículo usando uma esponja ou pano macio. A esponja ou o pano deverão ser freqüentemente mergulhados na solução de sabão.

A CUIDADO

Ao usar um produto comercial para lavagem de veículos, observe as precauções especificadas pelo fabricante. Nunca use detergentes ou sabões domésticos fortes.

- 4) Uma vez que a sujeira tenha sido completamente eliminada, enxágüe o detergente com água corrente.
- 5) Depois de enxaguar, enxugue a carroceria do veículo com um pedaço de camurça ou de pano molhados e deixe-o secar à sombra.
- 6) Se o seu veículo possui uma capota de lona, dever-se-á tomar cuidados especiais para limpá-la e conservá-la.
 - a) Depois de lavar a capota de lona, certifique-se de que esteja completamente seca antes de abri-la ou retirá-la.
 - b) Se você usar na capota um produto para limpeza de vinil, não deixe que escorra e seque sobre a pintura, deixando uma lista.
 - c) Não lave a capota de lona em um lava-rápido automático.
 - d) Não enxágüe a capota de lona com um jato forte de água, especialmente sobre os zíperes e onde a lona entra em contato com a carroceria do veículo.
 - e) Ao lavar as janelas de plástico, siga as orientações especiais fornecidas abaixo.
- 7) Verifique cuidadosamente se há danos nas superfícies pintadas. Se houver algum, retoque-o seguindo o procedimento abaixo.
 - a) Limpe todos os pontos danificados e deixe-os secar.
 - b) Agite a lata de tinta, abra-a e "retoque" ligeiramente os pontos danificados usando um pequeno pincel.

c) Deixe a tinta secar completamente.

Limpeza das janelas de plástico da capota de lona

As janelas de plástico da capota de lona são tão flexíveis que poderão ficar arranhadas se não forem tomados cuidados especiais. Cuide das janelas como descrito abaixo:

- * Para retirar o pó, use um pano de algodão macio umedecido com água limpa. Movimento o pano somente em uma direção. Nunca use um pano seco.
- * Para tirar geada, neve ou gelo, use água morna. Não use raspadores ou produtos químicos descongelantes.
- * Para lavar as janelas, certifique-se de usar água morna ou fria. Não use água quente ou sabões e detergentes fortes. Nunca use solventes como álcool ou agentes de limpeza adstringentes. Depois de enxaguar totalmente, enxugue com um pano macio ligeiramente úmido.
- * Nunca cole nas janelas adesivos, rótulos com cola ou qualquer fita adesiva. É muito difícil tirar o adesivo que permanece nas janelas depois de retirar tais adesivos ou rótulos.

Enceramento

Depois de lavar o veículo, recomenda-se o encerar e polir o veículo para proteger e embelezar ainda mais a pintura.

- * Use somente ceras e polidores de boa qualidade.
- * Ao usar ceras e polidores, observe as precauções especificadas pelos fabricantes.

Outras observações sobre a capota de lona

A capota de lona é mais fraca e menos durável que uma capota convencional. Poderá apresentar vazamentos durante uma chuva forte. Poderá deteriorar depois de um período de tempo de exposição ao sol ou ao frio. Para manter a sua capota em boas condições, a SUZUKI recomenda que guarde o seu veículo em uma garagem seca sempre que possível. Quando a capota for retirada, guarde-a em um local limpo e seco.

83C-1301-B0E

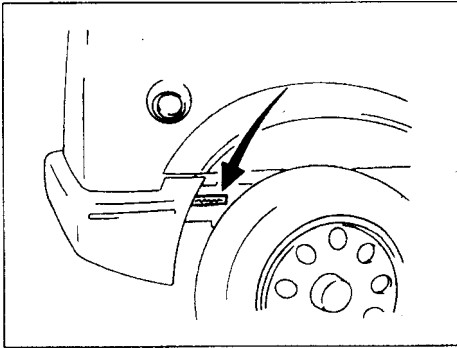
IDENTIFICAÇÃO DO VEÍCULO

13-83C089A

Número de Série do Chassis

O número de série do chassis está estampado no elemento do chassis, como mostra a ilustração. Os números de série do chassis e/ou do motor são usados para registrar o veículo. Também são usados para auxiliar a sua concessionária a fazer pedidos ou se referir a informações de serviços especiais. Sempre que você tiver ocasião de consultar a sua concessionária SUZUKI, lembre-se de identificar seu veículo através destes números. No caso de você considerar difícil a leitura do número, você também o encontrará na placa de identificação.

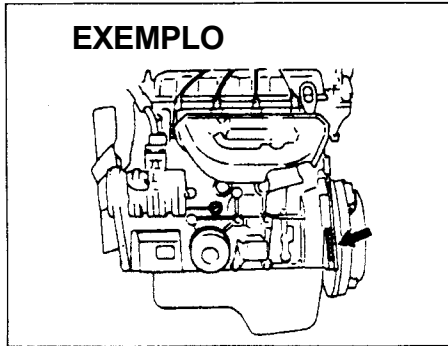
EXEMPLO

13-60A279A

Número de Série do Motor

O número de série do motor está estampado no bloco de cilindros, conforme indicado na ilustração acima.

83C-1500-B0E

ESPECIFICAÇÕES

OBSERVAÇÃO:

As especificações estão sujeitas a modificações sem notificação.

CARB : Carburador

IC : Injeção de combustível

ITEM	CAPOTA DE LONA	CAPOTA METÁLICA	CAPOTA METÁLICA/TETO ALTO
DIMENSÕES mm (pol) Comprimento total Largura total Altura total Eixo de roda Bitola dianteira Bitola traseira Afastamento do solo	3.455 (136,0) 1.545 (60,8) 1.660 (65,4) 2.030 (79,9) 1.300 (51,2) 1.310 (51,6) 190 (7,5)	3.480 (137,0) ↕ 1.670 (65,7) ⇄ ↕ ↕ ↕ 0	↕ <p 1.815 (71,5) <p ⇄ <p ↕
MASSA (PESO) kg(lbs) Peso Massa (peso) bruta nominal do veículo Massa (peso) bruta nominal do eixo dianteiro Massa (peso) bruta nominal do eixo traseiro	930 (2.050) 1.330 (2.932) 620 (1.367) 820 (1.808)	915(2.017) ↕ ↕ ↕	
MOTOR Tipo Número de cilindros Diâmetro Curso Cilindrada Taxa de compressão	G13BA (8 válvulas SOHC) 4 74,0 mm (2,91") 75,5 mm (2,97") 1.298 cm3 (79pol.cub) 9,5:1		

ESPECIFICAÇÕES

ITEM PARTE ELÉTRICA	TODOS OS MODELOS
Ponto de ignição	8° B.T.D.C.
Vela de ignição	NIPPONDENSO W20EPR-U ou NGK BPR5ES
Bateria	12 V 28B 19R (24AH)/5 HR ou 55B24R (36AH)/5HR
Fusíveis	Consulte a seção "INSPEÇÃO E MANUTENÇÃO"
Farol dianteiro	12V 60/55W (Lâmpada), 12V 60/50W (Cilíbim)
Lâmpada indicadora de direção	12V21W
Lâmpada lateral indicadora de direção	12V 5W
Lâmpada de afastamento	12V 5W
Lâmpada da lanterna/freio	12V 5/21W
Lâmpada da placa de licença	12V 5W
Lâmpada de marcha-à-ré	12V21W
Lâmpada interna	12V 5W

ITEM	TODOS OS MODELOS
<p>RODA Tamanho dos pneus, dianteiros e traseiros Pressões dos pneus</p> <p style="text-align: right;">dianteiros traseiros</p>	<p>205/70 R15</p> <p>140 kPa (1,40 kg/cm.2, 20 psi) 140 kPa (1,40 kg/cm2, 20 psi) 180 kPa (1,80 kg/cm2, 26 psi)Carregado</p>
<p>DIREÇÃO Convergência Ângulo de câmber Ângulo de cáster</p>	<p>2 - 6mm (0,08 - 0,24") 1° 00' 3° 30'</p>
<p>CAPACIDADES Fluido de refrigeração Tanque de combustível Óleo do motor Óleo da transmissão Óleo do diferencial</p> <p style="text-align: right;">Dianteiro Traseiro</p> <p>Óleo da caixa de engrenagem de tração</p>	<p>Aprox. 4,8 L 40 L 3,7 L (Substituição com filtro do óleo) 1,3 L 1,35 L 1,5 L 0,9 L</p>

83C-1600-B0E

Controle de Poluição ambiental e sonora

1. Controle de Poluição ambiental e sonora	13-1
--	------

Programa de Controle da Poluição Ambiental

Os veículos importados pela Suzuki do Brasil estão em conformidade com o PROCONVE (Programa de Controle de Poluição do Ar para Veículos Automotores) - resolução 18/86 do Conselho Nacional do Meio Ambiente (CONAMA).

Leia atentamente os tópicos a seguir, pois estão intimamente relacionados ao atendimento do Programa.

- **Gasolina**, o sistema de alimentação de seu SUZUKI foi projetado para utilizar gasolina do tipo C sem r humbo com 21 a 23% de álcool etílico anidro, em atendimento à resolução acima e à resolução número 18/87 do Conselho Nacional do Petróleo - CNP.

A ATENÇÃO

A utilização de gasolina inaquada pode alterar o desempenho do veículo, além de danificar o sistema de alimentação e os dispositivos de controle de emissões, não sendo cobertos pela garantia. Dê preferência à gasolina aditivada.

- **Manutenção**: o seu veículo possui etiqueta instalada no capô com informações de diversas regulagens, tais como: avanço inicial do sistema de ignição, abertura de velas de ignição, índice de CO, rotação de marcha-lenta, etc. A verificação periódica destas regulagens alongará a vida útil do motor, além de promover o bom desempenho do sistema de controle de emissões do veículo.

Aos 80.000Km, está prevista a verificação e/ou substituição de alguns itens relacionados ao sistema de emissões.

A ATENÇÃO

A negligência com relação à manutenção de seu veículo pode implicar em danos no sistema de emissões, não sendo coberto pela garantia. Por exemplo, a não substituição das velas de ignição no período recomendado pode implicar em dano irreversível ao catalisador. O custo da vela de ignição é infinitamente menor em comparação com o catalisador!

- **Vapor de combustível no tanque**: o seu veículo está equipado com dispositivos que evitam que vapores de combustível sejam lançados à atmosfera. Ao abastecer o veículo, interrompa o abastecimento no primeiro desligamento automático da pistola de enchimento. Do contrário, podem ocorrer danos ao sistema de controle evaporativo de combustível.

Programa de Controle de Poluição Sonora

Os veículos importados pela Suzuki do Brasil estão em conformidade com o Programa Nacional de Educação e Controle da Poluição Sonora (resolução número 1. de 11 de Fevereiro de 1993).

Para efeito de fiscalização com o veículo parado, o limite máximo de ruído será o seguinte:

Modelo	decibel	dB(A)
SAMURAI		85

A ATENÇÃO

Jamais remova o catalisador de seu veículo.

60A-1700-B0E

A

Acendedor de cigarros.	3-9
Atenção sobre os gases do escapamento.	5-1
Alavanca de controle da sinalização de mudança de direção.	2-2
Alavanca de transferência da tração.	4-3
Alavanca do câmbio.	4-2
Alavanca do freio de estacionamento.	4-1
Alavanca dos indicadores de direção.	2-2
Alças de segurança.	4-11
Amaciamento.	5-6
Apoios para a cabeça.	1-7

B

Bancos com sistema de deslizamento.	1-6
Bancos dobráveis.	4-5
Bancos traseiros dobráveis.	4-5
Bateria.	8-20
Botão do afogador.	3-10
Buzina.	2-5

C

Capo do motor.	4-12
Capota de lona.	4-7
Características importantes do veículo a serem conhecidas.	6-1
Carga do veículo.	7-1
Cera.	10-4
Chave de roda.	4-13
Chaves.	1-2
Cintos de segurança.	1-8

Cinzeiro.	3-9
Comutador da ignição.	2-1
Comutador de nivelamento dos faróis dianteiros.	3-7
Comutador do limpador/lavador do vidro traseiro.	3-7
Comutador dos faróis de neblina.	3-8
Conversor Catalítico.	5-7
Correia da ventoinha.	8-6
Cubos automáticos de livre-rodagem.	4-4
Cubos de livre-rodagem.	4-3
Cubos manuais de livre-rodagem.	4-3

D

Direção em estrada pavimentada.	6-2
Direção hidráulica.	8-16
Direção off-road.	6-3
Direção.	8-16

E

Economia de combustível.	5-8
Especificações.	12-1
Espelho retrovisor dia-noite.	1-4
Espelhos retrovisores externos.	1-5
Espelhos.	1-4
Etanol.	1-1

F

Filtro de ar.	8-13
Fluido de refrigeração do motor.	8-11
Fluido do lavador do pára-brisas.	12
Freios.	8-14
Frenagem.	5-6

ÍNDICE

Fusíveis 8-20

G

Ganchos do chassis 4-12

H

Hodômetro parcial 3-5

Hodômetro 3-5

I

Identificação do veículo 11-1

Indicadores de mudança de direção 3-5

Instruções para a partida com uso de cabos 9-1

Instruções para uso do macaco 9-1

Interruptor da iluminação interna 4-11

Interruptor do desembaçador do vidro traseiro 3-8

Interruptor do pisca-alerta 2-3

J

Janeli tipo quebra-vento lateral traseira 1-4

Janelas 1-4

L

Lavador do farol dianteiro 3-8

Lavador do pára-brisas 2-4

Lavagem 10-3

Limpadores do pára-brisas 2-4

Limpeza do veículo 10-2

Luz "CHECK ENGINE" 3-4

Luz da bateria 3-4

Luz de atenção do nível do fluido de freio 3-3

Luz indicadora da pressão do óleo 3-4

Luz indicadora de "4WD" 3-5

Luz indicadora do freio de estacionamento 3-3

Luz indicadora dos faróis principais (faróis altos) 3-5

Luz-do pisca-alerta 3-4

Luzes indicadoras e de atenção 3-3

M

Medidor de combustível 3-6

Medidor de temperatura 3-6

Metanol 1-1

Número de série do chassis 11-1

Número de série do motor 11-1

O

Óleo do câmbio 8-9

Óleo e filtro de óleo do motor 8-6

P

Painel de instrumentos 3-1

Palhetas dos limpadores dos pára-brisas 8-24

Partida do motor 5-2

Pedal da embreagem 4-2

Pedal da embreagem 8-17

Pedal do acelerador 4-2

Pedal do Freio 4-2

Plano de manutenção periódica 8-2

Pneus 8-17

Porta-luvas 3-10

Prevenção à corrosão 10-1

Programa de manutenção	8-1
Quebra-sol	4-11

R

Rádio	3-14
Reboque de trailer	7-1
Reboque do seu veículo	9-3
Recomendações relativas ao combustível	1-1
Regulagem da posição dos bancos	1-6
Regulagem dos bancos	1-5
Regulagem dos encostos dos bancos	1-6
Relação para Inspeção diária	5-1
Relógio	3-9
Rodízio dos pneus	8-19

S

Sinal de mudança de pista	2-3
Sistema de aquecimento	3-11
Sistema de ar condicionado	3-13
Soluções de emergência	9-5
Substituição da luzes	8-22

T

Tacómetro	3-6
Tampa de enchimento de combustível	4-4
Trava da porta traseira	1-3
Trava do estepe	1-2
Travas das portas	1-3
Travas das portas	1-3
Troca de pneus	8-19

U

Utilização da alavanca de transferência da tração	5-4
Utilização da transmissão	5-3

V

Velas de ignição	8-13
Velocímetro	3-5

83C-1800-BOE

INFORMAÇÕES PARA OS POSTOS DE SERVIÇO

Recomendações sobre o combustível:

Veja página 1-1

Recomendações sobre o óleo motor:

API (Instituto Americano de Petróleo)

SG ou SH

Para maiores detalhes veja "ÓLEO MOTOR E FILTRO"
na seção "INSPEÇÃO E MANUTENÇÃO".

Óleo de freio:

DOT3 ou SAE J1703

Pressão do pneu frio:

Veja a "Etiqueta de Pressão dos Pneus" localizada
na coluna da trava da porta do motorista