

Manual do proprietário para o Niva 1600



(Vaz 2121)

Índice

- 1 - Introdução
- 2 - Identificação do veículo
- 3 - Características gerais
- 4 - Motor
- 5 - Capacidade
- 6 - Regulagens básicas
- 7 - Transmissão
- 8 - Comando da embreagem
- 9 - Suspensão
- 10 - Direção, rodas e pneus
- 11 - Freios
- 12 - Painel de instrumentos, controles e alavancas
- 13 - Operação dos bancos
- 14 - Cinto de segurança
- 15 - Utilização de reduzida e tração positiva
- 16 - Recomendações
- 17 - Amaciamento
- 18 - Sistema de arrefecimento
- 19 - Pneus
- 20 - Fusíveis
- 21 - Lubrificantes e fluidos
- 22 - Lubrificação e manutenção
- 23 - Garantia

2 - Identificação do veículo

O Niva vem dotado de placas de identificação, dispostas como mostra a figura, com as seguintes indicações:

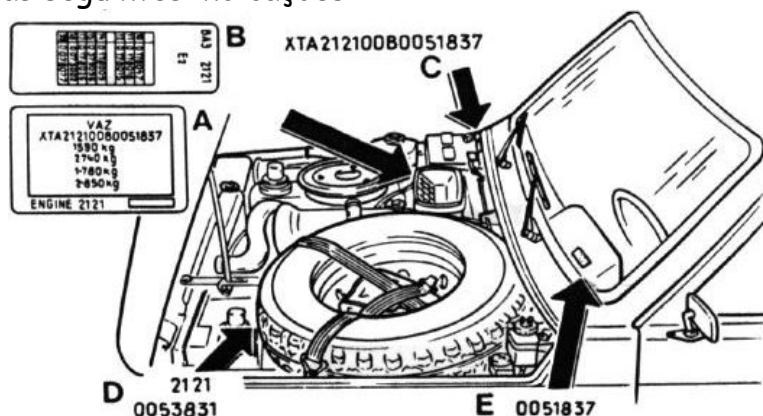

1. Os dados de fabricação, conforme normas internacionais, estão contidos na placa **A** posicionada na parede de fogo ao lado da placa **B**. Os dados de montagem serão encontrados na plaqueta **B** fixada no painel de fogo ao lado da placa **A**.
3. O modelo do veículo e número de série estão estampados na carroceria no reforço do painel de fogo **C**.
4. O motor tem número marcado na parte superior do bloco **D**.
5. Uma identificação do veículo está gravada no painel de instrumentos, na parte superior esquerda **E**.

1 - Introdução

Sr. Proprietário,

O Niva é um utilitário compacto, ligeiro e confortável, com grande manobrabilidade, que é tracionado nas 4 rodas continuamente, permitindo seu uso em centros urbanos e fora-de-estrada com grande segurança e economia,

Lembramos que a melhor utilização deste veículo com durabilidade e segurança depende da observação das regras de manutenção que constam deste Manual.

Qualquer problema verificado recomenda a imediata manutenção em um Revendedor Autorizado Lada, que possui técnicos devidamente treinados e bem aparelhada para os ajustes que se fizerem necessários.

3 - Características gerais

Número de passageiros:	5
Capacidade total:	400 Kg
Peso bruto total:	1.150Kg
Dimensões externas:	

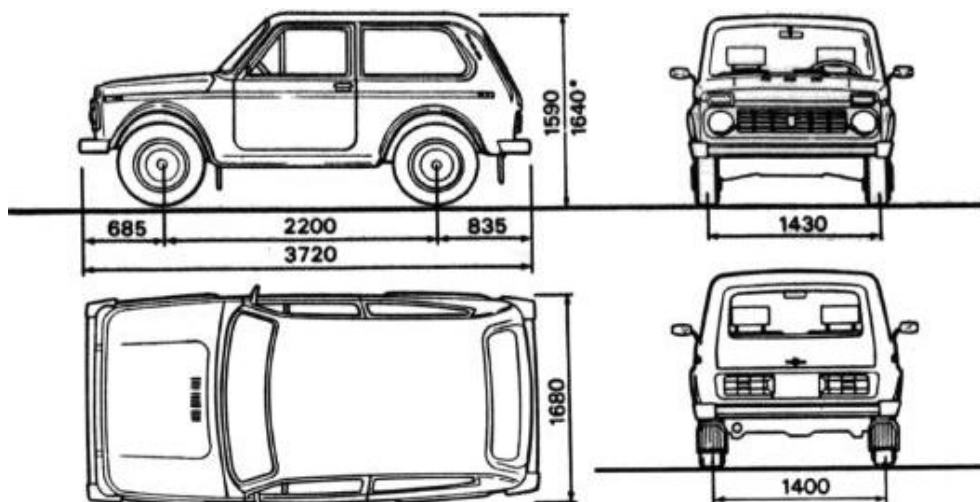

Raio mínimo externo de viragem (extremidade pára-choque dianteiro) 5,8m

Distribuição do peso: Dianteira - 48% Traseira - 52%

4 - Motor

Importante

Siga rigorosamente as especificações técnicas aqui contidas, pois além de proporcionarem um melhor desempenho do veículo garantem o atendimento à resolução 18/86 do CONAMA, que trata de emissões de gases poluentes, contribuindo assim para a melhoria das condições do meio ambiente.

Atenção: O carburador do seu veículo vem, de Fábrica, com o parafuso da mistura lacrado. **Não remova o lacre em hipótese alguma.** Somente o Revendedor Lada está apto a auxiliá-lo neste sentido.

Modelo VAZ-2121

Tipo 4 cilindros em linha longitudinal, refrigerados a água, 4 tempos, movido a gasolina

Ordem de explosão 1 - 3 - 4-2

Diâmetro x curso 79x80mm

Cilindrada 1.570cm³

Taxa de compressão 8,5:1

Potência nominal SAE 53,7 kW a 5.200 rpm (no virabrequim)

73,0 CV a 5.200 rpm

5 - Capacidades

Depósito de combustível (Incluindo reserva) -----	42L
Sistema de refrigeração do motor (incluindo calefação da carroceria) (*) -----	10,7L
Sistema de lubrificação do motor (com filtro) -----	3,75L
Caixa de mudanças -----	1,35 L
Diferencial traseiro -----	1,3 L
Diferencial dianteiro -----	0,9 L
Caixa de transferência -----	0,75 L
Caixa de direção -----	0,215 L
Sistema hidráulico de comando da embreagem -----	0,2 L
Sistema de freio de serviço -----	0,66 L
Reservatório do lavador do pára-brisa -----	4,0 L
Reservatório do lavador do vigia traseiro -----	2,0 L

(*) Usar líquido antiferruginoso

Torque máximo SAE 12,0 kgfm a 3.200rpm
118 Nm a 3.200 rpm
Sentido de rotação à direita
Combustível gasolina tipo C
Sistema elétrico/bateria 12V - 55Ah - pólo negativo ligado à massa
Motor de arranque 1.3kW
Alternador 42 a 5.000 rpm
Válvula - folga como motor frio admissão 0,15mm
Escapamento 0,15mm
Ponto de ignição, 820 a 900 rpm 0 a 2° apms
Abertura do platinado 0,4 + 0,03 mm
Ângulo (DWELL) permanência 55° + 3°
Rotação da marcha lenta 820 a 900rpm
índice de CO na marcha lenta 1,0 a 1,5%
Velas - afastamento dos eletrodos 0,6 a 0,7mm

**ESTE VEICULO ESTA EM CONFORMIDADE COM O PROCONVE
(Programa de Controlo da Poluição do Ar Por Veículos Automotores)**

6 - Regulagens básicas

Sistema de ignição

Velas tipo: **Bosch W8DC**
NGK BP5ES

Regulagens da direção

- convergência das rodas dianteiras (entre pneus) ----- 2 - 4 mm
- Ângulo do câmber ----- 0° 30' + 20'
- Ângulo do caster ----- 3° 30' + 30'
- Ângulo de inclinação do pino mestre ----- 11° 30'

Embreagem

- curso livre do pedal 25 a 35mm

Pressão dos pneus (radiais / diagonais)

	Libras/pol ²	Kgf/Cm ²
Dianteiros	26	1,8
Traseiros	24	1,7

7 - Transmissão

Embreagem - monodisco a seco, tipo diafragma, com comando hidráulico.

Caixa de mudanças: 5 marchas sincronizadas à frente com alavanca

Relação de transmissão: 5 marchas

1ª velocidade 3,67:1

3ª velocidade 1,37:1

4ª velocidade 1,00:1

5ª velocidade 0,82:1

Ré: 3,52:1

Caixa de transferência - apresenta trens de engrenagens com três árvores e diferencial entre as mesmas com bloqueio forçado. As alavancas de bloqueio do diferencial e engates das velocidades estão sobre o túnel do piso do veículo.

Relações de redução

velocidade superior 1,20:1

velocidade inferior 2,13:1

relação final 4,10:1

8 - Comando da embreagem

O Niva é dotado de comando hidráulico da embreagem para maior suavidade na sua utilização. Em veículos novos, verifique a folga no pedal da embreagem aos primeiros 2.000-3.000 km, aos 10.000 km e a cada 20.000 km. O reservatório de fluido do sistema fica no compartimento do motor, e seu nível deve ser verificado a cada 10.000 km.



Diagrama de funcionamento dos eixos e cardãs



9 - Suspensão

Dianteira - independente, sobre bandejas móveis transversais com molas helicoidais, amortecedores telescópicos hidráulicos de dupla ação e barra estabilizadora.

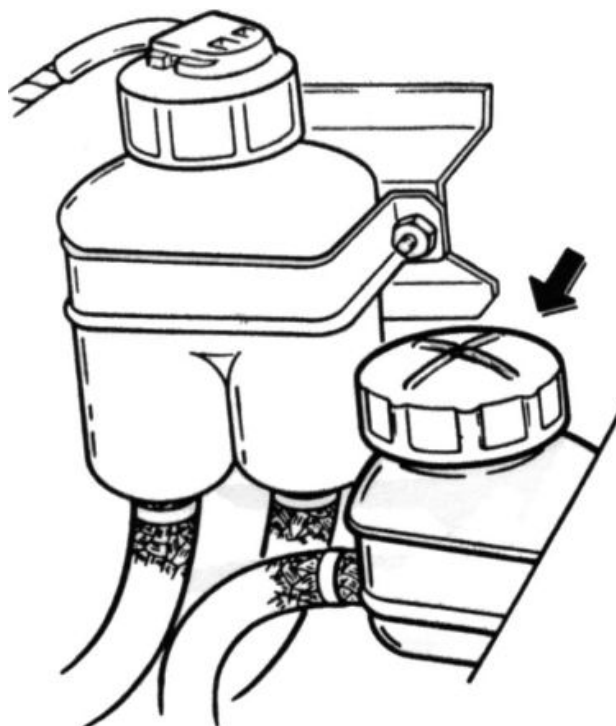
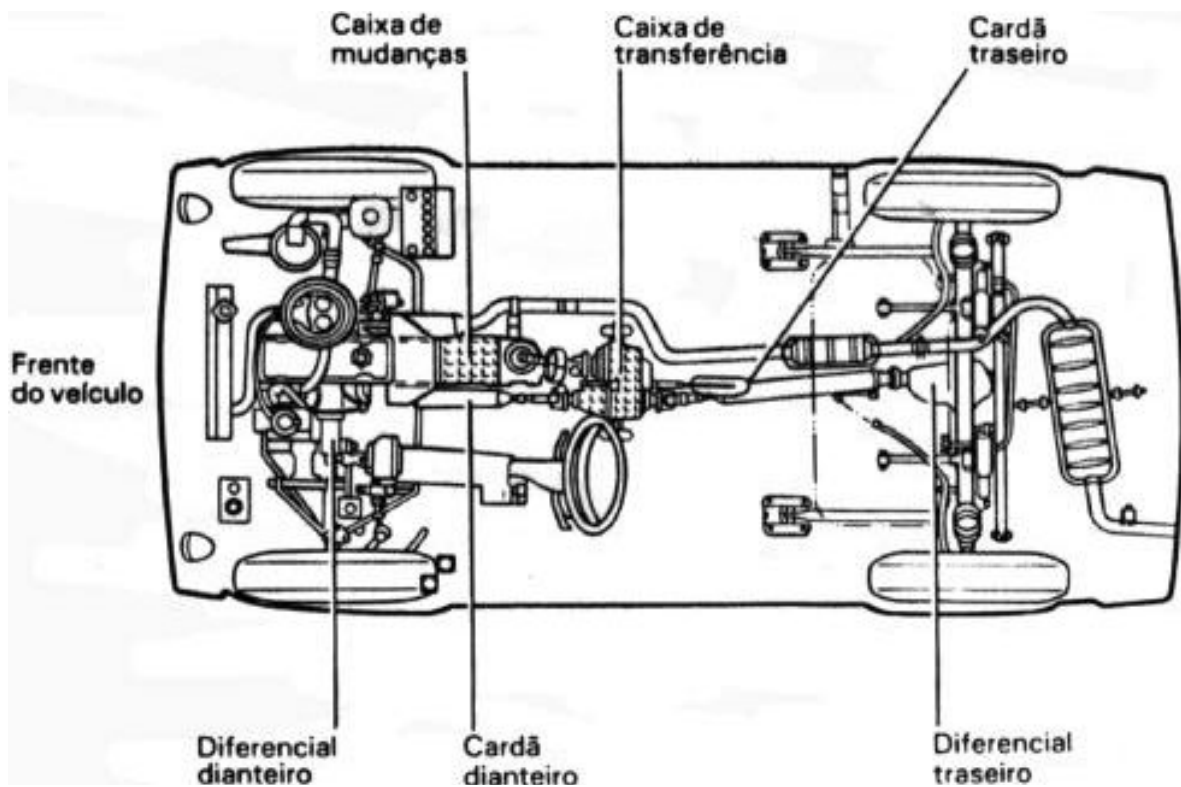
Traseira - eixo rígido com molas helicoidais, amortecedores hidráulicos de dupla ação com quatro barras tensoras longitudinais e uma transversal.

10 - Direção, rodas o pneus

Caixa de direção - tipo setor sem-fim banhada a óleo; a relação de desmultiplicação é de 16,4: 1.

Rodas - de aço, estampadas, com medidas: 5J - 16", fixação com 5 porcas.

Pneus - radiais 175 R 16 / diagonais 6.95.16

11 - Freios

De serviço - sistema hidráulico de duplo circuito servo-assistido, a disco para as rodas dianteiras e a tambores para as rodas traseiras, com válvula limitadora de pressão nas rodas traseiras.

De estacionamento - mecanismo com acionamento por cabo sobre as rodas traseiras.

12 - Painel de instrumentos, controles e alavancas

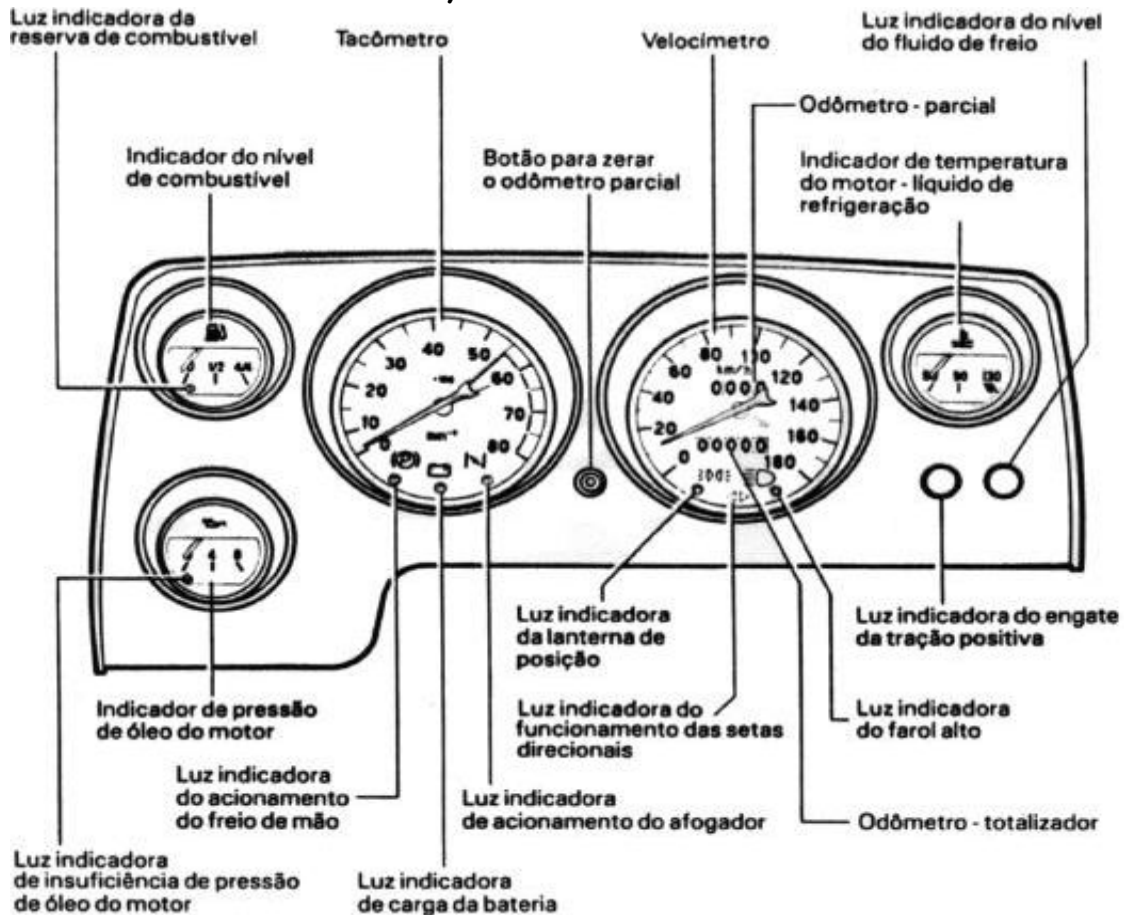

12 - Painel de instrumentos, controles e alavancas

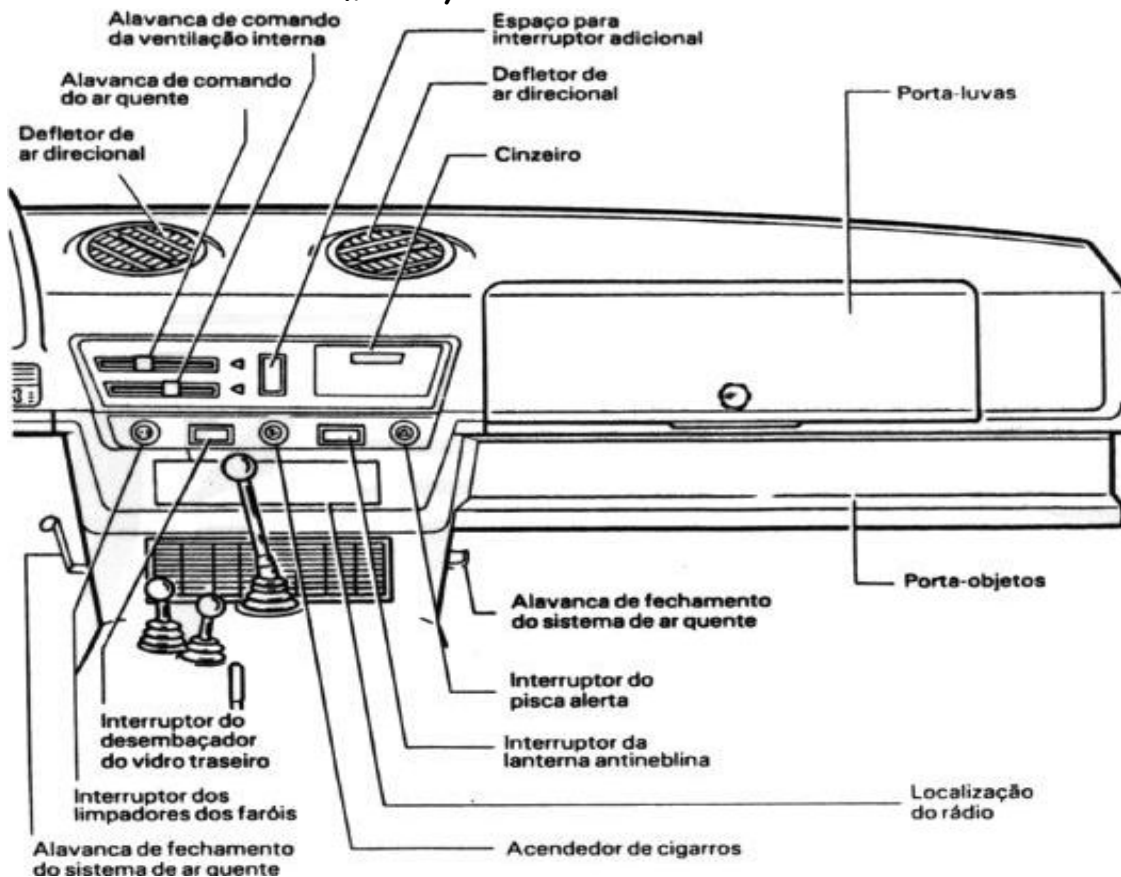

12 - Painel de instrumentos, controles e alavancas

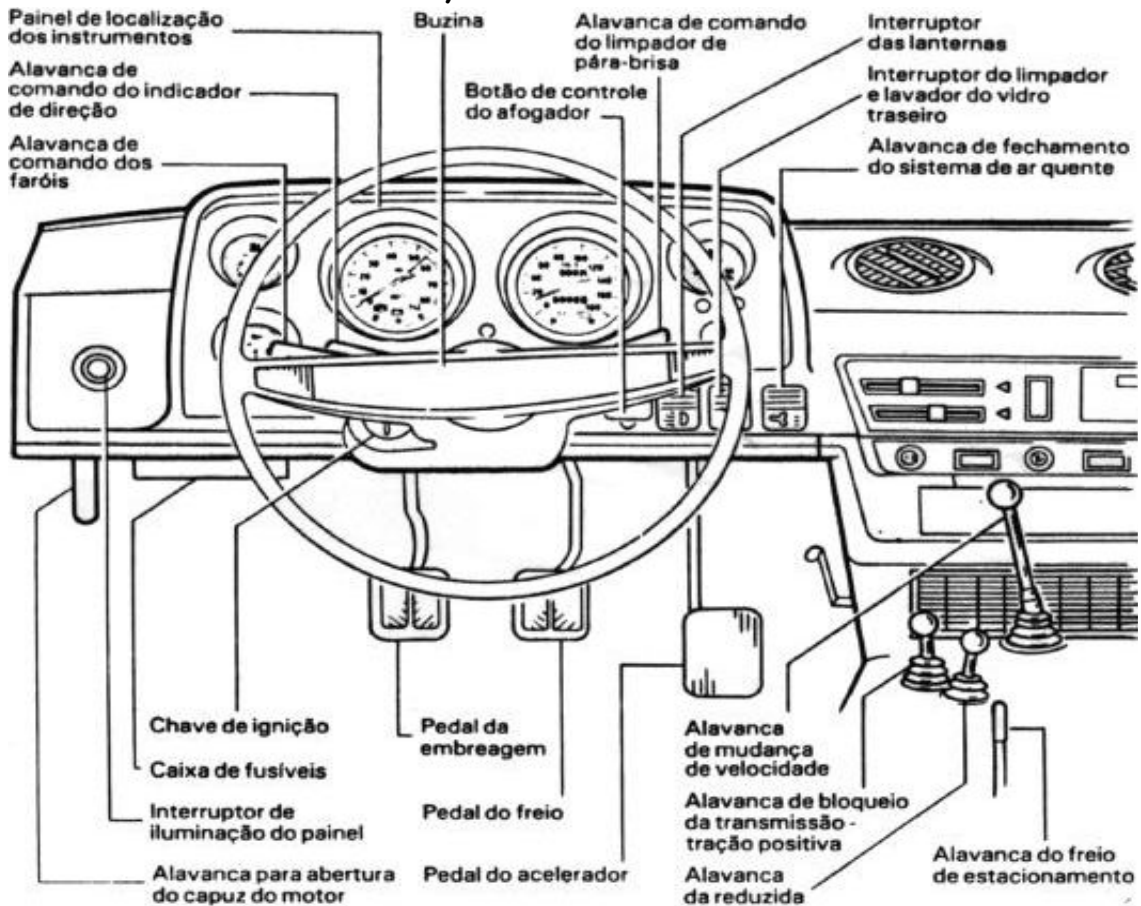

12 - Painel de instrumentos, controles e alavancas

Chave

Cada veículo vem acompanhado de dois jogos de chaves, sendo um de reserva, Em cada jogo existem duas chaves; a maior para contato da ignição e partida, a menor para abertura das portas.

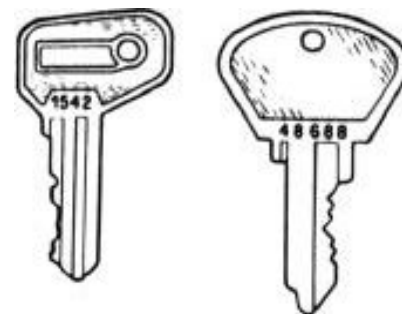

Posições da chave de Ignição o partida

Posição I - Desligada (direção travada).

Posição II - Neutra.

Posição III - Ignição ligada.

Posição O - Acionamento do motor de partida.

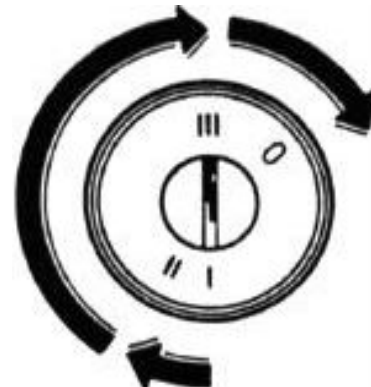

12 - Painel de instrumentos, controles e alavancas

Alavanca de comando dos faróis

Esta alavanca opera em duas posições, estando a chave de ignição em I ou III e acionando-se o interruptor das luzes externas.

Posição I - faróis baixos

Posição II - faróis altos

A luz alta pode ser usada somente para sinalização, pressionando-se a alavanca na coluna de direção para trás. Quando liberada, ela voltará automaticamente à posição de descanso.

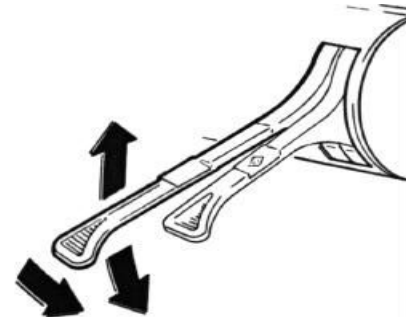

Alavanca de comando do Indicador de direção (seta)

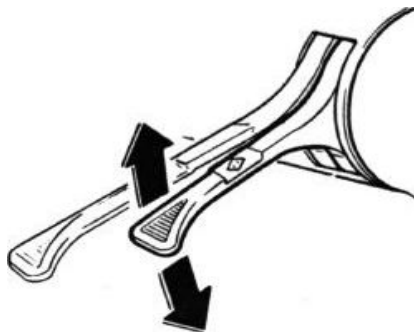

Esta alavanca opera nas posições **A** (para a direita) o **B** (para a esquerda). com retorno automático.

12 - Painel de instrumentos, controles e alavancas

Alavanca do freio de estacionamento

Puxando-se a alavanca para cima, aciona-se o freio de estacionamento, que atua nas rodas traseiras, acendendo uma luz de advertência vermelha intermitente no painel. Para soltar a alavanca, aperte o botão na empunhadura da mesma.

Interruptor do limpador o lavador do vidro traseiro

Apertando-se a parte inferior da tecla até a primeira posição, liga-se o limpador. Na segunda posição liga-se o lavador. Para desligar, volta-se o botão à posição original.

Interruptor das lanternas

Para ligar as lanternas, aperte a parte inferior do botão; haverá uma luz indicadora verde no painel de instrumentos.

Botão de controle do afogador

Utiliza-se para partidas a frio. Quando o sistema está sendo acionado, uma luz indicadora verde acenderá no painel.

12 - Painel de instrumentos, controles e alavancas

Alavanca de comando do limpador de pára-brisas

Posição I - Limpadores desligados

Posição II - Funcionamento intermitente

Posição III - Funcionamento contínuo

Pressionando-se a alavanca para trás, o limpador é acionado em qualquer posição, juntamente com o lavador do pára-brisa.

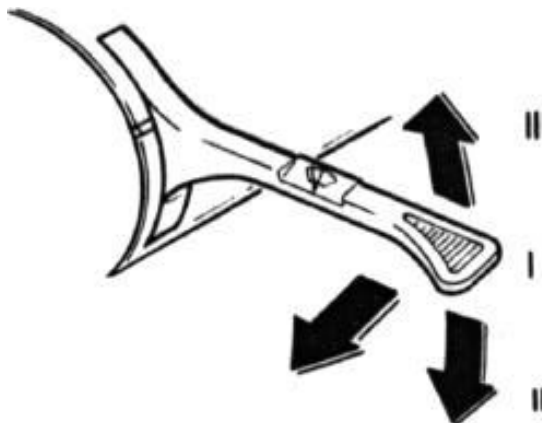

12 - Painel de instrumentos, controles e alavancas

Indicador de temperatura do motor

A faixa clara, percorrida pelo ponteiro, indica temperatura normal de funcionamento. Se o ponteiro atingir a faixa vermelha o motor estará com temperatura excessiva. Verifique imediatamente a tensão da correia, nível de água do radiador ou qualquer anomalia no sistema de refrigeração.

Luz indicadora do nível do fluido de freio

Acenderá uma luz vermelha no painel indicando nível de óleo baixo no reservatório. Verificar imediatamente se há vazamentos ou outra anomalia o completar o nível.

Luz indicadora do engate da tração positiva

Para segurança do sistema, a luz alaranjada no painel acenderá quando a tração positiva for engatada.

Luz indicadora do farol alto

A luz azul no painel indica farol alto.

12 - Painel de instrumentos, controles e alavancas

Luz Indicadora de direção (setas direcionais)

Uma luz verde intermitente no painel acenderá com setas indicando direção direita ou esquerda.

Tacômetro

Indica a quantidade de rotações do motor, a faixa vermelha acusa regime de rotações perigoso para o motor, não sendo recomendado utilizá-la.

Luz indicadora da carga da bateria

Este luz acende ligando-se a chave de ignição. Apaga-se logo após o início do funcionamento do motor. Permanecendo acesa indica anomalia no sistema de carga. Verifique a tensão da correia ou se a sistema de carga está com problemas.

Luz Indicadora da pressão do óleo do motor

A luz vermelha, que acende ao ser ligada a chave de ignição, deve apagar quando o motor atingir rotação normal de funcionamento.

Tomada de ligação da lâmpada portátil

Localiza-se no suporte do depósito de fluido de freio, dentro do compartimento do motor.

13 - Operação dos bancos

Regulagem dos bancos dianteiros para regulagem dos assentos dianteiros use os seguintes controles:

1. para frente e para trás - gire a alavanca para baixo.

2. para pequena inclinação do encosto do banco, gire a alavanca para direita ou esquerda. Quando for necessário um maior ângulo, levante a alavanca 2 e posicione o encosto na posição desejada. Trave a alavanca, Para reclinar totalmente o encosto (tipo cama), devem ser removidos os apoios de cabeça.

3. Acione a alavanca nº 3 para o acesso de passageiros ao banco traseiro.

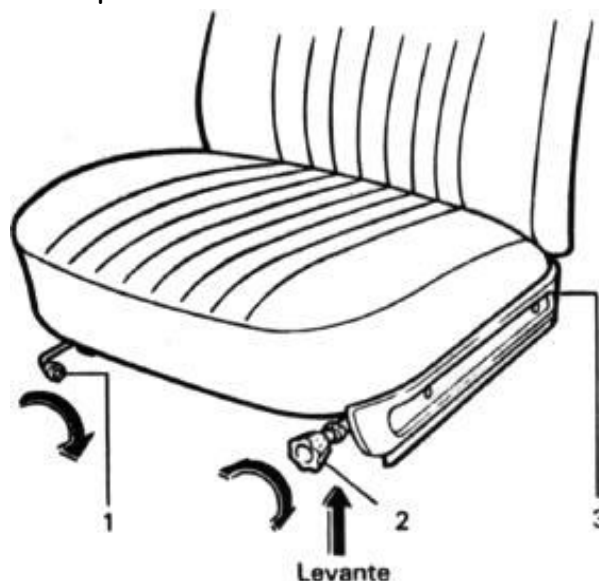

Regulagem dos assentos traseiros: para aumentar o espaço do compartimento de carga, recline os bancos, soltando os respectivos fixadores.

Comandos (ventilação)

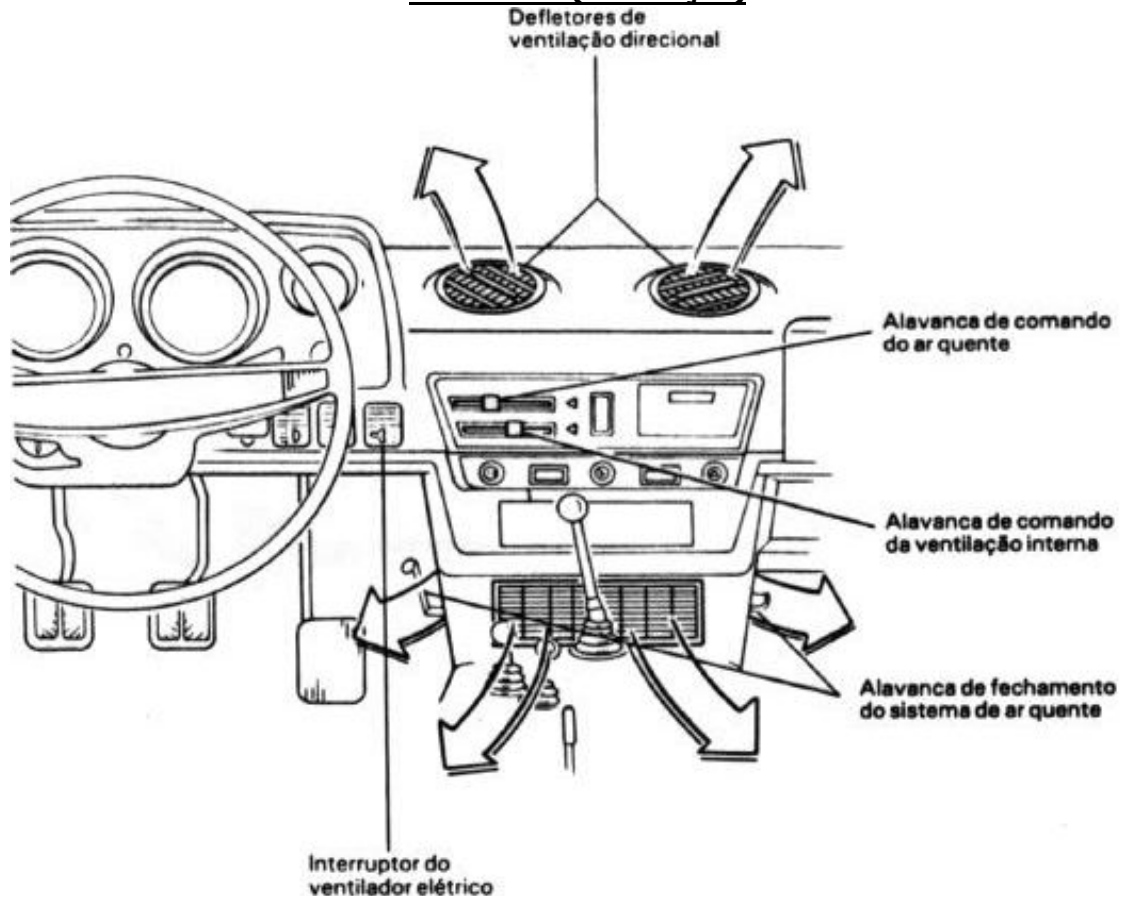

14 - Cintos de segurança

A utilização dos cintos de segurança é obrigatória por lei; eles garantem proteção ao motorista e aos passageiros do veículo. Ao lado está ilustrado o sistema completo do conjunto do cinto.

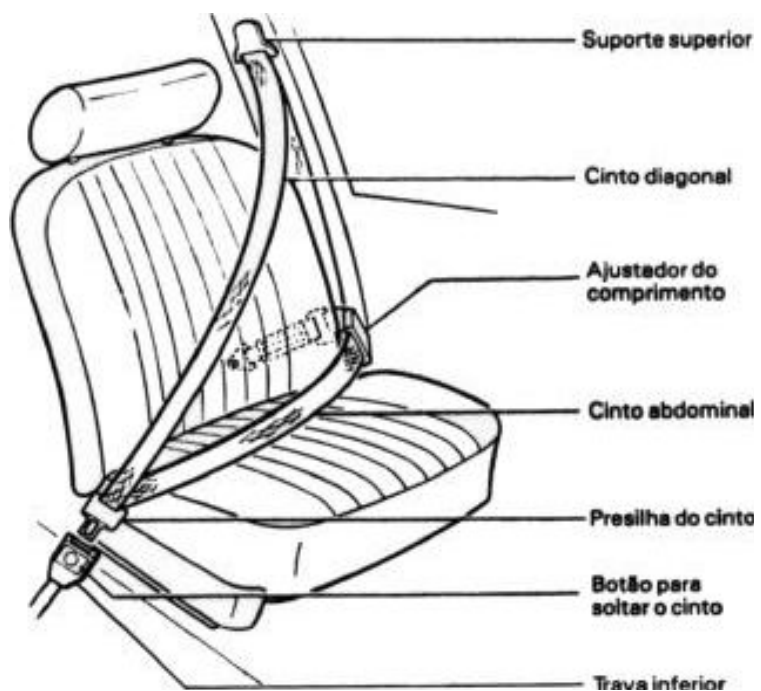

15 - Utilização da reduzida e tração positiva

O seu Niva está equipado com tração permanente nas quatro rodas, com sistema de reduzida e bloqueio do diferencial (**tração positiva**), o que permite sua utilização em terrenos acidentados, lamacentos e arenosos. Por isto há no assoalho, além da alavanca normal de mudanças, outras duas menores; a da frente corresponde ao engrenamento do bloqueio do diferencial e a de trás ao engate da reduzida.

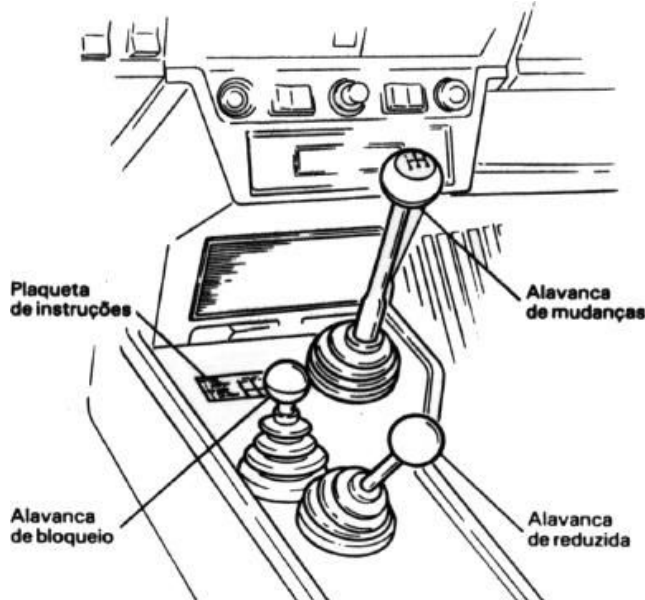

A lubrificação deve ser perfeita durante o período de amaciamento; verifique o nível de óleo com freqüência. Nos motores novos os anéis de segmento não têm assentamento pleno, podendo apresentar maior consumo de óleo. Quando necessário, adicione óleo, sempre da mesma marca e viscosidade.

Lembre-se que a qualidade, desempenho e longevidade do motor e conjuntos mecânicos dependem dos cuidados durante o período de amaciamento.

Capuz do motor

Para abrir, puxe a alavanca localizada do lado esquerdo do painel de instrumentos.

Levante o capuz, fixe a vareta de sustentação no suporte.

Para fechar, levante um pouco o capô, tire a alavanca do suporte e abaixe-o lentamente.

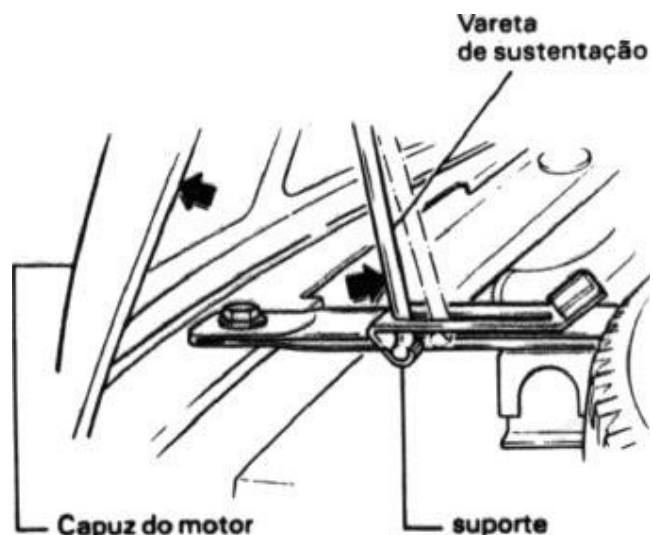

16 - Recomendações

Posição das alavancas Antes de colocar o veículo em movimento, observe com atenção em que posições se encontram as alavancas, menores e as respectivas indicações para sua utilização, conforme plaqueta de instruções fixada no console. Devem estar desengrenadas, reduzida e bloqueio.

17 - Amaciamento

Durante os primeiros 3.000 km mantenha rotações do motor moderadas, nunca acima de 4.000 rpm.

Não submeta o veículo a velocidades máximas nem o mantenha em altas velocidades por longo tempo antes de ter rodado 5.000 km.

Não acelere demasiadamente o motor com o veículo parado. Nos primeiros 500 km, acelere e desacelere o motor lentamente, variando a velocidade. Nunca force o motor em baixa rotação, estando em velocidades altas como 3ª ou 4ª marchas. Use a caixa de mudanças passando para uma velocidade inferior se necessário.

Reservatório de combustível

O acesso ao tampão do reservatório do combustível é feito, pressionando-se com o dedo indicador a lateral direita da tampa de projeção conforme indicação na ilustração ao lado.

Após o abastecimento, verifique sempre se o tampão está totalmente fechado para assegurar uma boa vedação, evitando vazamento de combustível sobre a pintura.

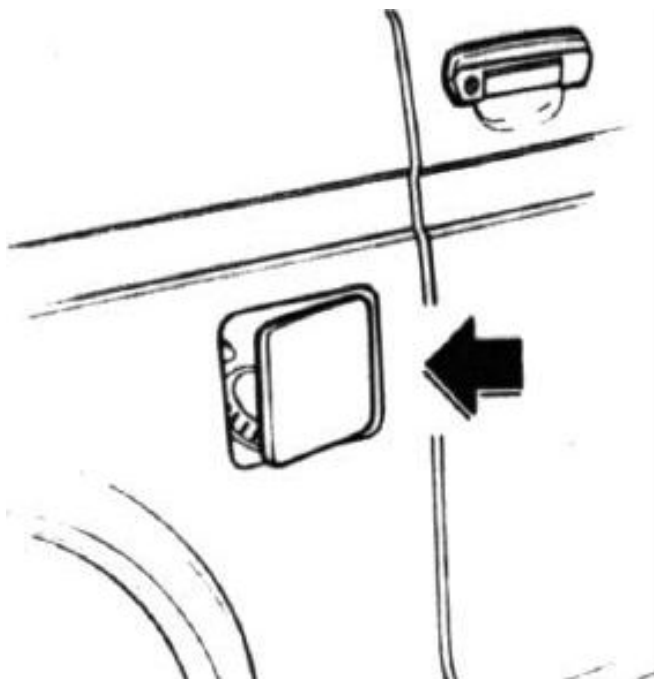

18 - Sistema de arrefecimento

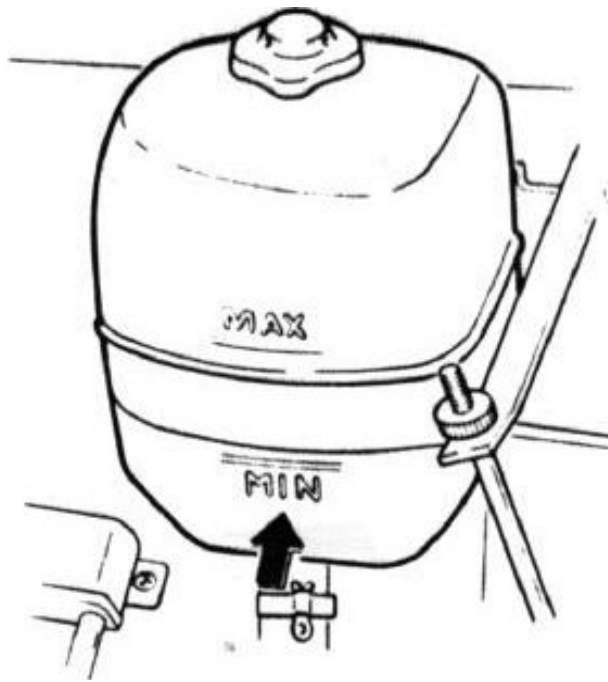

O sistema de arrefecimento é constituído por um radiador convencional e reservatório de expansão ligado ao radiador por um tubo flexível.

Este sistema é preenchido por um líquido especial, (etilenoglicol e água) anticorrosivo e antiespumante, impedindo a formação de crostas. A substituição deste líquido deve ser feita aproximadamente a cada dois anos.

Verifique seu nível semanalmente com o motor frio; o nível deve situar-se sempre 3 a 4 cm acima

da marca de "min" o existente no reservatório de expansão. Na eventualidade do líquido baixar com frequência, leve o veículo a um Revendedor Autorizado Lada para verificar a causa da fuga.

Nos veículos novos, substitua o óleo do carter e o filtro de óleo nos primeiros 2.000 a 3.000 km; repita a operação aos 10.000 km e em seguida a cada 10.000 km. Para retirar o filtro desenrosque-o; e na colocação do novo, aperte somente com as mãos. Não use ferramentas.

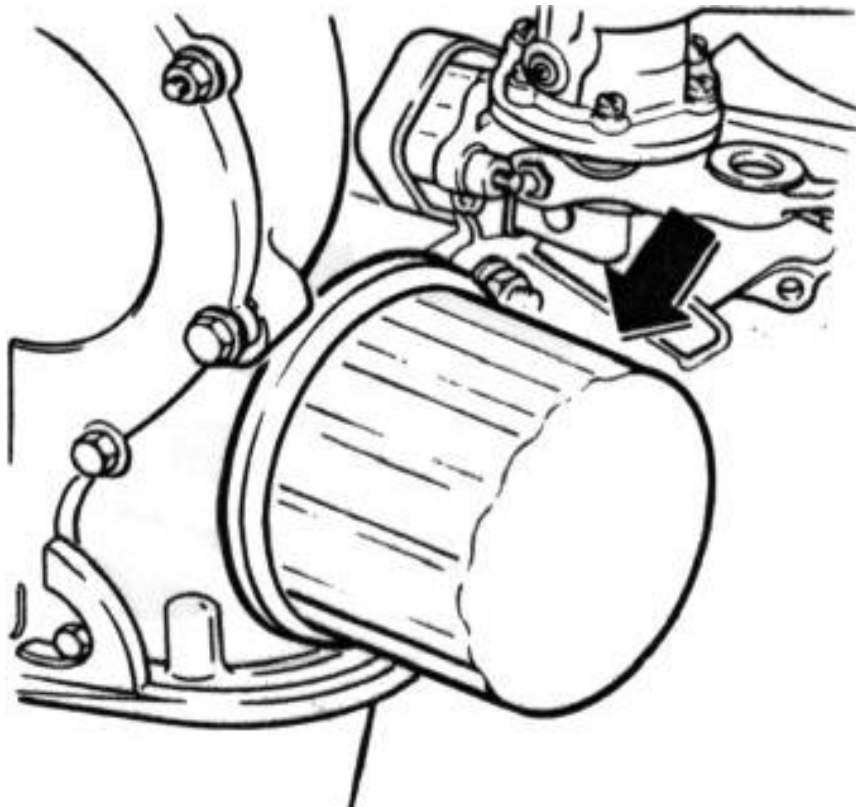

Óleo do Carter (lubrificação do motor)

Verifique o óleo do Carter a cada 500 km percorridos. O veículo deve estar parado em superfície plana, com o motor desligado por alguns minutos para que o óleo escoe para o Carter.

Certifique-se de que a vareta de nível esteja totalmente

introduzida em seu alojamento. O nível deve ser mantido entre as marcas "min" e de "max" existentes na vareta. Se necessário, adicione óleo sempre do mesmo fabricante e da mesma viscosidade pelo bocal de enchimento.

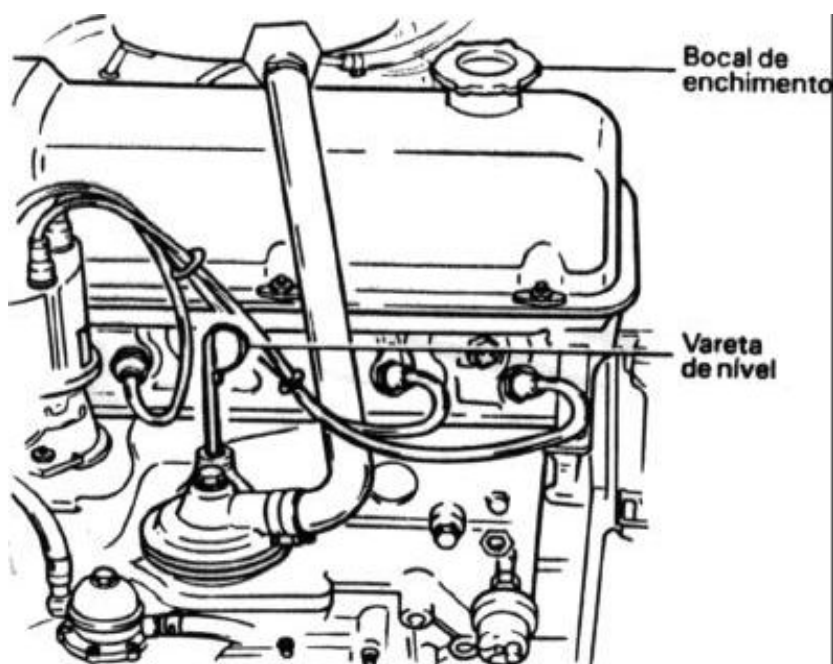

19 - Pneus

É essencial, para a segurança do veículo, que sejam sempre mantidas, a pressão recomendada. Faça essa verificação pelo menos a cada quinze dias com os pneus frios, incluindo o pneu sobressalente, que deve ser calibrado com a mais alta pressão recomendada.

Sobrecarga e falta ou excesso de pressão reduzem a vida útil do pneu, e aumentam o consumo de combustível.

Rodízio dos pneus

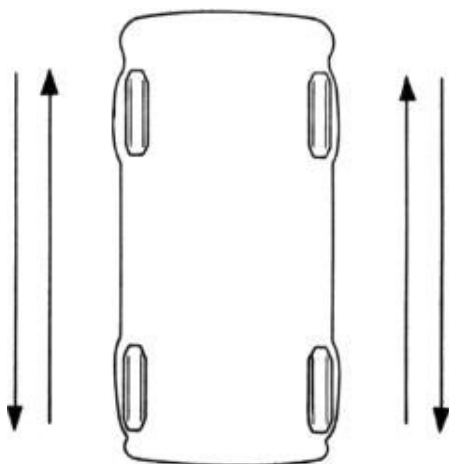

Para evitar o desgaste desigual dos pneus, faça o rodízio conforme o esquema ao lado. Os pneus devem rodar sempre do mesmo lado do veículo, observando obrigatoriamente o sentido de rotação.

Roda sobressalente, ferramentas e macaco.

Os acessórios alojados no compartimento do motor são os seguintes:

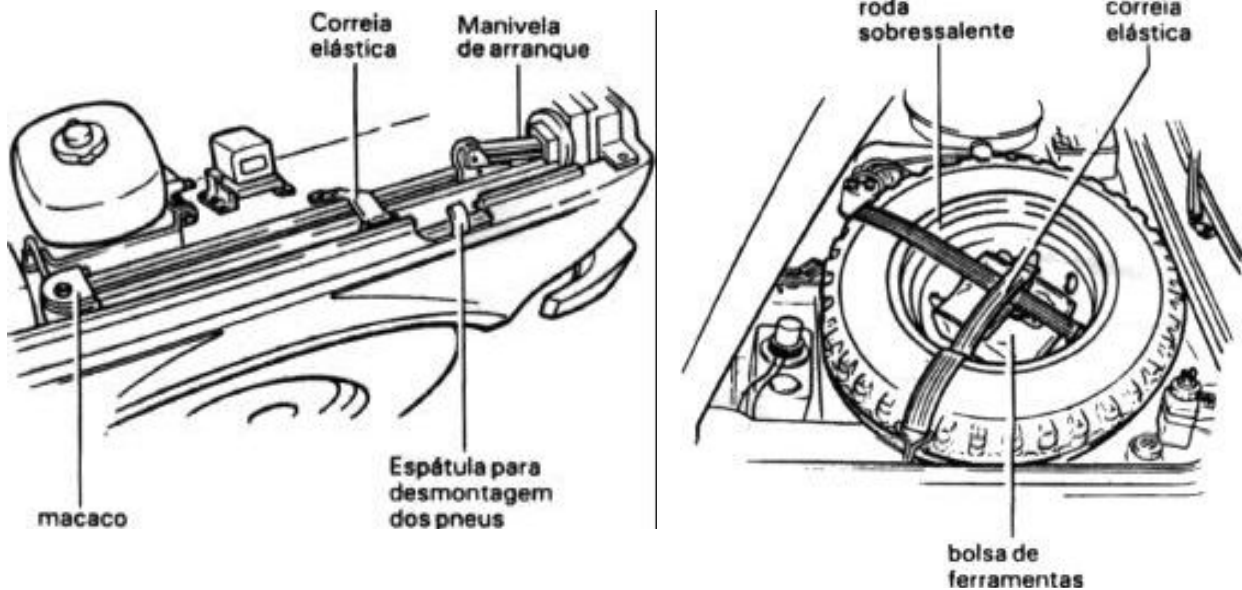

Para rebocar o veículo

Para rebocar o veículo, use os ganchos frontais e traseiros com o auxílio de uma barra ou tubo fixo.

Jamais utilize cabos flexíveis, corda ou corrente. Mantenha a alavanca de mudanças no ponto morto e a direção destravada (chave de contato na posição II).

É importante lembrar: com o motor desligado o servo-freio torna-se inoperante, exigindo maior esforço sobre o pedal para que o freio atue.

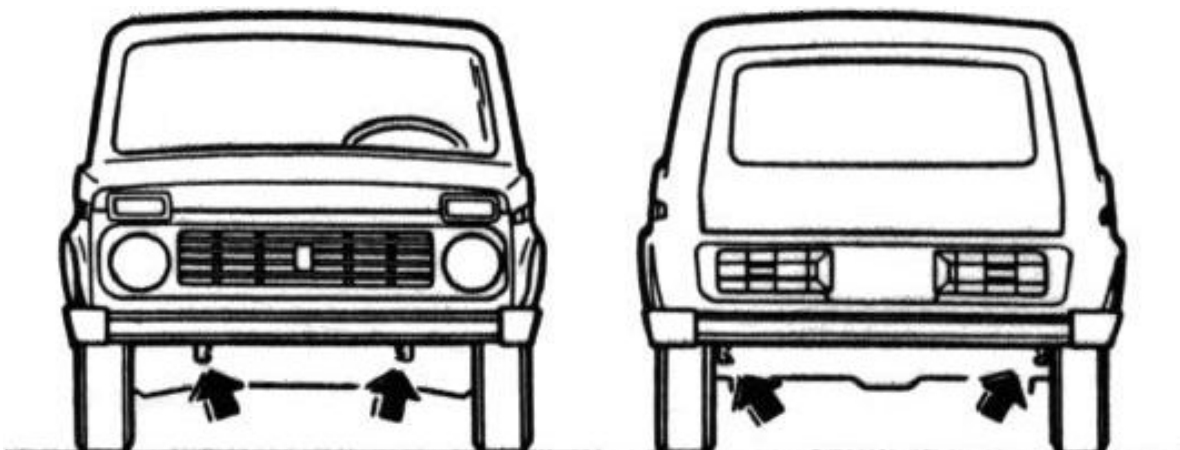

Para substituir rodas

Estacione o veículo em terreno plano, se possível. Aplique o freio de estacionamento e engrene a 1ª velocidade.

Afrouxe as porcas da roda.

Coloque o macaco no alojamento mais próximo da roda a ser substituída e gire a manivela até livrar a roda do solo. Solte as

porcas. Substitua a roda e, depois de apertar inicialmente as porcas com as mãos, use a chave combinada, apertando progressivamente.

Retirado o macaco, dê o aperto final. Certifique-se de que o pneu está com a pressão correta.

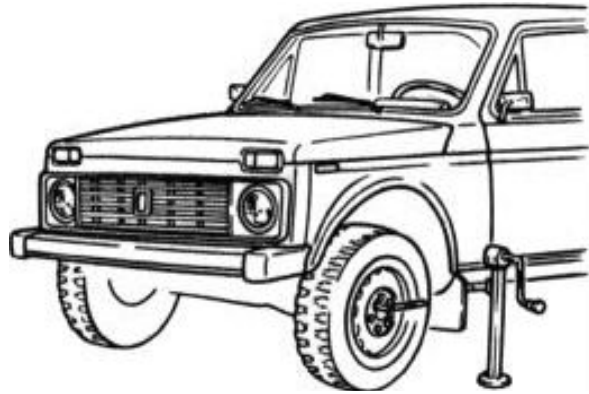

20 - Fusíveis

Relação de fusíveis e aplicação

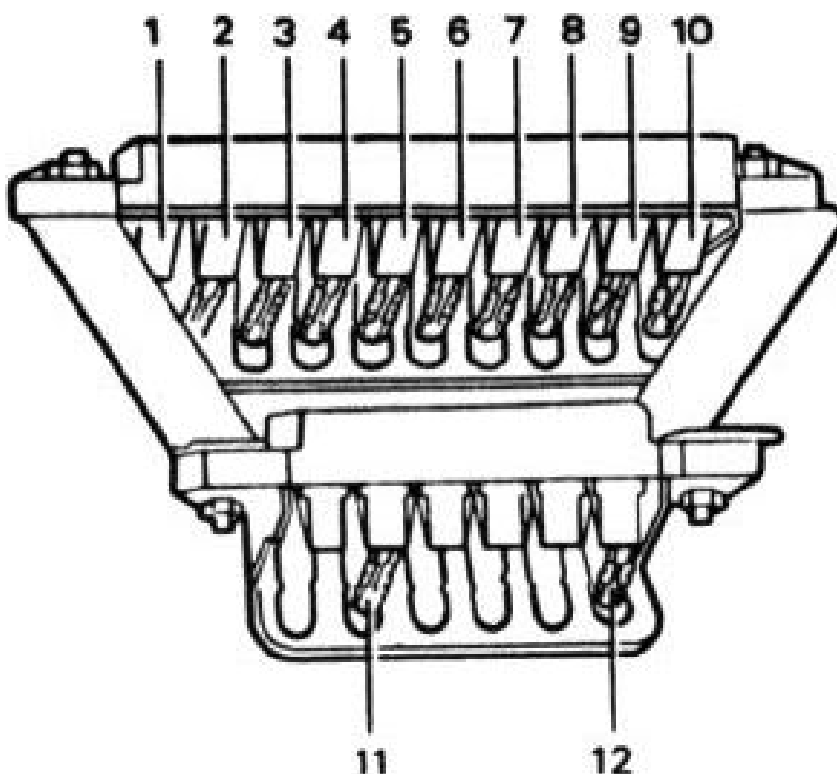

Nº do Fusível e Amperagem

- 1 **(16A)** Buzinas - Iluminação interna - Lâmpada portátil - Acendedor de cigarros - Lâmpada de freio
- 2 **(8A)** Limpador de pára-brisas - Ventilador de ar quente - Esguicho do pára-brisas - Relé do limpador de farol
- 3 **(8A)** Farol alto esquerdo, luz testemunha da luz alta
- 4 **(8A)** Farol alto direito
- 5 **(8A)** Farol baixo esquerdo
- 6 **(8A)** Farol baixo direito
- 7 **(8A)** Lanterna dianteira esquerda - Luz testemunha das lanternas
Lanterna traseira direita - Luz direita de iluminação da placa
- 8 **(8A)** Iluminação dos instrumentos - Lanterna dianteira direita
Lanterna traseira esquerda - Iluminação do alojamento do acendedor de cigarros - Luz esquerda de iluminação da placa

21 - Lubrificantes e fluidos

Aplicação Especificação

Motor	SAE 20W40 - APISF
Caixa de mudanças	SAE 90
Diferencial dianteiro	SAE 90 ou APIGL 5
Diferencial traseiro	SAE 90 ou APIGL 5
Caixa de transferência	Graxa NLGI-2 ou MoS2 (2 a 5%)
Cubos	Graxa NLGI-2 ou MoS2 (2 a 5%)
Cardãs e luvas	Graxa NLGI-2 ou MoS2 (2 a 5%)
Caixa de direção	SAE 90 - APIGL 5
Freios	DOT-3 ou DOT-4

Nº do Fusível e Amperagem

- 9 (8A) Indicador de pressão do óleo - Luz testemunha de pressão do óleo - indicador do nível de combustível o luz testemunha da reserva - Indicador de temperatura do motor - Indicador de direção a lâmpada de testemunha - Luz de ré - Luz testemunha de acionamento do freio de mão - Luz testemunha do nível de fluido de freio - Luz testemunha do bloqueio do diferencial - Luz testemunha de carga de bateria - Luz testemunha de acionamento do afogador - Tacômetro - Válvula eletromagnética do carburador - Interruptor da lâmpada do freio de estacionamento - Interruptor dos indicadores de direção - Desembaçador do vidro traseiro
- 10 (8A) Regulador de voltagem
- 11 (8A) Lanterna antineblina traseira
- 12 (8A) Motores elétricos dos limpadores e lavadores dos faróis
- 13 (8A) (Reserva)
- 14 (16A) (Reserva)
- 15 (16A) Aquecimento do vidro traseiro (circuito de comando)
- 16 (8A) Interruptor do pisca-alerta

Lubrificação e manutenção a cada 10.000 Km

- Trocar o óleo do motor.
- Substituir o elemento do filtro de óleo do motor.
- Verificar o nível de óleo do diferencial dianteiro e traseiro, caixa de mudanças e de transferência, adicionar se necessário.
- Substituir o elemento do filtro de ar do motor.
- Verificar a folga das válvulas e regular marcha lenta. *
- Ajustar a tensão da corrente de distribuição.
- Ajustar a tensão da correia do alternador.
- Lavar e secar o filtro de combustível do carburador (tela); substituir o filtro de combustível.
- Verificar o estado dos contatos do platinado e folga; limpar, ajustar ou trocar se necessário.
- Verificar e ajustar o ponto de ignição do motor.
- Verificar o estado dos eletrodos das velas; limpar, ajustar ou trocar se necessário.
- Verificar o nível de fluido do sistema de acionamento hidráulico da embreagem.

- Verificar o estado das pastilhas e lonas de freio, verificar a eficiência de freio do serviço e de estacionamento. Ajustar o curso da alavanca do freio de estacionamento e curso livre do pedal de freio.
- Verificar e regular a folga dos rolamentos dos cubos.
- Verificar o balanceamento das rodas e fazer rodízio conforme esquema.
- Verificar o estado dos braços da suspensão, juntas esféricas, barras tensoras e amortecedores, buchas de borracha e guarda-pó do eixo dianteiro.
- Verificar as articulações das barras e terminais de direção.
- Verificar o nível de solução de bateria, adicionar se necessário.
- Verificar o funcionamento do alternador, regulador de voltagem, faróis, lâmpadas e instrumentos de controle.
- Verificar o nível do líquido de refrigeração, adicionar se necessário. Verificar vazamentos.
- Limpar os furos de dreno das portas e carroceria.
- Verificar o funcionamento das fechaduras das portas. Ajustar se necessário.
- Lubrificar a dobradiça das portas, mecanismo das fechaduras e maçanetas das portas, fechadura do capuz do motor.
- Lubrificar os trilhos dos bancos dianteiros e seus mecanismos e as dobradiças do banco traseiro.

Lubrificação e manutenção a cada 30.000 Km

- Substituir a correia do alternador.
- Substituir o óleo do diferencial dianteiro e traseiro, caixa de mudanças e de transferência.
- Verificar o estado das buchas de borracha da barra estabilizadora transversal traseira.
- Verificar o funcionamento dos amortecedores e buchas de borracha, substituir se necessário.
- Verificar o funcionamento de válvula limitadora de pressão do freio.
- Verificar o funcionamento do servo-freio.
- Limpar o coletor do alternador, verificar o desgaste das escovas..
- Limpar o coletor do motor de partida, verificar o desgaste das escovas e se necessário substituí-las. Lubrificar o eixo e as buchas.
- Verificar o nível de óleo da caixa de direção e se necessário adicionar; verificar vazamentos.
- Lavar e substituir o líquido do sistema de refrigeração.

Nota: Nos veículos novos a primeira troca de óleo e filtro de óleo do motor deve ser feita entre 2.000 e 3.000 km iniciais. Observar nível de óleo a cada 500 km e adicionar se necessário.

- Verificar o alinhamento das rodas dianteiras, alinhar se necessário.
- Limpar e lubrificar os bornes e terminais da bateria
- Colocar de 2 a 3 gotas de óleo no furo de lubrificação do distribuidor.
- Limpar as mangueiras e válvula corta-chama do sistema de ventilação do cárter do motor. Verificar o estado destes componentes.
- Verificar o curso livre do pedal da embreagem, regular se necessário.
- Completar a graxa dos cubos das rodas dianteiras
- Verificar a folga do volante de direção, ajustar se necessário.
- Verificar o alinhamento dos faróis.
- Verificar vazamentos e funcionamento do indicador de nível de óleo de freio.
- Verificar o estado dos flexíveis de freio, substituir se necessário.
- Verificar e se necessário apertar a fixação dos conjuntos mecânicos e peças fixadas ao chassi.
- Engraxar as luvas dos cardãs

* Obs.: Verificar especificações

