



MINISTERIO DO EXÉRCITO
DEPARTAMENTO DE MATERIAL BÉLICO

NORMAS REGULADORAS PARA
CLASSIFICAÇÃO, REGISTRO E IDENTIFICAÇÃO
DAS VIATURAS AUTOMÓVEIS DO EXÉRCITO

1ª EDIÇÃO

1976



MINISTERIO DO EXERCITO
DEPARTAMENTO DE MATERIAL BÉLICO
GABINETE DO CHEFE

PORTARIA Nº 04-DMB, de 20 de abril de 1976.

Aprova as Normas Reguladoras para Classificação, Registro e Identificação das Viaturas Automóveis do Exército.

O CHEFE DO DEPARTAMENTO DE MATERIAL BÉLICO, no uso das atribuições que lhe são conferidas pelo Decreto nº 72.998, de 24 de outubro de 1973.

R E S O L V E:

Aprovar as Normas que regem os procedimentos administrativos relativos à Classificação, Registro e Identificação das Viaturas Automóveis do Exército, que com esta baixa.

Gen Ex EULER BENTES MONTEIRO

TÍTULO I

GENERALIDADES

Estas Normas visam padronizar os procedimentos relativos à classificação, registro e identificação das viaturas automóveis do Exército.

TÍTULO II

CLASSIFICAÇÃO

Para fins de registro, as viaturas em uso no Exército classificam-se em Militares e Administrativas.

1. VIATURAS MILITARES - são destinadas especificamente às missões militares, e previstas em OO.

São classificadas em:

- a. Viaturas Blindadas - dotadas de blindagem especial, destinadas ao combate, reconhecimento, transporte em serviços especializados, armadas segundo sua finalidade, podendo ser anfíbias. (Anexo 1)

Estas viaturas, são ainda classificadas em:

- 1) Carros Blindados - viaturas sobre rodas ou meia-lagarta, destinadas ao combate, próprias para missões de reconhecimento ou transporte de pessoal, podendo ser anfíbias. São subdivididas em carros blindados de reconhecimento e de transporte.
- 2) Carros de Combate - viaturas sobre lagartas, destinadas especialmente ao combate, e armadas segundo sua finalidade. Podem ser anfíbias.
- 3) Autopropulsadas - viaturas sobre lagartas, destinadas ao apoio ao combate e dotadas de armamento. Podem ser anfíbias.

4) Carros Blindados Especializados - viaturas sobre rodas ou meia-lagarta, dotadas de equipamentos especiais e de acordo com o fim a que se destinam.
Podem ser: abre-brecha, socorro, etc.

b. Viaturas de Transporte - são destinadas especificamente ao transporte de pessoal e/ou carga em geral.(Anexo 2)

Estas viaturas são ainda classificadas em:

1) Transporte de pessoal - viaturas destinadas exclusivamente ao transporte de pessoal, e com emprego específico. Exemplo: Comando, Choque, etc.

2) Transporte não especializado - viaturas destinadas, indiferentemente, ao transporte de pessoal e/ou carga em geral.

3) Transporte especializado - viaturas possuidoras de chassis idênticos aos dos transportes não especializados, porém, com carroceria especial, própria para o fim a que se destina: ambulância, oficina, socorro, etc.

4) Motocicletas - viaturas destinadas a serviço de polícia, estafeta ou reconhecimento. Podem ser simples ou com carro lateral.

c. Tratores e Máquinas - são destinadas especificamente ao reboque de outras viaturas ou serviços de terraplanagem em geral, ou outros usos. (Anexo 3)

Estas viaturas são ainda classificadas em:

1) Tratores de roda

2) Tratores de lagarta

3) Máquinas de terraplanagem e outros serviços.

d. Reboques e Semi-Reboques - são viaturas não motorizadas, destinadas ao transporte de carga, providas de engates especiais que possibilitem a tração por outras viaturas.(Anexo 4)

Estas viaturas são ainda classificadas em:

1) Não especializados - que se destinam ao transporte de carga em geral.

2) Especializados - com carroceria especial, e própria ao fim a que se destinam.

2. VIATURAS ADMINISTRATIVAS - são destinadas ao transporte de pessoal, cargas ou serviços específicos.(Anexo 5)

Não possuem características militares e visam o atendimento da vida administrativa (vegetativa) das O M .

a. Viaturas de Transporte e Tratores - que compreendem:

- 1) Viaturas Transporte de Pessoal - que são: transporte de autoridades, camionete, ônibus, etc.
- 2) Viaturas não especializadas - que são: caminhão comercial, pick-up comercial, etc.
- 3) Viaturas especializadas - que são: ambulância, empilhadeira, guindaste, frigorífico, etc.
- 4) Tratores sobre-rodas.

b. Viaturas Reboque e Semi-Reboque (pranchas) - que compreendem:

- 1) Não especializados
- 2) Especializados.

T Í T U L O I I I

N O M E N C L A T U R A

1. A nomenclatura utilizada para denominar as viaturas Militares e seus Reboques é a constante do Anexo 7 , às presentes Normas.
2. As viaturas que não constarem do Anexo 7, receberão denominação à medida que forem sendo recebidas.

T Í T U L O I V

R E G I S T R O

1. As viaturas Militares devem ser obrigatoriamente registradas na D M M segundo sua classe, tipo, capacidade de transporte, tipo de tração, marca, número e tipo do motor, número de registro, combustível que consome (gasolina, óleo, etc) e o indicativo original de fabricação.

2. O tipo de tração das viaturas sobre rodas é expresso por 2(dois) algarismos separados pelo sinal X, sendo que o primeiro indica o número total de rodas, e o segundo o de rodas motoras. Para efeito de designação de tração, as rodas motoras duplas, são consideradas como sendo rodas simples, devendo, entretanto, aparecer após os números que identificam o tipo de tração a quantidade de rodas motoras seguida das letras rd(rodas duplas). Exemplo: 6x4(4 rd) - viatura com 6(seis) rodas, das quais 4(quatro) motoras e duplas.
3. Para os reboques e semi-reboques, indica-se o número de rodas seguido da inicial r (reboque) ou sr(semi-reboque). Exemplo: 4r(reboque com 4 rodas).
4. As viaturas blindadas são registradas sem necessidade de especificar a capacidade de transporte.
5. O tipo de motor é indicado pelo número de cilindros e disposição dos mesmos(radial, em linha, em V, e outros).
6. A capacidade das viaturas de transporte de pessoal é expressa pelo número de pessoas que são conduzidas normalmente, inclusive o motorista.
7. A capacidade das viaturas transporte de carga é expressa pelo número de toneladas da carga útil.
8. O registro das viaturas é formado pelo indicativo de sua classe(algarismo das dezenas) e tipo(algarismo das unidades), seguido do número de ordem que lhe couber no conjunto das viaturas de seu tipo existentes no Exército.
9. Os números de registro correspondentes às viaturas das diversas OM, são fornecidos pela D M M .
10. As viaturas automóveis do Exército, para efeito de identificação, devem utilizar um distintivo especial, constituído de uma faixa branca circular, de largura igual à 1/5 do raio maior e dividida em quatro quadrantes. Separando os quadrantes, deve existir uma faixa verde-oliva, com a largura igual à 2/5 da largura da faixa branca. No círculo verde-oliva, inscrito no interior da faixa branca, é pintado o Cruzeiro do Sul, com as estrelas na cor branca. O círculo que circunscrever a maior das estrelas, deve ter um diâmetro igual à largura da faixa branca, sendo que as demais obedecerão as proporções da figura do anexo 6 .

11. As viaturas transporte de autoridade, do tipo "sedan" e as vinculadas à Oficiais Gerais, não usam distintivos.
12. As viaturas transporte de autoridades, citadas no número anterior, quando em operações de guerra, devem usar distintivos, de dimensões e colocação concordes com as figuras anexas.
13. As viaturas militares, quando não estiverem em operações de guerra, devem usar o distintivo da OM a que pertença, obedecidas as dimensões e localizações exemplificadas nas figuras anexas.
14. Para o caso, das OM, que não possuem distintivos próprios, os mesmos serão substituídos pela sua abreviatura regulamentar, ou na falta desta, pelas suas letras iniciais.
15. Quando a GU possuir distintivo, aprovado em Bol Ex, suas Unidades subordinadas devem usar o mesmo, em substituição aos seus.
16. Quando em operações de guerra, as viaturas não devem apresentar nenhum distintivo, inscrição ou qualquer outro sinal que permita ao inimigo identificar a OM à que pertençam.
17. As viaturas do serviço de saúde, devem usar em lugar do distintivo previsto no anexo 6, uma cruz vermelha de cor viva (Cruz Vermelha da Convenção de Genebra), inscrita num quadrado de cor branca, cujo lado excede de 1/3 as dimensões da referida cruz.
18. O distintivo da Cruz Vermelha deve ser usado nas ambulâncias, de acordo com os desenhos anexos, obedecendo as seguintes indicações:
 - lateralmente: no centro da parte média superior da carroceria, cada braço formando um quadrado de 15 cm de lado;
 - em cima: no centro do teto da carroceria, de modo que o braço transversal tenha a maior dimensão possível;
 - atrás: no centro da parte média inferior das portas, cada braço formando um quadrado de 5cm de lado;
 - na frente: logo acima do pára-brisa a palavra "Ambulância" em letras brancas, tendo em cada lado uma pequena Cruz Vermelha, sobre o fundo branco, com altura igual à das letras.

19. Nas demais viaturas do Serviço de Saúde, o distintivo da Cruz Vermelha, deve ser usado segundo as mesmas normas estabelecidas para o distintivo geral de identificação, referido no anexo
20. As partes externas das viaturas automôveis e de seus rebocos e semi-rebocos devem ser pintadas de cor verde-oliva fosco, inclusive os pára-lamas, rodas e pára-choques. Devem constituir exceção as viaturas transporte de autoridades, que devem ser pintadas na cor preta brilhante bem como, as viaturas contra incêndio, que são pintadas em vermelho, e as destinadas a missões especiais de segurança, quando utilizam qualquer cor.
21. Os indicativos devem ser colocados à direita das letras maiúsculas EB, iniciais de Exército Brasileiro e separados do número de ordem por um traço horizontal.
22. As letras e números de registro, pintados em cor branca, devem ser dispostos com intervalos de 0,02m, excetuados a letra E e o primeiro algarismo indicativo, que devem ficar separados por 0,04m.
23. Os detalhes sobre a localização e dimensão das letras e dos algarismos dos números de registro estão indicados nas figuras anexas.
24. As viaturas que não possuem superfícies em tamanhos uniformes suficientes, que permitam obedecer as dimensões acima fixadas, devem as letras e números serem inscritos com as maiores dimensões possíveis.
25. As viaturas transporte de autoridades, salvo em operação de guerra, usarão o nº de registro pintado na parte interna da tampa do motor.
26. Os indicativos das viaturas em uso no Exército obedecem aos quadros abaixo:

VIATURAS MILITARES

(VTR MIL)

CLASSES	T I P O S	PREFIXOS	INDICATIVOS
BLINDADAS	- Carros Blindados(de reconhecimento ou transporte) - de rodas, lagartas e meia-lagartas	CB	EB 10-
	- Carros de Combate ...	CC	EB 11-
	- Autopropulsados	AP	EB 12-
	- Carros Blindados Especializados:(de rodas, lagartas e meia-lagartas).....	CBE	EB 13-
DE TRANSPORTE	- De pessoal (Comando, choque)	TP	EB 20-
	- Não especializados (pessoal ou carga).....	TNE	EB 21-
	- Especializados (ambulância, oficina, socorro, etc)	TE	EB 22-
	- Motocicleta (simples ou com carró lateral)	Mot	EB 23-
TRATORES E MÁQUINAS	- Trator sobre rodas	TR	EB 30-
	- Trator sobre lagartas .	TR	EB 31-
	- Máquinas de Terraplanagem e outros serviços..	MQ	EB 32-
REBOQUES E SEMI-RBO	- Não especializados	RNE ou SRNE	EB 40-
	- Especializados	RE ou SRE	EB 41-

VIATURAS ADMINISTRATIVAS

(VTR ADM)

CLASSES	T I P O S	PREFIXOS	INDICATIVOS
DE TRANSPORTES E TRATORES	- De pessoal (transporte de autoridades, camioneta, ônibus, etc)	TP	EB 50-
	- Não especializados (caminhão, pick-up, etc).....	TNE	EB 51-
	- Especializados (ambulância, frigorífico, empilhadeira, guindastes, etc).....	TE	EB 52-
	- Tratores sobre rodas	TR	EB 53-
REBOQUES E SEMI-RBQ	- Não especializados..	RNE ou SRNE	EB 60-
	- Especializados	RE ou SRE	EB 61-

T Í T U L O V

Disposições Gerais

1. A DMM e as Regiões Militares devem alertar as autoridades civis competentes, no sentido de impedir o licenciamento de veículos civis pintados com a cor verde-oliva fosco, pelo fato de ser a mesma privativa das viaturas em uso no Exército.
Providência idêntica deve ser tomada em relação à veículos civis que estejam portando distintivos suscetíveis de serem confundidos com os em uso no EB.
2. A DMM estará em condições de fornecer indicações complementares necessárias para a execução destas NORMAS.
3. As viaturas pintadas na cor V O fosco, possuidoras ou não de placa oficial, devem ter sua identificação marcada externamente, de acordo com estas Normas.

4. O número de registro das viaturas é de uso obrigatório devendo ser observada sua colocação nos lugares convenientes.
5. As placas oficiais somente podem ser utilizadas nas seguintes viaturas:
 - a. transporte de autoridades;
 - b. administrativas tipo comercial ou destinadas ao transporte de pessoal.
6. Todas as viaturas serão pintadas na cor V O fosco, exceto:
 - a. viaturas de transporte de autoridades (PRETAS);
 - b. viaturas contra incêndio (VERMELHAS);
 - c. viaturas destinadas a missões especiais de segurança (QUALQUER COR).
7. As viaturas em uso no Exército não podem conter distintivos não especificados nestas Normas.

Brasília, DF,

ANEXO nº 1

VIATURAS MILITARES-BLINDADAS

CBTP, 4 X 4

EB 10-

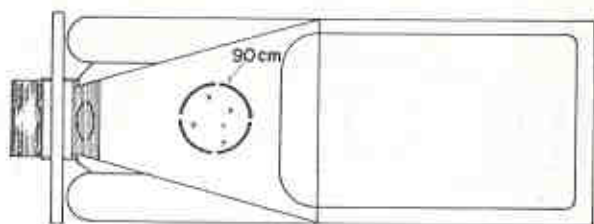
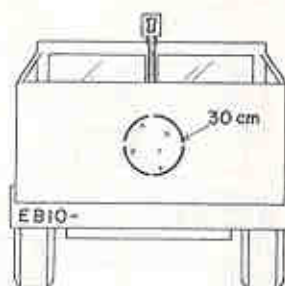
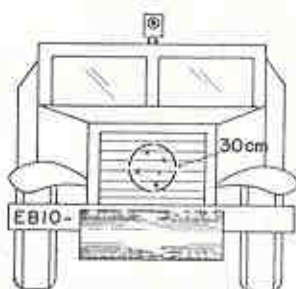
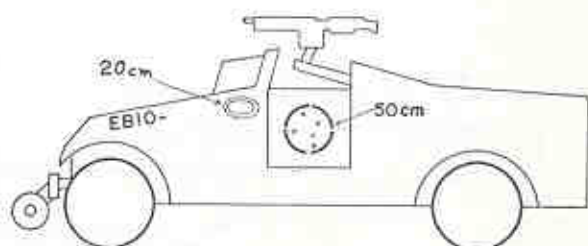

cont. do anexo nº I

CBTP, 1/2 L

EBIO-

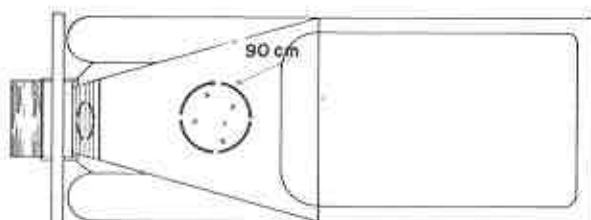
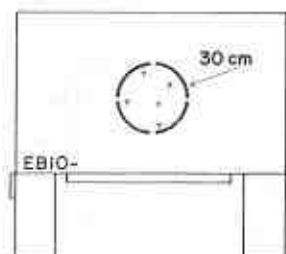
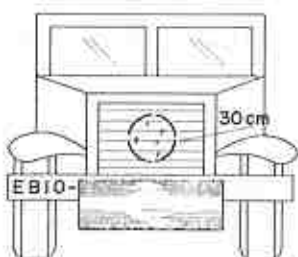
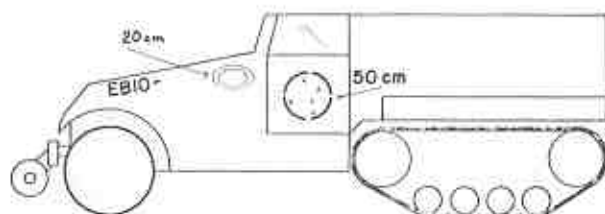

cont. do anexo nº 1

CBTP, 6 X 6

EBIO-

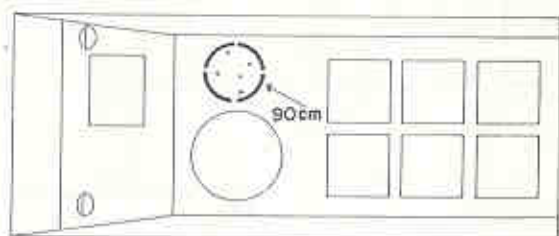
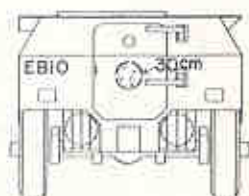
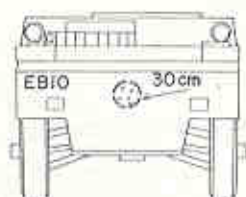
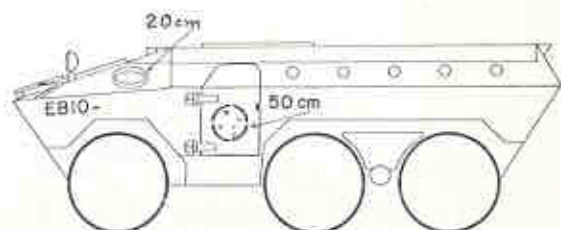

cont. do anexo nº 1

CBR, 6X6

EBIO-

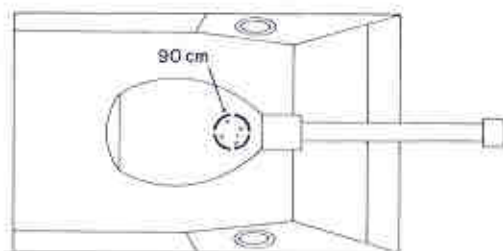
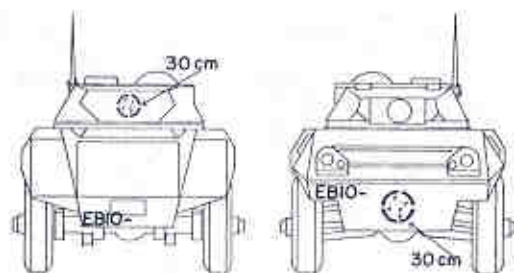
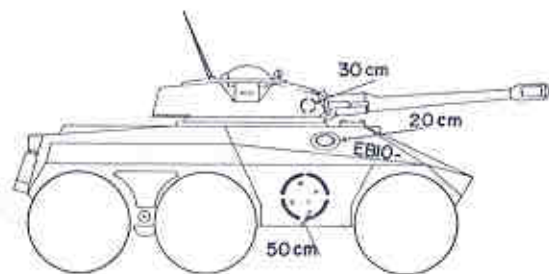

cont. do anexo nº 1

CBTP, S/L

EBIO-

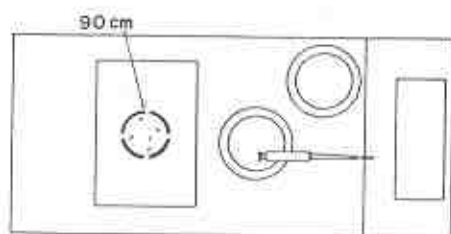
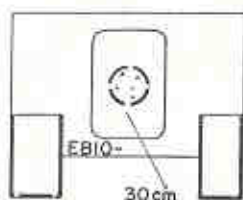
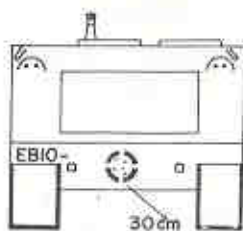
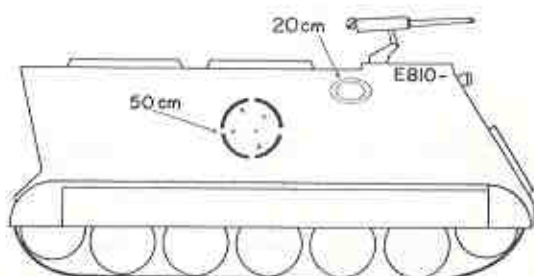

cont. do anexo nº 1

C-C

EBII-

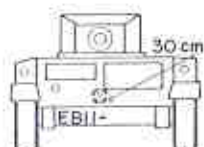
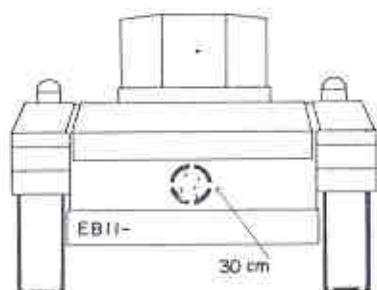
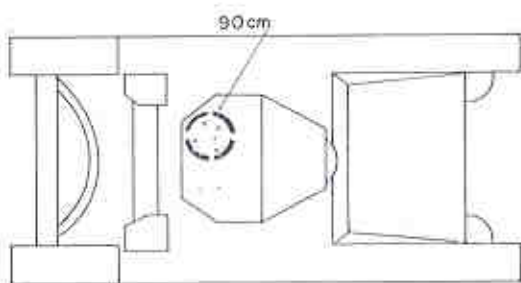
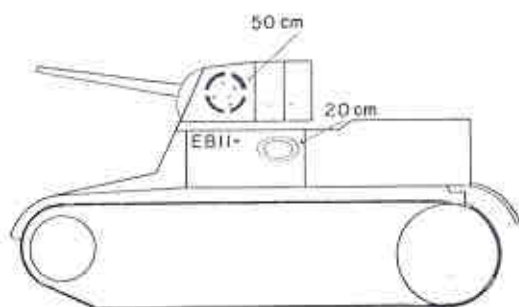

cont. do anexo nº 1

O A P

EB12-

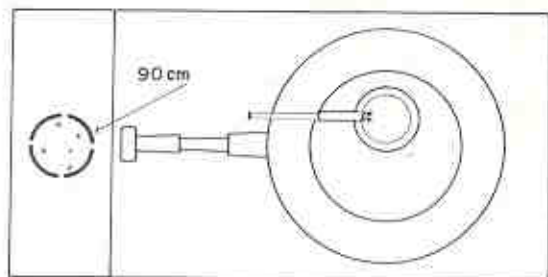
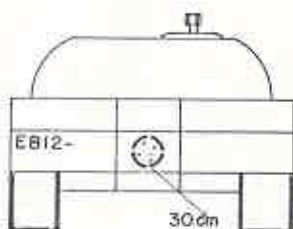
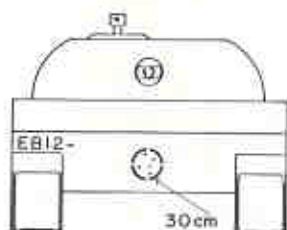
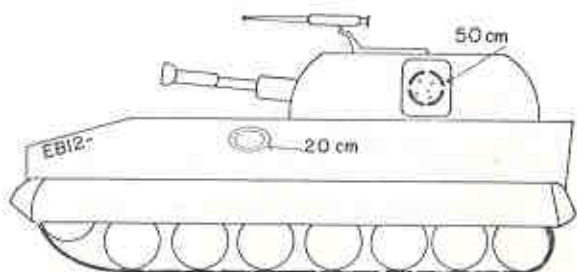

cont. do anexo nº 1

C.B.E., Sacorro S/L

EB13-

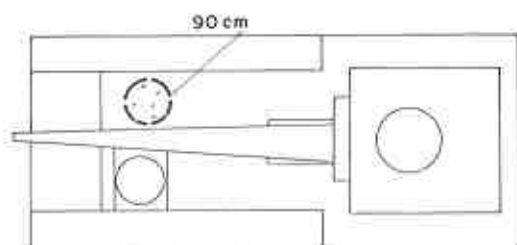
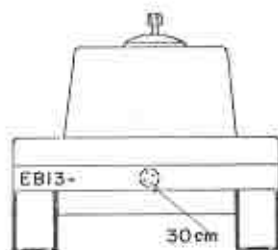
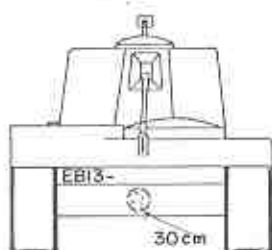

ANEXO nº 2

VTR MILITARES TRANSPORTE

TP Cmdo. 3/4 ton, 4X4

EB 20-

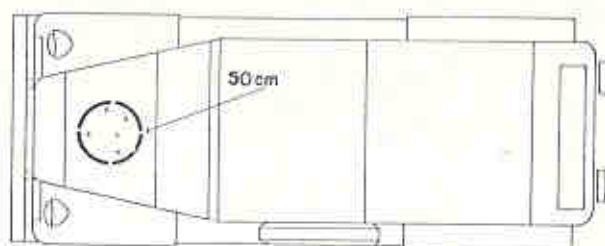
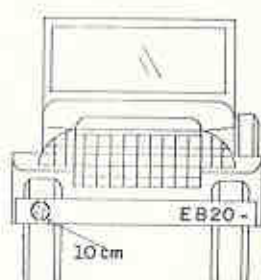
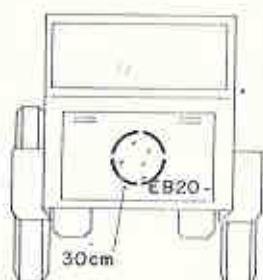
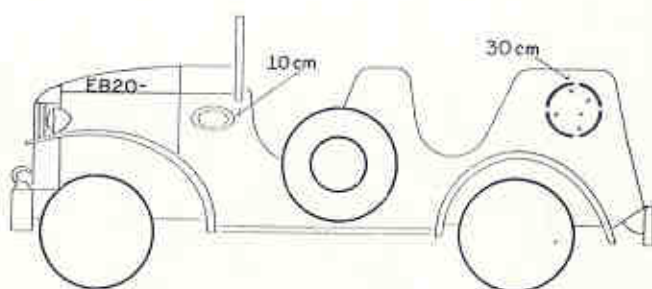

cont. do anexo nº 2:

TP Choque 6ton, 4X2

EB20-

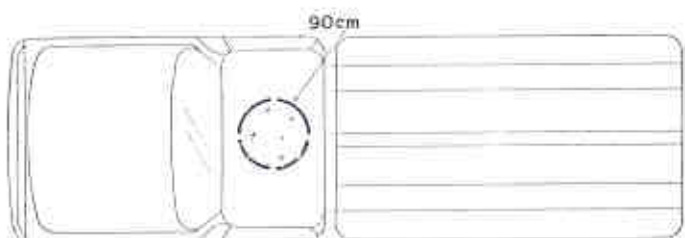
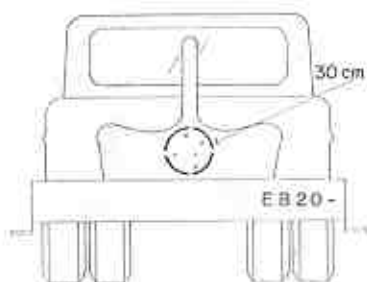
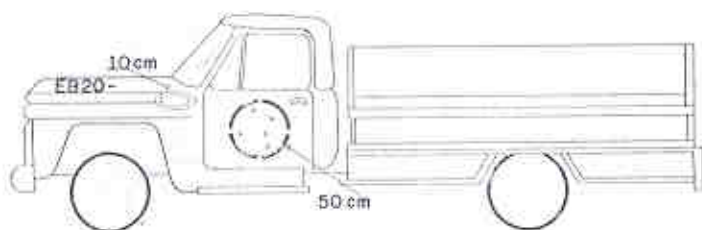

cont. do anexo nº 2

TNE 1/4 ton, 4X4

EB21-

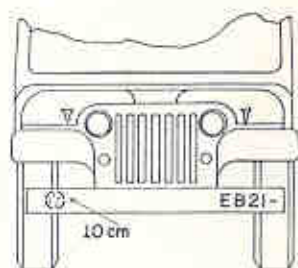
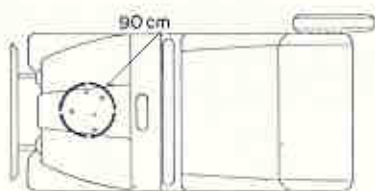
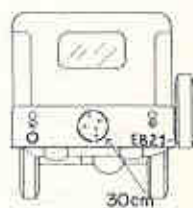
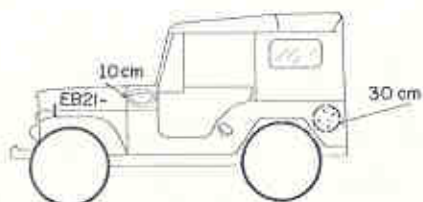

conf. do anexo nº 2

TNE 3/4 ton, 4X4
cabine fechada

EB21-

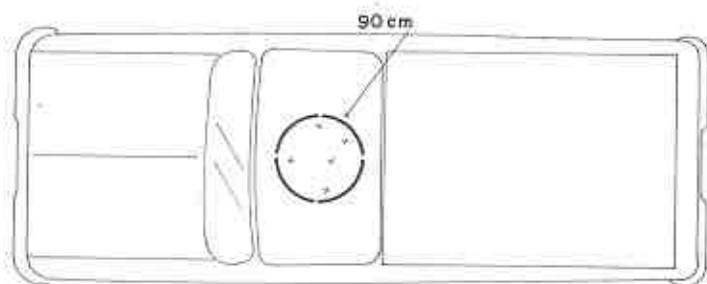
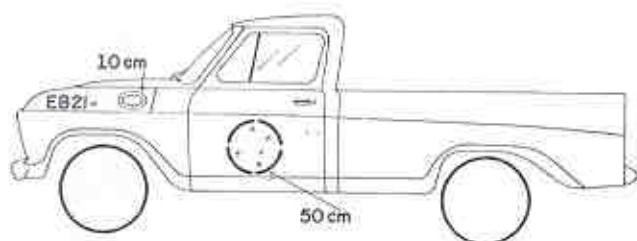

cont. do anexo nº 2

TNE 3/4 ton, 4X4



EB21-

cabine aberta

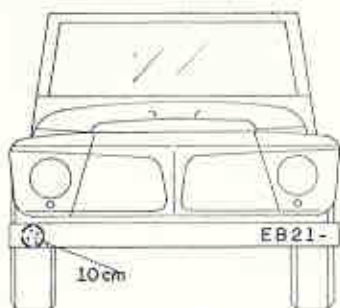
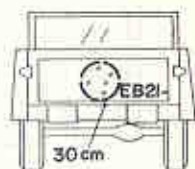
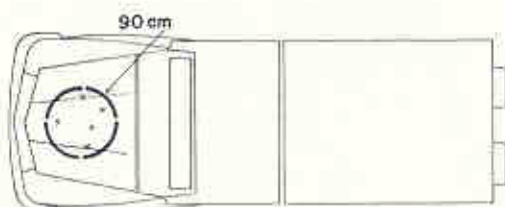
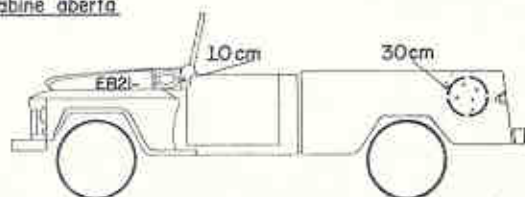

cont. do anexo nº 2

TNE 2 1/2 ton, 6X6

cabine aberta

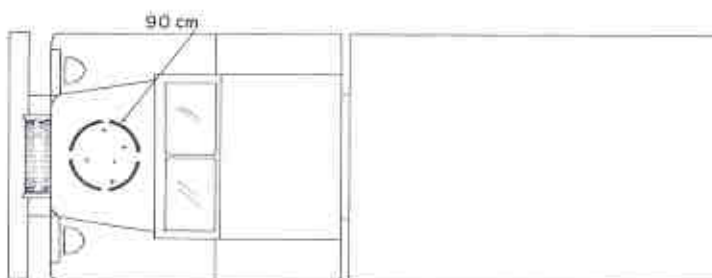
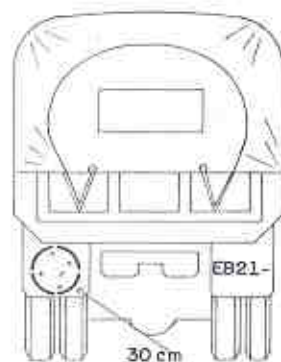
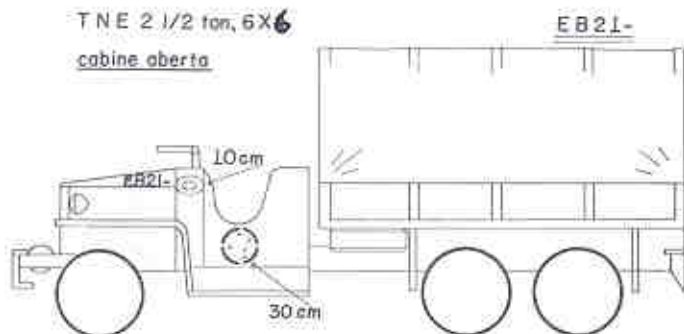

cont. do anexo nº 2

TNE 272 ton (ou 172), 4X4 ~ GRC EB21-
cabine fechada

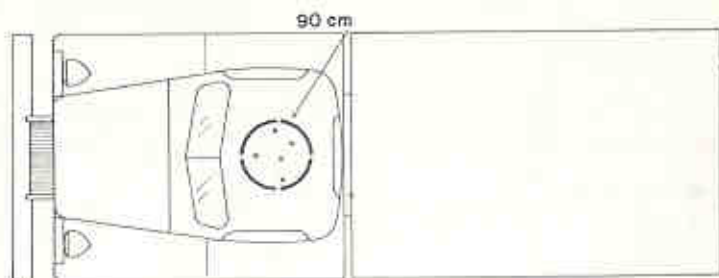
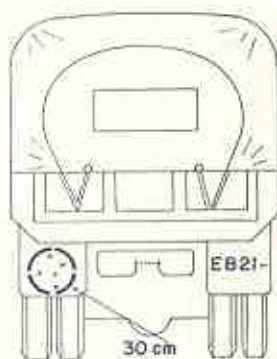
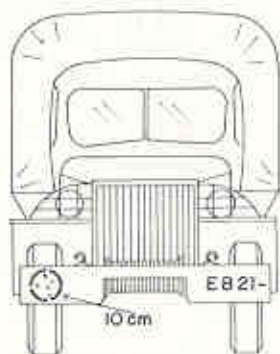
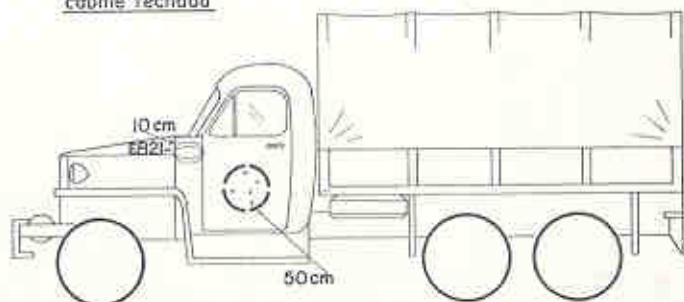

cont. do anexo nº 2

TE Ambulância, 3/4-ton, 4X4

EB22-

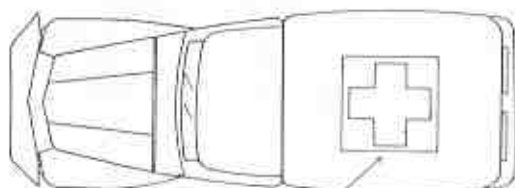
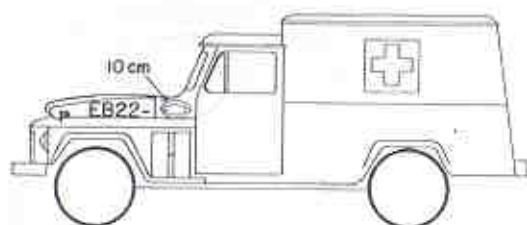

cont. do anexo nº 2

TE CISTERNA (COMB. ou água), 27/2 ton, 6X6. EB22-

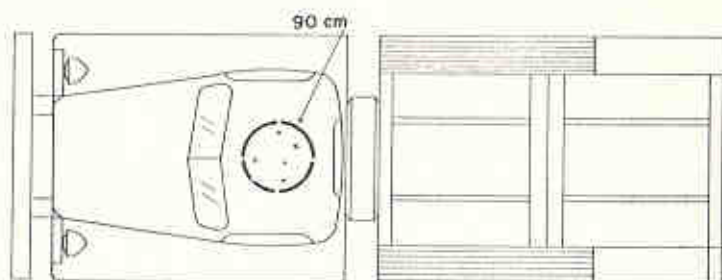
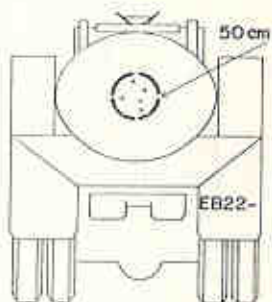
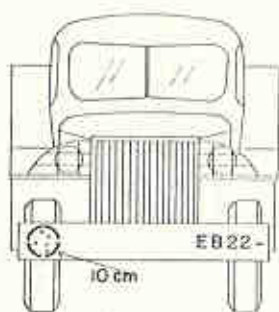
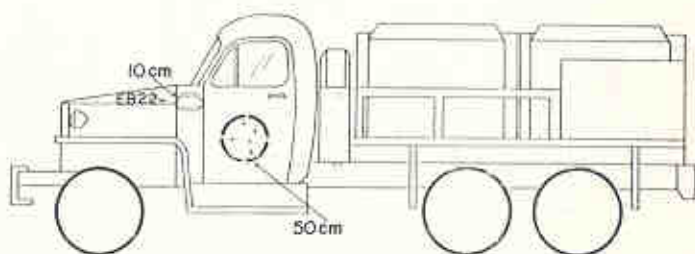

cont do anexo nº 2

TE Socorro, 5 ton, 6X6

EB 22-

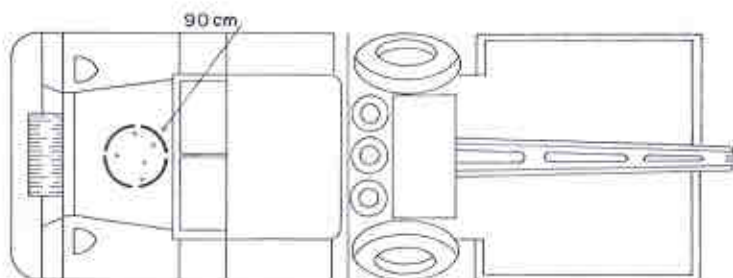
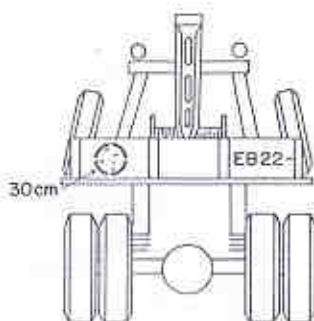
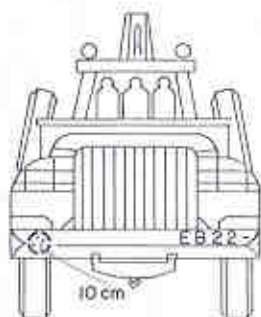
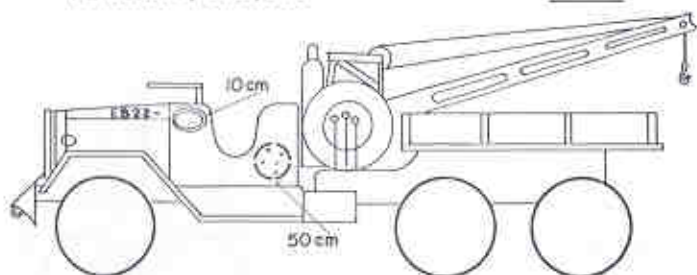

cont. do anexo nº 2

Motocicleta Simples

EB23-

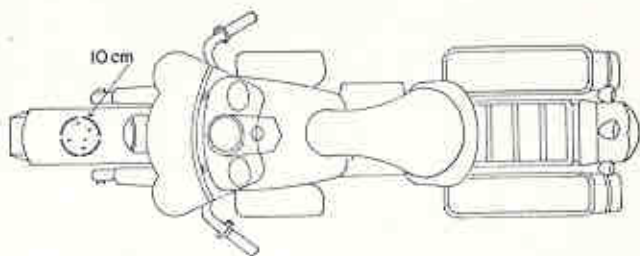
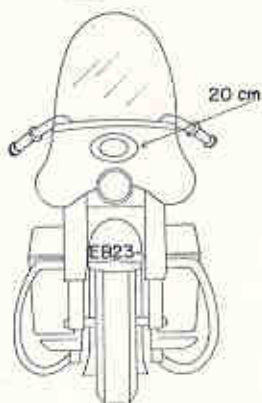
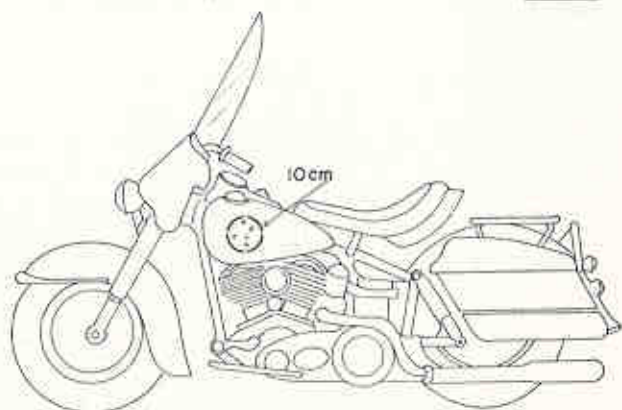

cont. do anexo nº 2

Carro Lateral p/ Motocicletas

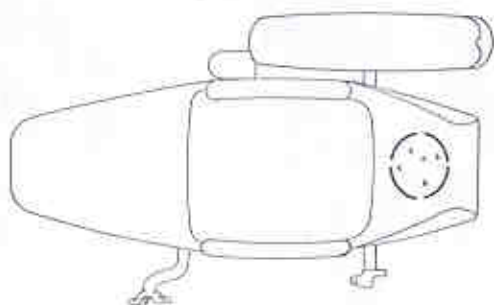

ANEXO nº 3 VTR MILITARES TRATORES E MÁQUINAS

TR, 2 1/2 ton, 4X2 - 4x4

EB30-

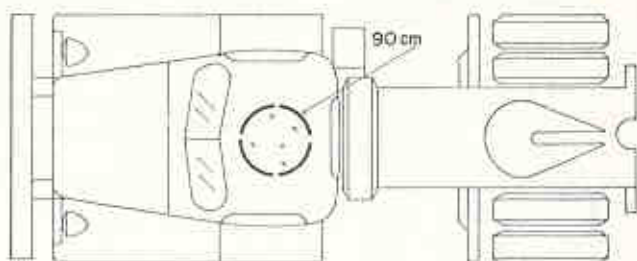
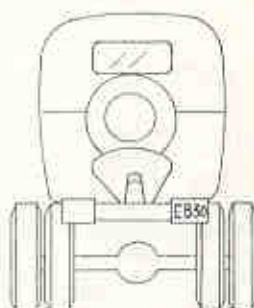
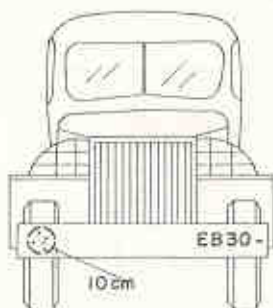
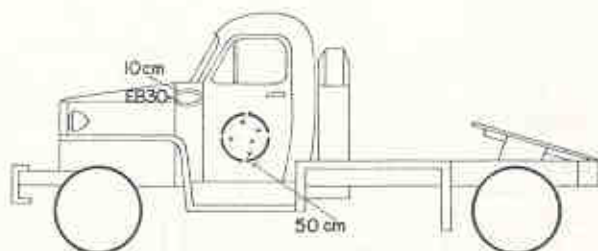

cont. do anexo nº 3

T.R. c/guincho, 6X6

EB30-

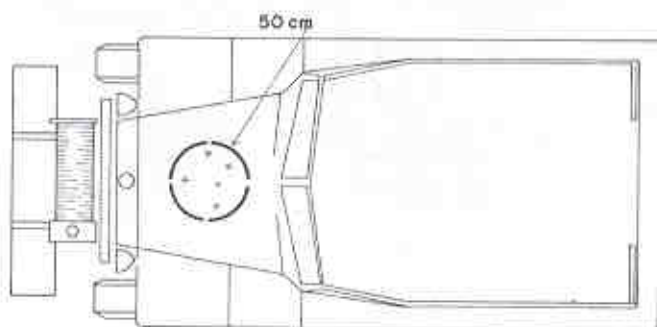
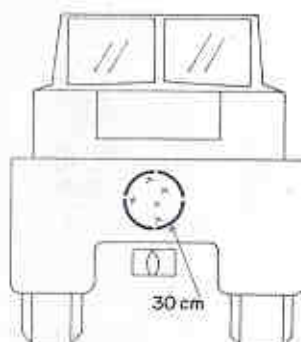
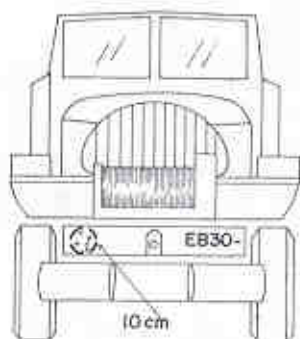
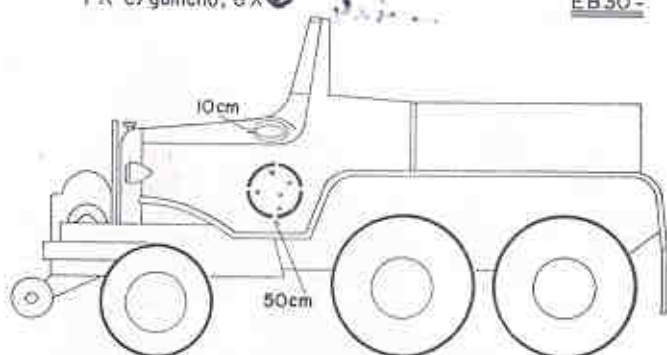

cont. do anexo nº 3

T R, 5 ton, S/L

EB 31-

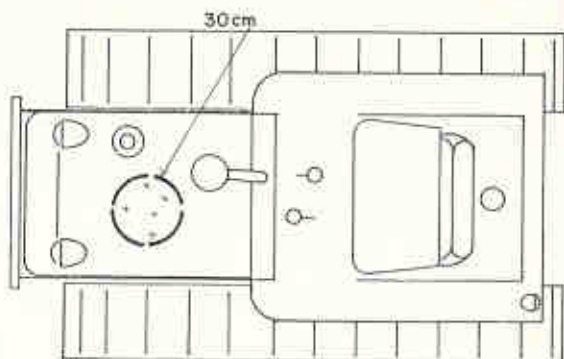
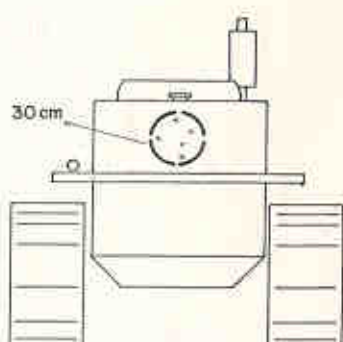
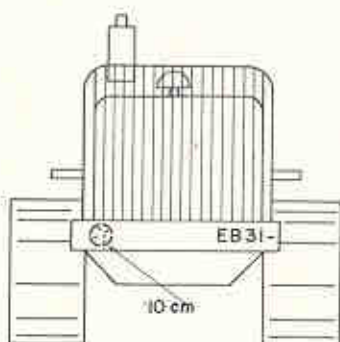
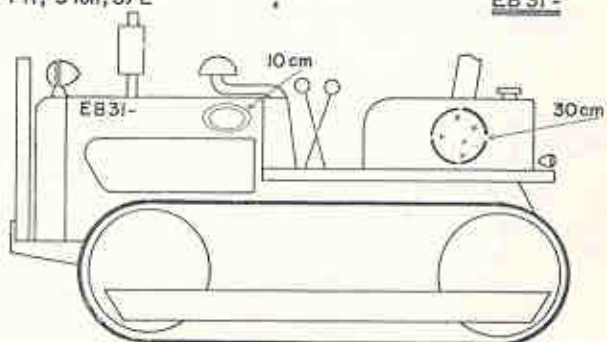

cont do anexo nº 3

MQ, 45 ton, 4X2, (Moto-Scraper)

EB 32-

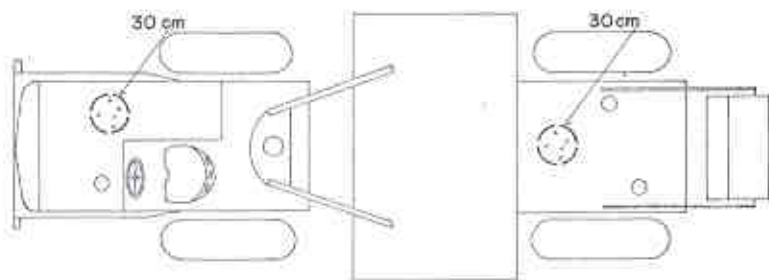
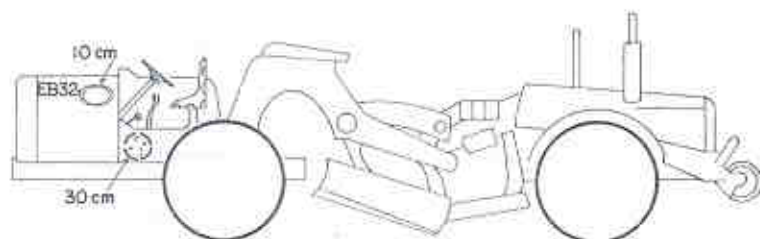

ANEXO nº 4

VTR MIL REBOQUES E SEMI-RBQ

RNE 1/4 ton

EB40-

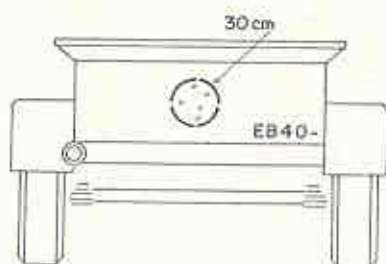
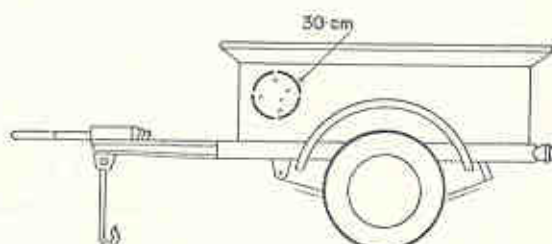

cónt. do anexo nº 4

SRNE, 20 ton

EB40-

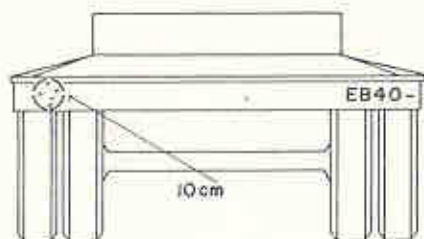
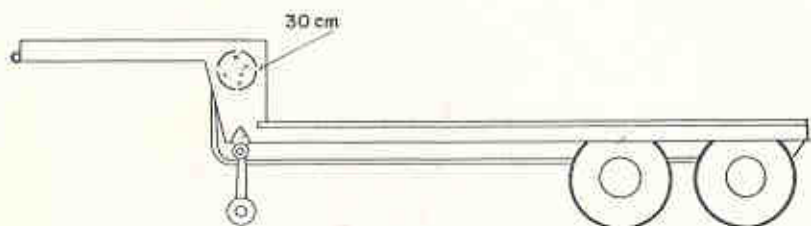

cont. do anexo nº 4

R E, Cisterna Água, 1/4 ton

EB 41-

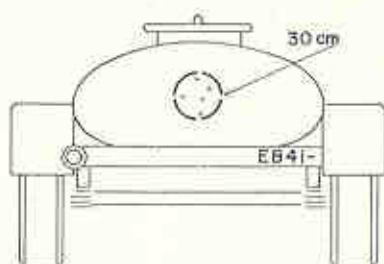
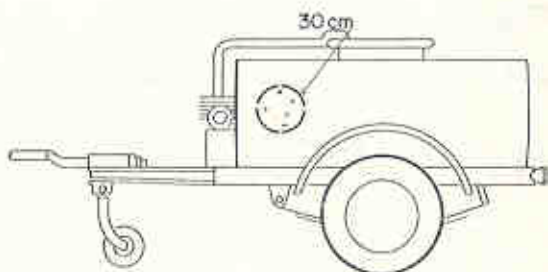

ANEXO nº 5.

VTR ADMINISTRATIVAS

(Obedecem às mesmas disposições para VTR militares semelhantes)

T.P. 4X2, 4 pass

EB50-

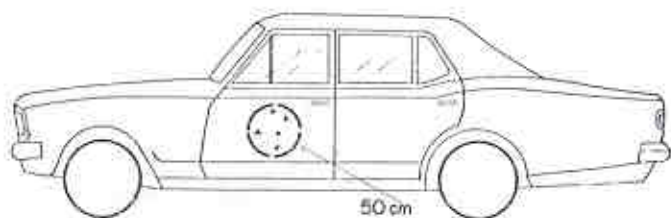

Transporte de Autoridades

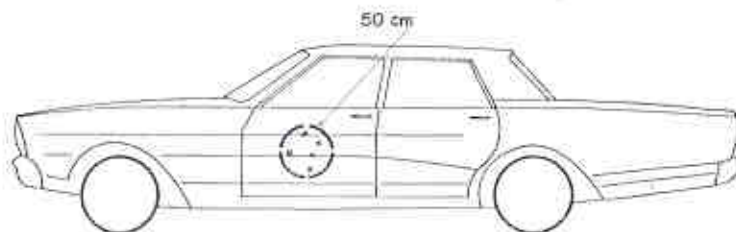
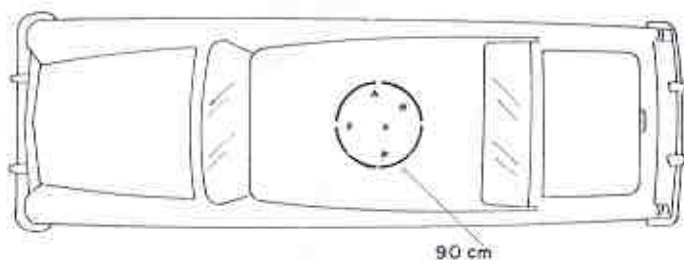

cont. do anexo nº 5

Camionetas, TP, 4X2, 8 pass - 4x4

EB50-

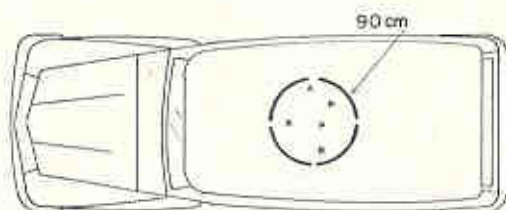
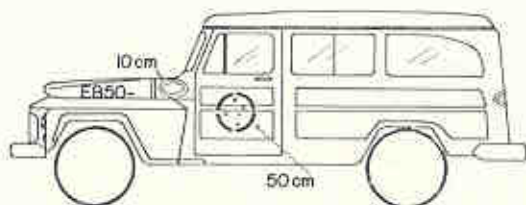

cont. do anexo nº 5

T P, 4X2, 8 pass

EB50-

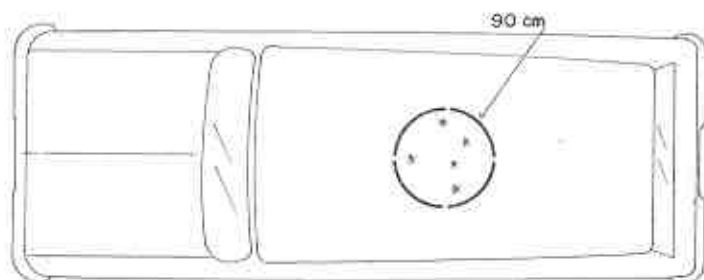
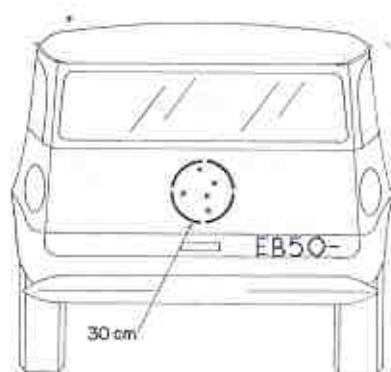
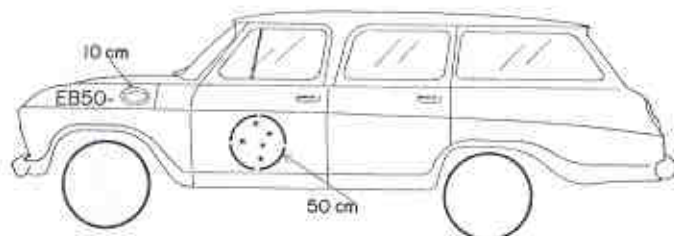

cont do anexo nº 5

T P, 4X2, Ônibus

EB50-

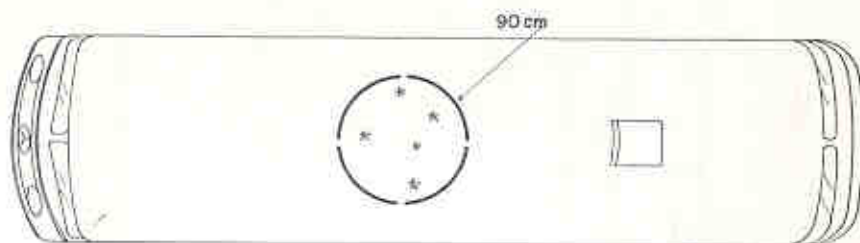
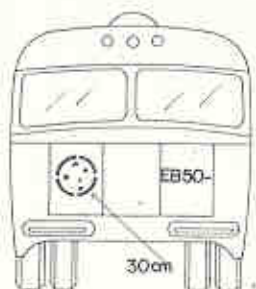
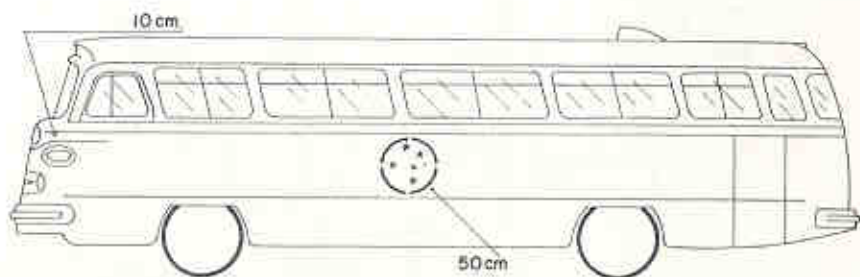

cont. do anexo nº 5

TNE, 6 ton, 4X2

EB51 -

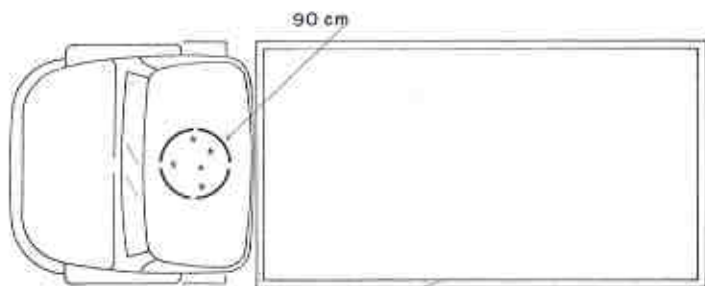
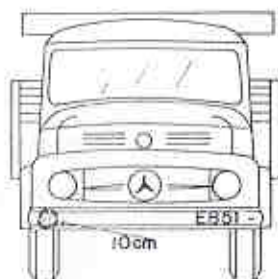
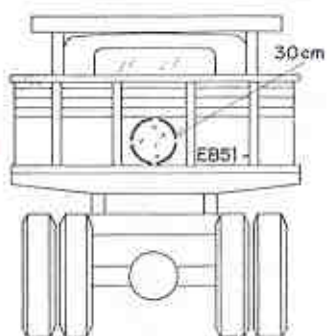
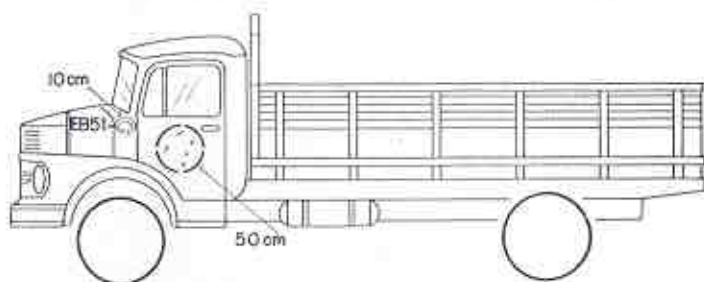

cont. do anexo nº 5

T E, Empilhadeira, 4X2

EB52-

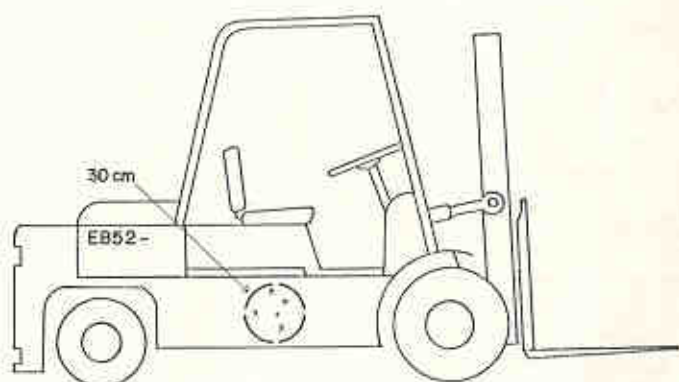

T E, Trator, 4X2

EB53-

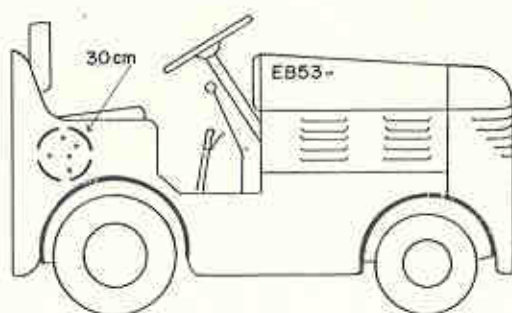

ANEXO nº 6

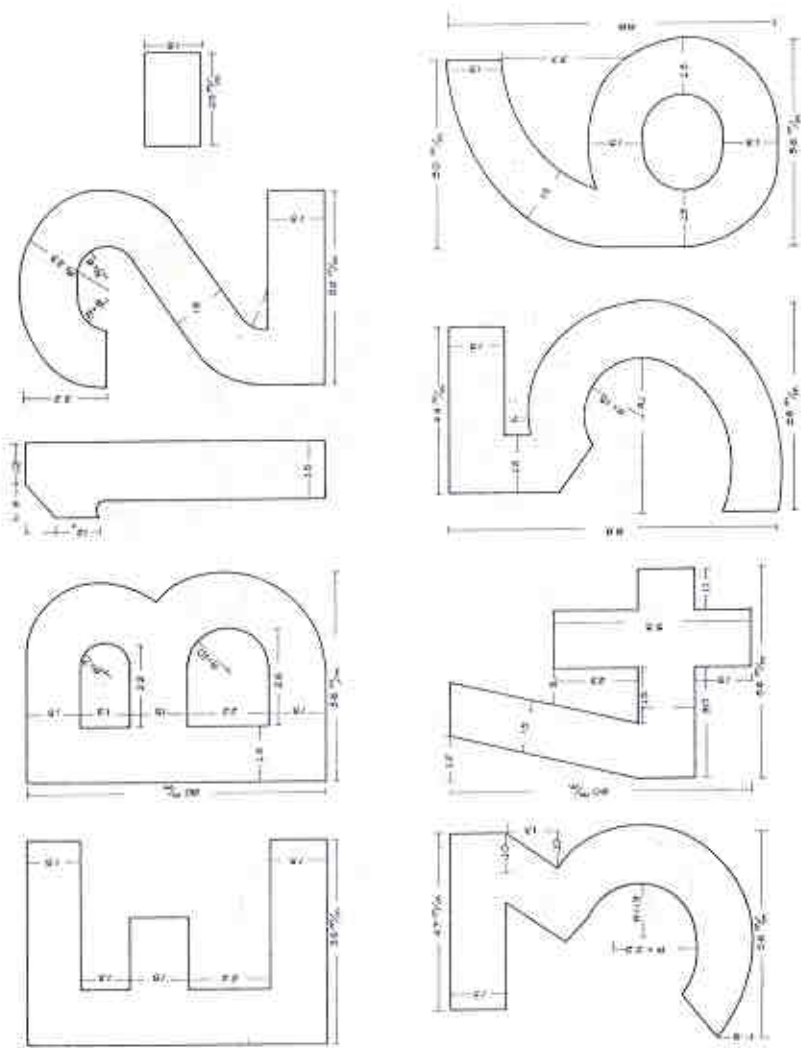

cont. do anexo nº 6

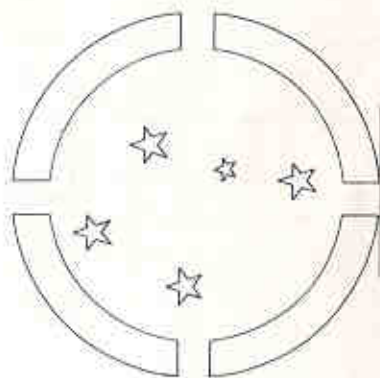
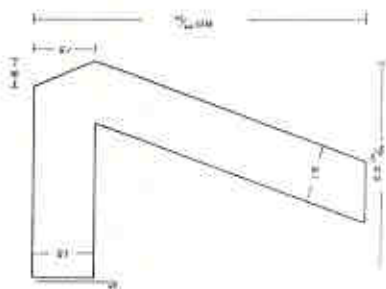
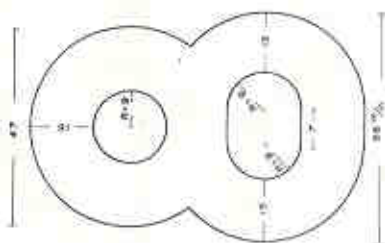
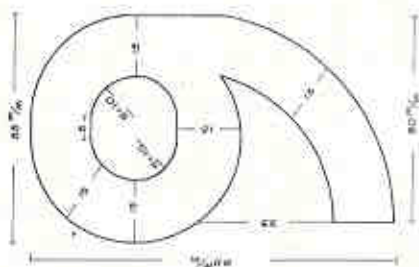
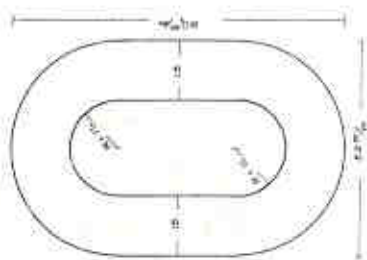

ANEXO 7

NOMENCLATURA

1. VIATURAS MILITARES (VTR MIL)

VIATURAS	NOMENCLATURA
EB 10- Carros Blindados	CBTP, 4x4 CBTP, 6x6 CBR , 6x6 CBTP, 1/2 L CBTP, S/L
EB 11- Carros de combate	CCL CCM CC
EB 12- Autopropulsados	OAP
EB 13- Carros Blindados Especializados	CBE, Socorro, S/L
EB 20- Transporte de Pessoal	TP, Cmdo, 3/4 Ton, 4x4 TP, Choque, 28 psg, 4x2 TP, Choque, 38 psg, 4x2
EB 21- Transporte Não Especializado	TNE, 1/4 Ton, 4x4 TNE, 1/2 Ton, 4x4 TNE, 3/4 Ton, 4x4 TNE, 1 1/4 Ton, 4x4 TNE, 2 1/2 Ton, 4x4 TNE, 2 1/2 Ton, 6x6 TNE, 4 Ton, 6x6 TNE, 5 Ton, 6x6
EB 22- Transporte Especializado	TE Ambulância, 1/4 Ton, 4x4 TE Carro Incêndio, 1/4 Ton 4x4 TE Canhão, 1/4 Ton, 4x4 TE Rádio, 1/4 Ton, 4x4 TE Odôgrafo, 1/4 Ton, 4x4 TE Anfíbio, 1/4 Ton, 4x4 TE Ambulância, 1/2 Ton, 4x4 TE Rádio, 1/2 Ton, 4x4 TE Lança foguetes, 1/2 Ton, 4x4 TE Corpo de Pontão, 2 1/2 Ton, 4x4 TE Oficina, 2 1/2 Ton, 4x4 TE Cavalete, 2 1/2 Ton, 4x4

VIATURAS	NOMENCLATURA
EB 22- Transporte Especializado	TE Embarcações de Manobra, 2 1/2 Ton, 4x4 (B4A1) TE Meio Pontão, 2 1/2 Ton, 4x4 TE Cavalete, 2 1/2 Ton, 4x4 TE Oficina, 2 1/2 Ton, 6x6 TE Compressor de ar, 2 1/2 Ton, 6x6 TE Cist Combustível, 2 1/2 Ton, 6x6 , 2.800 L TE Cist Combustível, 2 1/2 Ton, 6x6 , 4.500 L TE Socorro, 4 Ton 6x6 TE PNT M4T6, 5 Ton, 6x6 TE Socorro, 5 Ton, 6x4 TE Socorro, 5 Ton, 6x6 TE Oficina, 5 Ton, 6x6 TE Ponte, 5 Ton, 6x6 TE Socorro, 6 Ton, 6x6 TE Guindaste, 8 Ton, 6x6 TE Socorro, 10 Ton, 6x6 TE Guindaste, 20 Ton, 6x6 TE Guindaste, 24 Ton, 6x6
EB 23- Motocicleta	Mot simples Mot c/ carro lateral
EB 30- Trator Sobre Rodas	TR, 2 1/2 Ton, 6x6 TR, 5 Ton, 4x2 TR, 5 Ton, 6x6 TR, 7 1/2 Ton, 6x6 TR, 8 Ton, 6x4 TR, 17 Ton, 6x4
EB 31- Trator Sobre Lagartas	TR, 6 Ton, S/L TR, 13 Ton, S/L TR, 14 Ton, S/L TR, 15 Ton, S/L TR, 18 Ton, S/L TR, 22 Ton, S/L
EB 32- Máquinas	MQ, 8 Ton, S/L, Pã carregadeira MQ, 8 Ton, 4x2, Pã carregadeira MQ, 9 Ton, 4x2, Pã carregadeira MQ, 12 Ton, 6x4, Motoniveladora MQ, 45 Ton, 4x2, Moto-Scraper

VIATURAS	NOMENCLATURA
EB 40- Reboques e Semi-Reboques Não Especializados	RNE, 1/4 Ton, 2R RNE, 3/4 Ton, 2R RNE, 1 Ton, 2R RNE, 1 1/2 Ton, 2R RNE, 3 1/2 Ton, 2 RD SRNE, 25 Ton, 4 RD
EB 41- Reboques e Semi-Reboques Especializados	RE, Munição, 1 Ton, 2R RE, Cisterna Água, 1 Ton, 2R, 950 L RE, Cisterna Água, 1 1/2 Ton, 2R, 1500 L RE, Tipo Lança, 2 1/2 Ton, 2R RE, Transporte Vtr, 20 Ton, 4 RD RE, Solda Arco-Voltaico, 2Ton, 4 R RE, Gerador Solda Elétrica Ton, 2R RE, Compressor de ar, 2 Ton, 4 R

2. VIATURAS ADMINISTRATIVAS (VTR ADM)

EB 50- Transporte de Pessoal	TP, 5 Psg, 4x2 TP, 6 Psg, 4x2 TP, 9 Psg, 4x2 TP, 12 Psg, 4x2 TP, 20 Psg, 4x2 TP, 40 Psg, 4x2
EB 51- Transporte Não Especializado	TNE, 1/2 Ton, 4x2 TNE, 3/4 Ton, 4x2 TNE, 4 Ton, 4x2 TNE, 5 Ton, 4x2, Basculante TNE, 6 Ton, 4x2 TNE, 7 Ton, 4x2 TNE, 9 Ton, 4x2 TNE, 10 Ton, 4x2 TNE, 15 Ton, 6x2
EB 52- Transporte Especializado	TE, Ambulância, 4x2 TE, Socorro, 4 Ton, 4x2 TE, Cist Combustível, 7 Ton, 7.000 L TE, de presos, 3/4 Ton, 4x2 TE, de cadáveres, 3/4 Ton, 4x2 TE, Empilhadeira, 4x2 TE, Frigorífico, 4x2

VIATURAS	NOMENCLATURA
EB 53- Tratores Sobre Rodas	TR, 7 Ton, 4x2 TR, 10 Ton, 4x2
EB 60- Reboques e Semi-Reboques	
EB 61- Reboques e Semi-Reboques Especializados	

L E G E N D A



Distintivo do Exército Brasileiro
(Cruzeiro do Sul)



Distintivo da Unidade ou G.U.
(Sigla ou Brasão)

EB

Sigla do Exército Brasileiro, que
antecede a todo Nº de registro.

OBS:

- a) Os números de registro e distintivos são pintados em ambos os lados da viatura.
- b) As medidas indicadas por seta, junto aos desenhos da VTR, determinam o diâmetro dos distintivos em cms.
- c) Nas Viaturas transporte de autoridades o distintivo será pintado somente quando em operação de guerra.