

Motores Diesel Maxion HS 2.5 L e HS 2.8 L

Chevrolet S10, Chevrolet Blazer, Mercedes-Benz Sprinter, Ford Ranger, Ford F-1000 e Land Rover Defender

>> Procedimento para verificação do sincronismo e substituição da correia dentada

O motor diesel Maxion HS 2.5 L equipa os seguintes veículos: Chevrolet S10, Chevrolet Blazer, Mercedes-Benz Sprinter, Ford Ranger, Ford F-1000 e Land Rover Defender. O Maxion HS 2.8 L equipa a Ford Ranger do modelo 2002 em diante. Embora possuam especificações técnicas distintas, têm procedimentos similares para a troca das correias. O procedimento básico para conferência do sincronismo e substituição da correia dentada desses motores está descrito a seguir:

- 01** Em alguns veículos como S10, Blazer e Ranger, para se ter o acesso à correia dentada facilitado é aconselhável a retirada do radiador. Em outros como a Sprinter e a F-1000, devido a condições favoráveis, não é necessário retirar tal componente. Para retirar o radiador, drene o líquido de arrefecimento (com o motor frio) e retire as mangueiras que o conectam ao motor;
- 02** Remova o ventilador de arrefecimento e as correias auxiliares;
- 03** Como o auxílio de uma ferramenta especial, fixe a polia do virabrequim e solte seu parafuso de fixação (figura 1). Retire a polia. Caso não seja possível retirá-la manualmente, utilize o sacador específico (figura 2);
- 04** Remova a tampa da caixa de distribuição (figura 3);
- 05** Gire manualmente o motor até que a chaveta da árvore de manivelas alinhe-se com a seta existente na carcaça da caixa de distribuição (figura 5). Nessa condição, remova o bujão e insira o pino de fasagem da árvore de manivelas na carcaça do volante do motor (figura 4);
- 06** Com a árvore de manivelas sincronizada (conforme item 5), a polia do eixo comando de válvulas deve alinhar-se com a referência da caixa de distribuição (figura 6). Se o referido alinhamento não for verificado, retire o pino de fasagem da árvore de manivelas e dê mais uma volta completa no virabrequim. Dessa forma serão conseguidos os alinhamentos desejados. Reinstale o pino de fasagem da árvore de manivelas;
- 07** Com a polia do eixo comando e a árvore de manivelas corretamente sincronizadas (conforme descrito

.. Vista geral da correia dentada

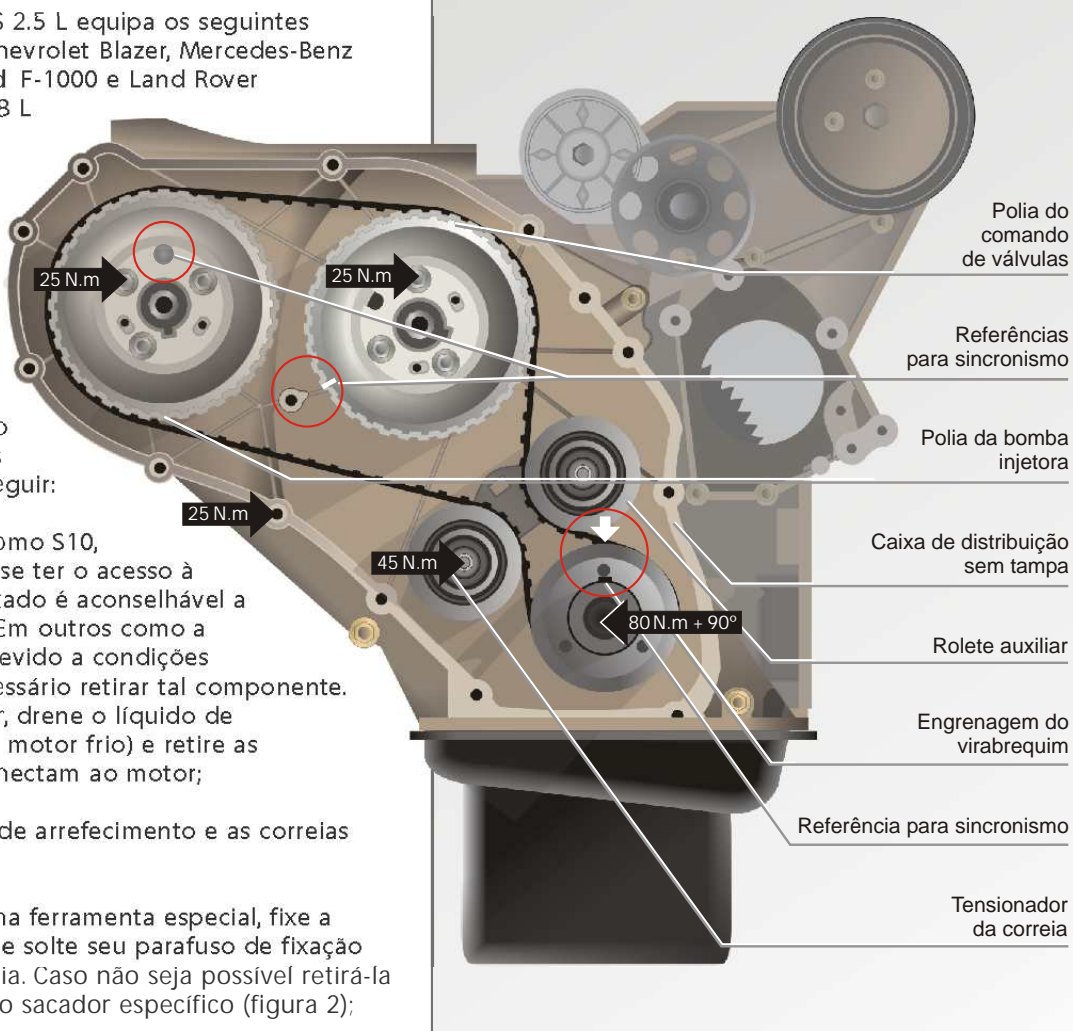

.. Figura 1

Ferramenta de fixação da polia do virabrequim

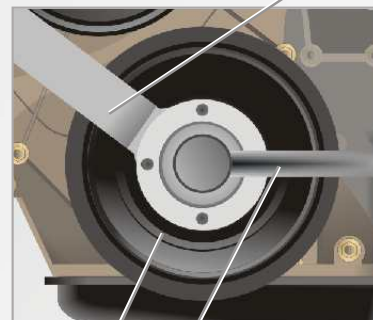

Polia do virabrequim

Chave para remoção do parafuso

anteriormente) insira o pino guia de fasagem na polia da bomba injetora (Figura 6);

- 08** Com a correia dentada em sincronismo (conforme itens 5, 6 e 7), solte o parafuso de fixação do tensionador, sem retirá-lo, e remova a correia;
- 09** Instale a nova correia no sentido anti-horário, começando pela engrenagem do virabrequim. Deixe a parte mais folgada junto ao tensionador;
- 10** Afrouxe, sem retirar, os parafusos de fixação da polia da bomba injetora de modo que a polia possa ser movimentada na folga dos furos oblongos (figura 6);

- 11** Tensione a correia dentada com um torque de 10 N.m ou 1 Kgf.m e aperte o parafuso de fixação do tensionador. Para tensionar a correia, utilize um torquímetro e uma extensão com encaixe de 13 mm. Posicione o encaixe de 13mm no quadrado existente na chapa de fixação do tensionador e aplique o torque recomendado (figura 7);
- 12** Aperte os parafusos de fixação da polia da bomba injetora. Utilize o torque de 25 N.m ou 2,5 Kgf.m (cada parafuso);
- 13** Retire as ferramentas de fasagem da polia da bomba injetora e da árvore de manivelas;

Figura 2



Figura 3



Figura 4

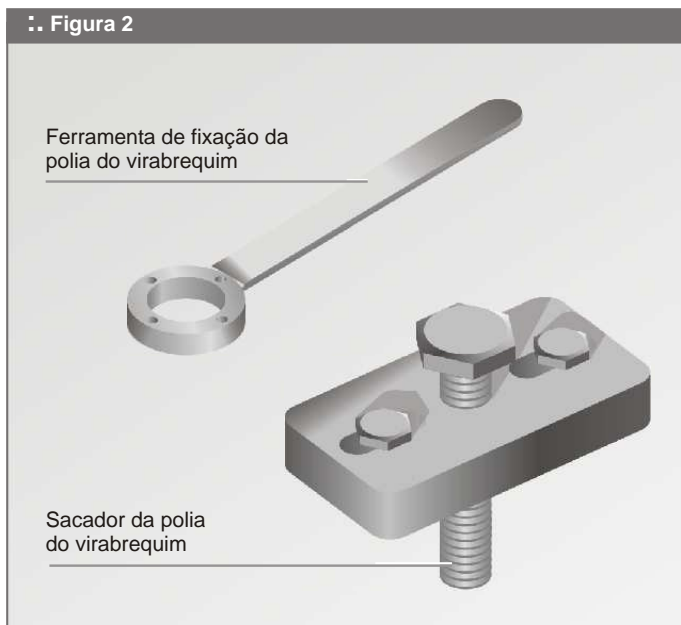

- 14** Dê dois giros manuais completos no motor;
- 15** Confira atentamente a posição de sincronismo da bomba injetora e da árvore de manivelas;
- 16** Se tudo estiver OK reinstale o que foi retirado.

Os torques recomendados são:

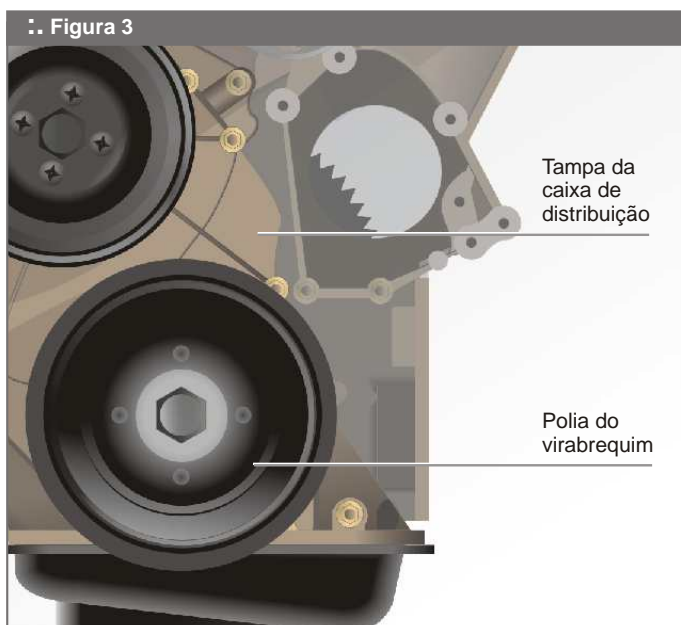
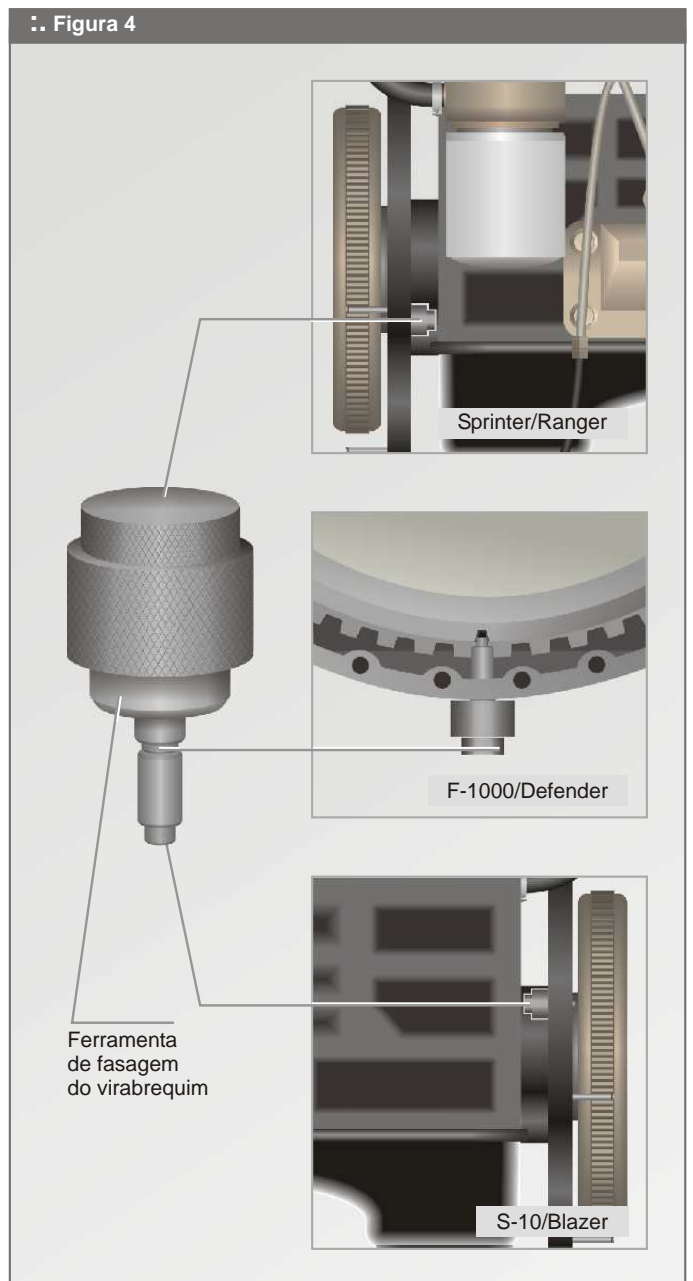
- Parafuso de fixação do tensionador 45 N.m ou 4,5 Kgf.m
- Parafusos da tampa da caixa de distribuição 25 N.m ou 2,5 Kgf.m
- Parafuso da polia do virabrequim 80 N.m + 90° ou 8 Kgf.m + 90°;

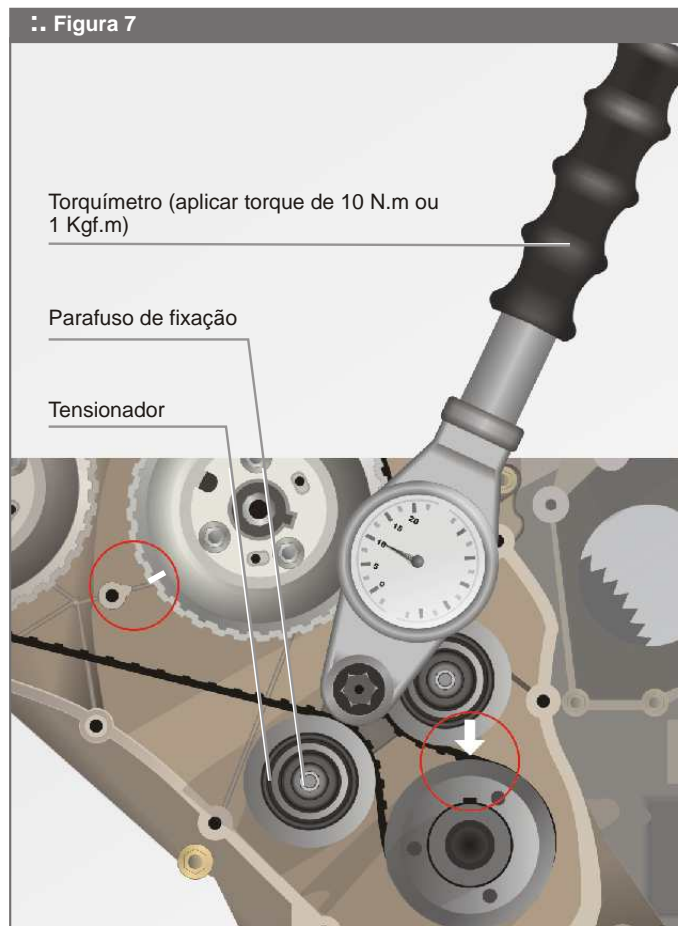
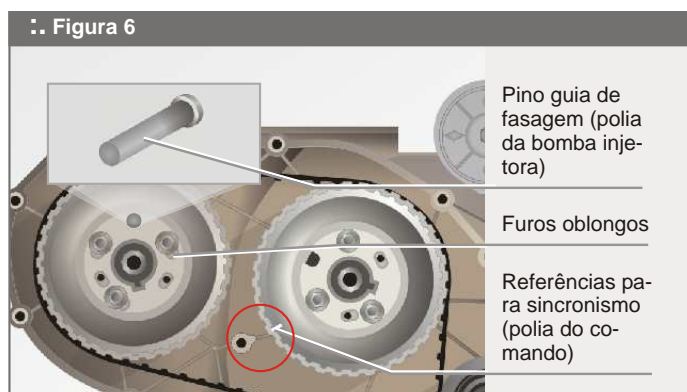
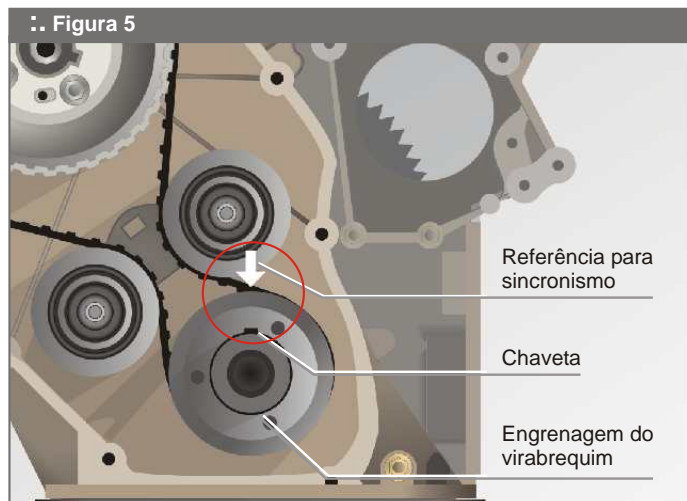



Atenção !! Em alguns Motores Maxion HS 2.5 L o conjunto rolete auxiliar, tensionador e engrenagem do virabrequim deve ser substituído pelo novo kit assistencial Maxion HS 500. No conjunto antigo, o guia da correia fica junto ao tensionador (figura abaixo). No novo conjunto, o guia passou a vir incorporado à engrenagem do virabrequim (figura abaixo). Essa mudança proporcionou uma melhor distribuição de tensões ao longo da correia. Portanto, recomenda-se a instalação do novo Kit assistencial em todos os motores que não o possuam. Dessa forma, evita-se o desgaste prematuro da correia dentada.

