

Grupo de Instrumentos

Remoção e Instalação

1. Desconecte a mangueira. Para informações adicionais, consulte a [Seção 414-01](#).

2. Remova os parafusos e puxe o painel de acabamento central do painel de instrumentos para fora do painel de instrumentos.



3. Desconecte os conectores elétricos e remova o rádio e painel de acabamento central.

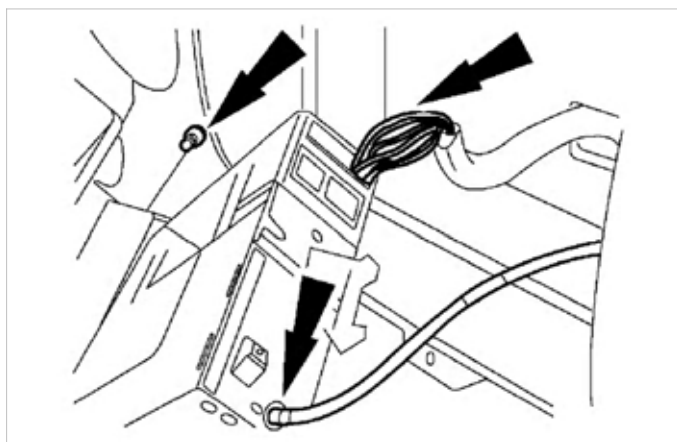

4. Remova os parafusos, e remova a alavanca de liberação do capuz.

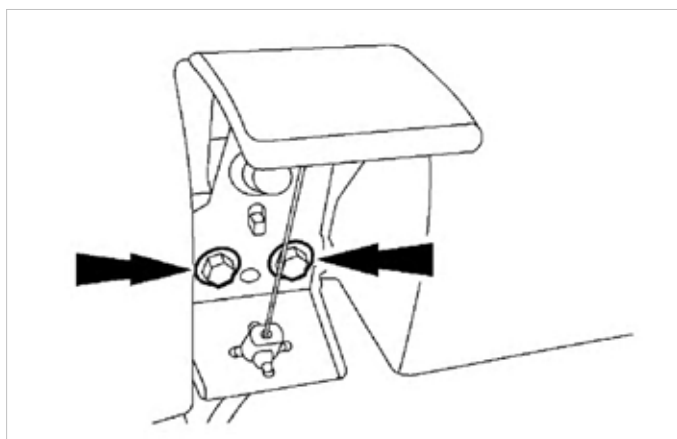

5. Remova os parafusos e a tampa da coluna de direção no painel de instrumentos.

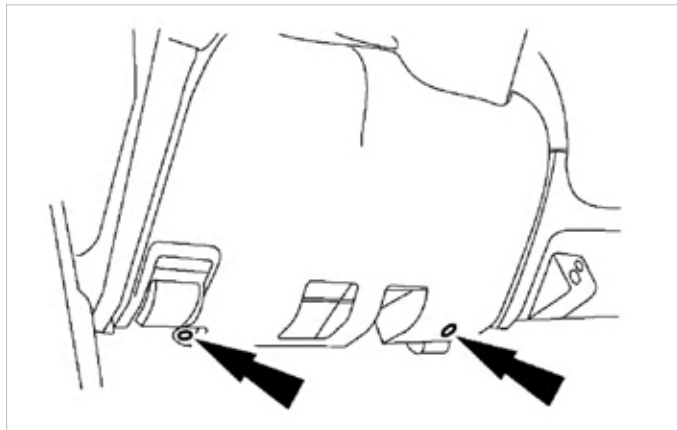

6. Remova o reforço pela abertura da tampa da coluna de direção no painel de instrumentos.

1. Remova os parafusos.
2. Remova o reforço na abertura da tampa.

7. Se equipado, posicione a alavanca de mudança de marcha na coluna, de maneira a facilitar a desmontagem.

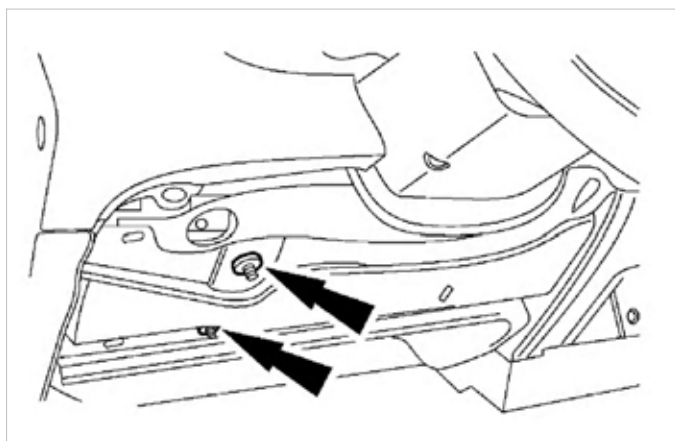

8. Remova os parafusos e puxe o painel de acabamento do grupo de instrumentos para fora do painel de instrumentos.

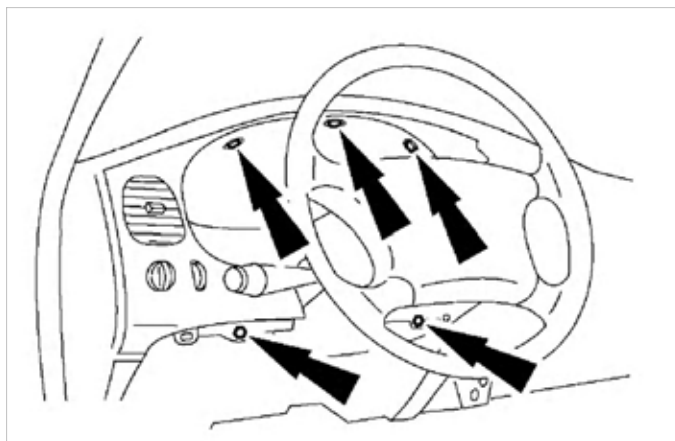

9. Desconecte os conectores e remova o painel de acabamento do grupo de instrumentos.

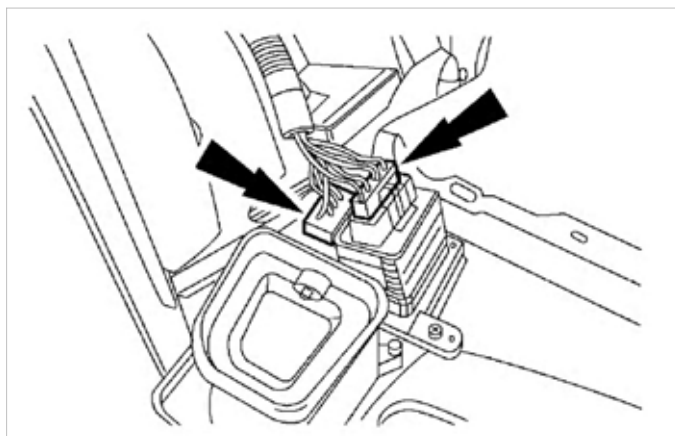

10. Remova os parafusos do grupo de instrumentos.

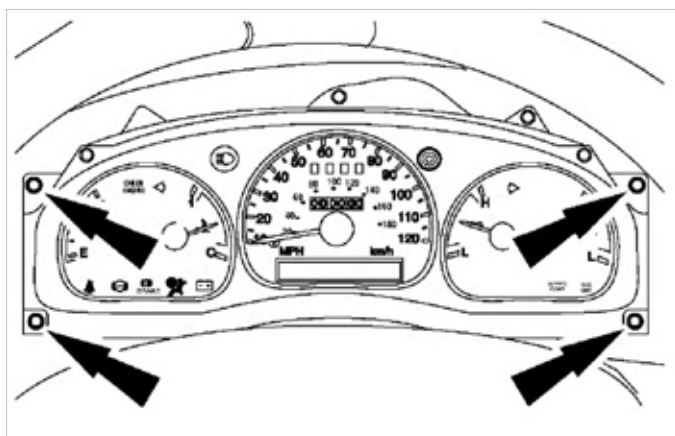

11. Se equipado com uma transmissão automática, retire o conjunto e remova o indicador da marchas da transmissão.

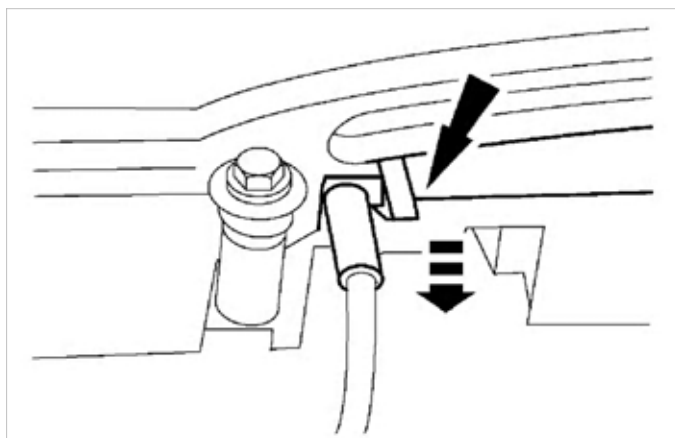

12. Desconecte os conectores elétricos e remova o grupo de instrumentos.

13. Para instalar, siga o procedimento de remoção na ordem inversa.

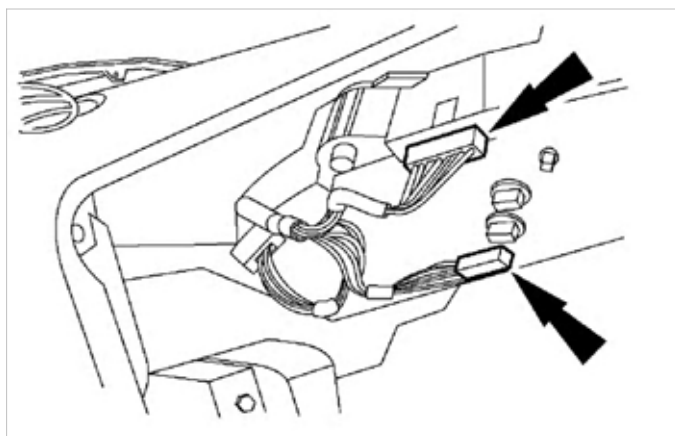

Circuito Impresso do Grupo de Instrumentos

Remoção

1. Remova as lâmpadas de iluminação dos indicadores; consulte [Lâmpada de Advertência dos Indicadores](#).
2. Remova os mostradores; consulte [Mostradores](#).



Não re-utilize as presilhas dos mostradores.

NOTA

Remova as presilhas dos mostradores.

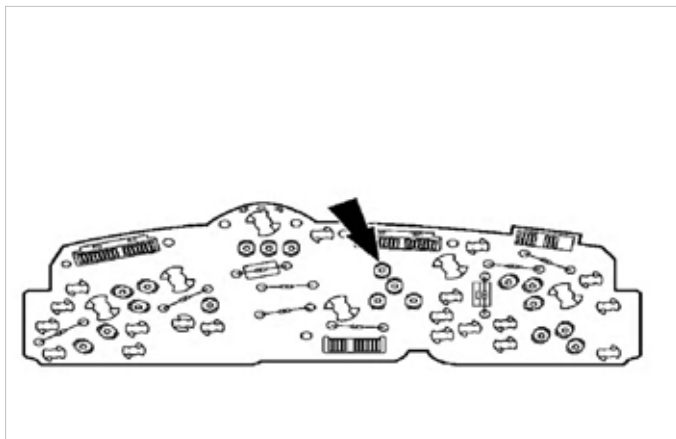

3. Remova o circuito impresso (10K843) do grupo de instrumentos.

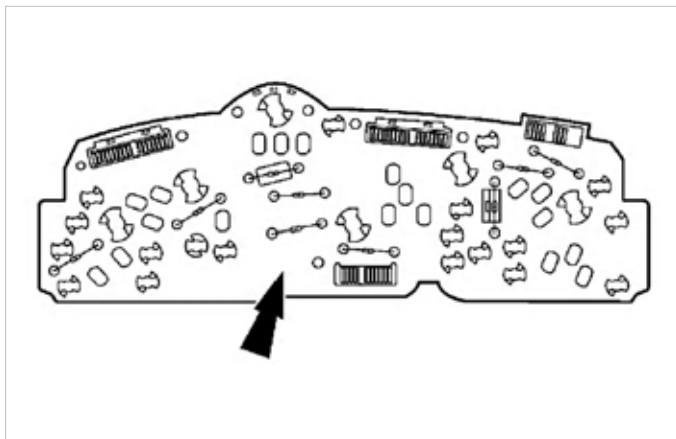

Instalação

1. Para instalar, siga o procedimento de remoção na ordem inversa.

