

Radiador de Aquecimento

Remoção e Instalação



No caso de suspeita de vazamento da colméia do aquecedor, a colméia do aquecedor deve ser testada antes de ser removida do veículo. Para informações adicionais, consulte a [Seção 412-00](#).

NOTA

Remova a carcaça do evaporador (19850).

1. Remova o painel de instrumentos (04320). Para informações adicionais, consulte a [Seção 501-12](#).
2. Desconecte o módulo de controle do trem de força (PCM) (12A650). Para informações adicionais, consulte a [Seção 303-14](#).
3. Remova o dissipador de calor do PCM.
 1. Remova o parafuso da cordoalha de aterramento.
 2. Remova o dissipador de calor.

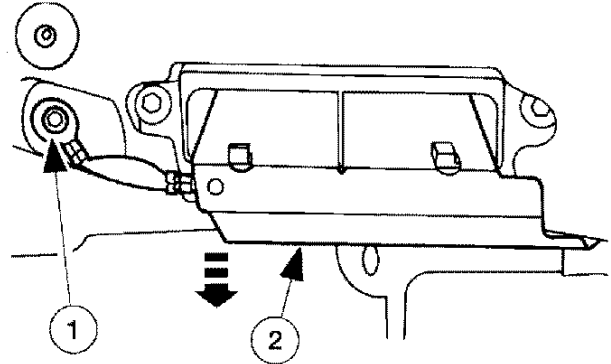

4. No compartimento do motor, remova as quatro porcas no painel dash. Posicione a caixa de ventilação (18471) no assoalho do veículo.

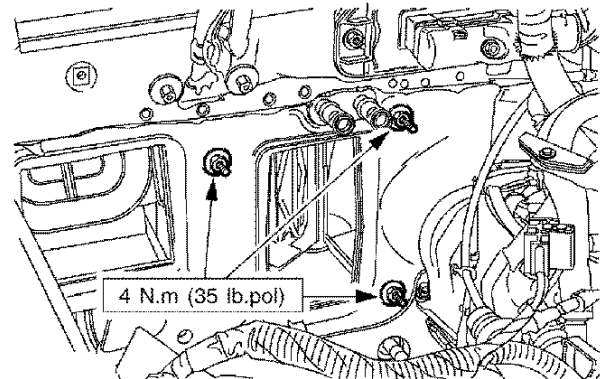

5. Remova a tampa de acesso do radiador de aquecimento.
 1. Remova os parafusos.
 2. Remova a tampa de acesso do radiador de aquecimento.

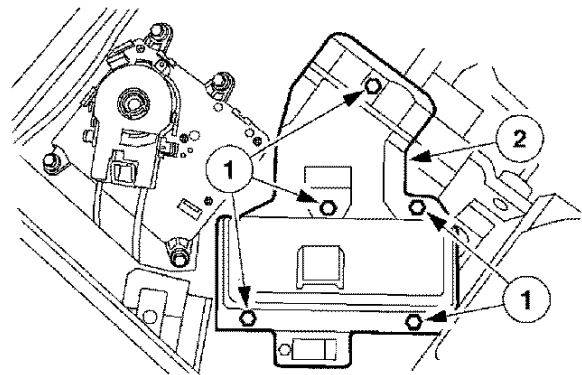

6. Remova o radiador de aquecimento.
7. Para instalar, inverta o procedimento de remoção.
 - Durante a instalação, assegure-se de instalar a vedação de espuma oval, envolta dos tubos de entrada e saída do radiador de aquecimento.

