

Montagem do Semi-Eixo

1. Inspeção a placa retentora quanto a uma possível distorção. Se alguma parte da placa retentora estiver danificada, ela deve ser substituída.

Inspeção as superfícies usinadas do semi-eixo, removendo possíveis riscos ou rebarbas

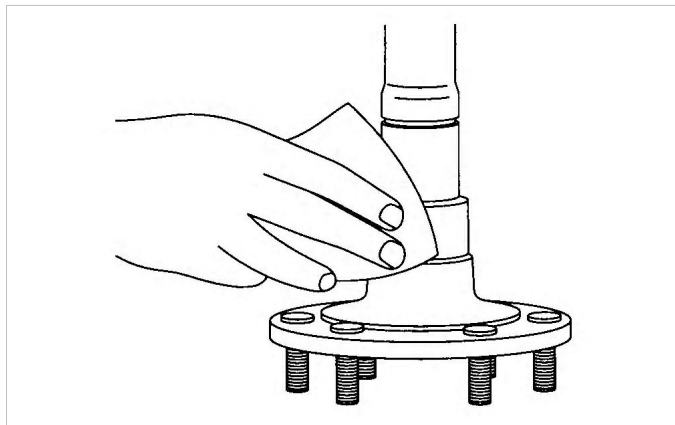

2. Com um pano molhado em solvente para a limpeza de metal, limpe cuidadosamente a superfície de assento do rolamento e do anel trava do semi-eixo.

Limpe também o novo anel trava que será montado no semi-eixo.

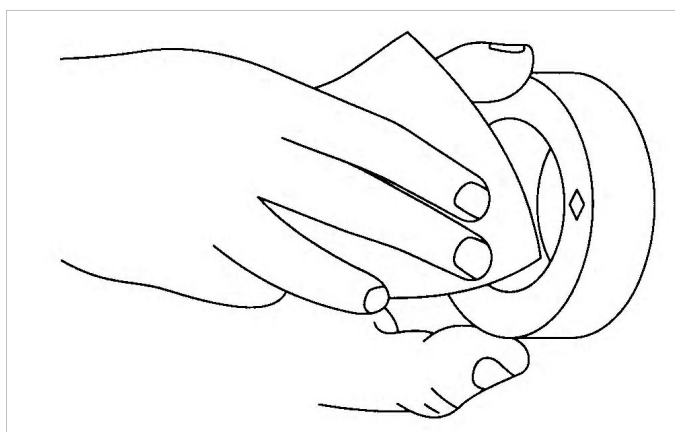

NOTA

Isso se faz necessário para evitar arranhões e garantir perfeita montagem e funcionamento do mesmo.

3. Instale a placa de retenção e o retentor com seus lábios engraxados, e em seguida posicione o novo rolamento a ser montado.

Monte o novo anel trava.

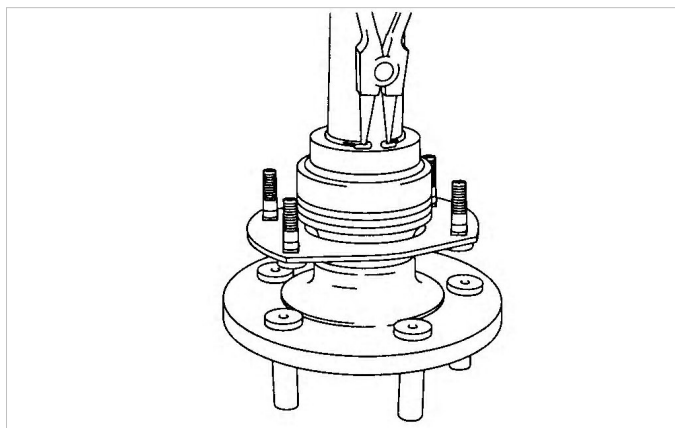

4. A carga de prensagem deve ser no mínimo de 3,2 ton.

Use um calibrador de lâminas de 0,015" entre o rolamento e o anel trava, certificando-se que esteja assentado. Deve existir, no mínimo, um ponto em que o calibrador não entrará. Se o calibrador entrar completamente em toda a periferia o anel de fixação deve ser prensado ainda mais no semi-eixo.

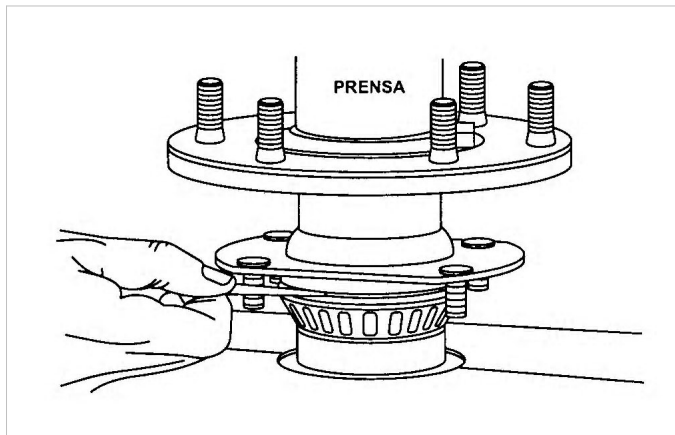



O anel-trava não deve ser aquecido na hora da montagem, pois este procedimento poderá provocar alteração na estrutura do material

NOTA

Lubrifique os rolamentos do semi-eixo com o próprio óleo do diferencial.

5. Monte o espelho de freio, posicionando-o nos quatro parafusos que irão fixá-los, após a instalação do semi-eixo. Em seguida, monte o semi-eixo, alinhando os furos da placa retentora com os parafusos, que estão posicionados com o espelho de freio.

Empurre o semi-eixo para dentro do tubo, o quanto for possível.

Aperte os parafusos com o torque de 27-54 Nm (20-40 Lb.ft).

Monte o tambor de freio.

