

Desmontagem do Semi-Eixo

1. Com o eixo em um cavalete, após a retirada das rodas, retire também o tambor de freio.

Retire as porcas do espelho de freio que fixam o mesmo à carcaça do eixo.

Retire o semi-eixo, puxando-o para fora. Se necessário, utilize duas alavancas.

Retire o espelho de freio.

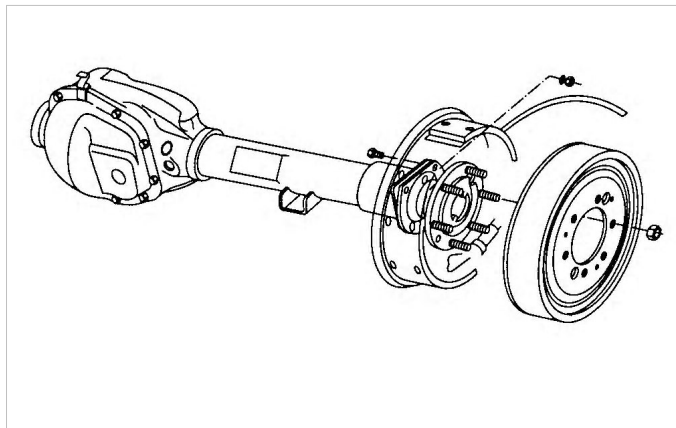

2. Coloque o semi-eixo em uma morça.

Retire a trava elástica.

Puncione um ponto para marcar a furação no anel-trava do semi-eixo.

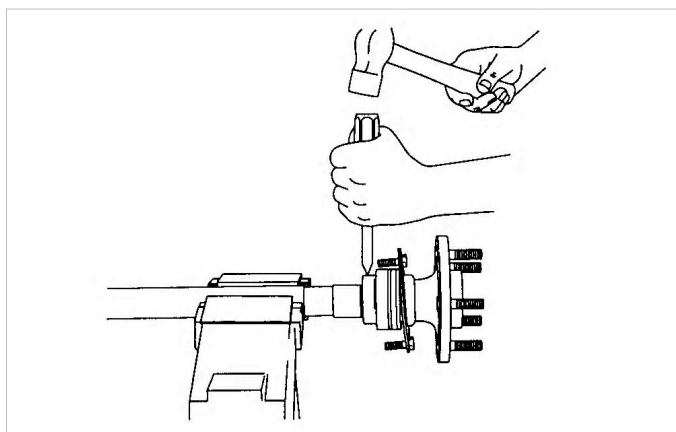

3. Faça um furo no ponto marcado, utilizando uma broca de 8mm com uma profundidade de 3/4 da espessura do anel.

O furo não pode ser passante no anel para não danificar o semi-eixo.

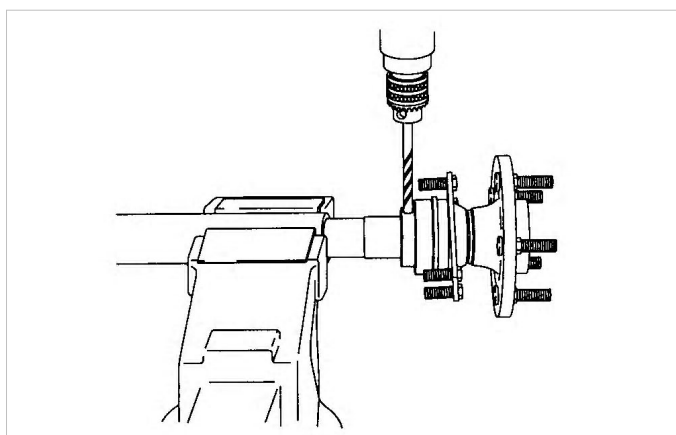

4. Depois de furar o anel, coloque uma talhadeira sobre o furo e bata com força até soltar o anel.



CUIDADO

Não aqueça nem corte o conjunto do cone do rolamento com o maçarico para removê-lo. O semi-eixo poderá ser danificado gravemente.

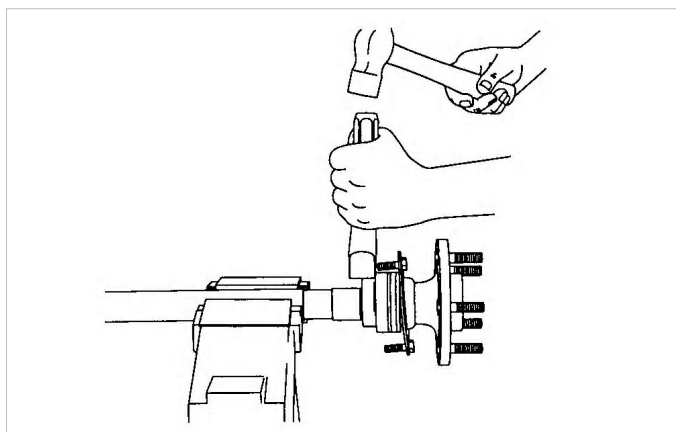

5. Empurre a placa e o retentor de encontro ao flange do semi-eixo. Instale o sacador do rolamento do semi-eixo [ED-44303](#). Coloque o semi-eixo em uma prensa e retire o rolamento.

Remova o vedador e a placa retentora. Descarte o vedador e o substitua por um novo na montagem.

