

AGRALE

# MARRUÁ

Catálogo de Peças  
Catalogo de Piezas  
Catalog of Parts

AM 1 - AM 2 - AML - AM 20 VTNE 3/4



**AGRALE**

Tecnologia na medida certa  
The technology that suits needs  
Tecnología en la medida justa





**AGRALE S.A.**

**CATÁLOGO DE PEÇAS  
CATALOGO DE PIEZAS  
CATALOG OF PARTS**

**MARRUÁ MILITAR**

**VERSÃO / VERSIÓN / VERSION:**

**MARRUÁ AM1**

**MARRUÁ AM2**

**MARRUÁ AML**

**MARRUÁ AM 20 VTNE 3/4**

**DEPARTAMENTO DE PEÇAS E ASSISTÊNCIA TÉCNICA  
DEPARTAMENTO DE PIEZAS Y ASISTENCIA TECNICA  
PARTS DEPARTMENT AND TECHNICAL ASSISTENCE**

**CAXIAS DO SUL - RS - BRASIL**

## **INTRODUÇÃO**

### **CATÁLOGO DE PEÇAS AGRALE MARRUÁ**

Este catálogo de peças foi desenvolvido para facilitar a identificação e localização das peças de reposição. As ilustrações aqui contidas não devem servir como base para quaisquer resoluções de ordem técnica.

A correta interpretação e manuseio deste catálogo são formas para se obter um melhor atendimento dos pedidos de peças de reposição. Consulte primeiramente os índices. Na ilustração estão identificadas a peça e o número dos itens, e na relação encontramos o número do item por ordem sequencial, código, quantidade, denominação e sua aplicação por modelo.

Quaisquer alterações que ocorrerem na estrutura do produto são informadas através de nossos boletins técnicos.

#### **DEPARTAMENTO DE PEÇAS E ASSISTÊNCIA TÉCNICA**

3ª EDIÇÃO

Código: 2900.002.191.00.4

---

## **INTRODUCCION**

### **CATÁLOGO DE PIEZAS AGRALE MARRUÁ**

Este catálogo de piezas fue desarrollado para facilitar la identificación de las piezas de reposición. Las ilustraciones que acompañan el mismo no deben servir de base para cualquier resolución de orden técnica.

La correcta interpretación y manoseo de este catálogo son formas para obtener un mejor atendimento de los pedidos de las piezas de reposición. Consulte primero los índices. En la ilustración están identificadas las piezas y el número de los itens, y en la relación encontramos el número del item por orden de secuencia, código, cantidad, denominación y su aplicación por modelo.

Cualquier alteración que ocurra en la estructura del producto son informadas a través de nuestros boletines técnicos.

#### **DEPARTAMENTO DE PIEZAS Y ASSISTÊNCIA TÉCNICA**

3ª EDICIÓN

Código: 2900.002.191.00.4

---

## **INTRODUCTION**

### **MARRUÁ AGRALE CATALOG OF PARTS**

This catalog of parts was developed to make it easier the identification and location of replacement parts. The pictures shown here must not be used as a fundament for any technical decision.

The correct interpretation and handling of this catalog are ways to get a better understanding of replacement parts orders. You should first check the contents. The part and items number are identified in the picture and in the list we can find the item number by sequence order, code, quantity, denomination and its use by model.

Any changes that may occur in the product structure are informed through our technical bulletins.

#### **PARTS DEPARTMENT AND TECHNICAL ASSISTANCE**

3<sup>rd</sup> EDITION

Code: 2900.002.191.00.4

**ÍNDICE**

- 01 Sistema Do Motor - Bloco Do Motor / Sistema Del Motor - Bloque Del Motor / Engine System - Engine Block
- 02 Sistema Do Motor - Carcaça Do Trem De Engrenagens / Sistema Del Motor - Carcasa Del Trem De Las Engrenajes /  
02 Engine System - Gear Train Body
- 03 Sistema Do Motor - Carcaça Do Volante / Sistema Del Motor - Carcasa Del Volante / Engine System - Steering Wheel Body
- 04 Sistema Do Motor - Cárter / Sistema Del Motor - Cárter / Engine System - Crankcase
- 05 Sistema Do Motor - Árvore De Manivelas / Sistema Del Motor - Cigüeñal / Engine System - Crankshaft
- 06 Sistema Do Motor - Árvore De Comando De Válvulas / Sistema Del Motor - Árbol De Mando De Levas / Engine System - Camshaft Valves
- 07 Sistema Do Motor - Pistão E Biela / Sistema Del Motor - Pistón Y Biela / Engine System - Piston And Connecting Rod
- 08 Sistema Do Motor - Cabeçote E Tampa De Válvulas / Sistema Del Motor - Culata Y Tapa De Válvulas / Engine System - Cylinder Head And Valve Cover
- 09 Sistema Do Motor - Bomba De Óleo Lubrificante / Sistema Del Motor - Bomba De Aceite Lubrificante / Engine System - Lubricant Oil Pump
- 10 Sistema Do Motor - Filtro E Resfriador De Óleo Lubrificante / Sistema Del Motor - Filtro E Enfriador De Aceite Lubrificante /  
10 Engine System - Lubricant Oil Filter And Cooler
- 11 Sistema Do Motor - Tubulação De Injeção - Baixa Pressão / Sistema Del Motor - Tubería De Inyección - Baja Presión /  
11 Engine System - Injection Piping - Low Pressure
- 11A Sistema Do Motor - Tubulação De Injeção / Sistema Del Motor - Tubería De Inyección / Engine System - Injection Piping
- 12 Sistema Do Motor - Bomba Injetora / Sistema Del Motor - Bomba De Inyección / Engine System - Injection Pump
- 13 Sistema Do Motor - Fixação E Acionamento Da Bomba Injetora / Sistema Del Motor - Fijación Y Accionamiento De La Bomba De Inyección /  
13 Engine System - Fuel Injection Pump Driving And Mounting
- 14 Sistema Do Motor - Porta Bico Injetor / Sistema Del Motor - Porta Tobera / Engine System - Nozzle Holder
- 15 Sistema Do Motor - Bomba De Água E Termostatos / Sistema Del Motor - Bomba De Água Y Termostatos /  
15 Engine System - Water Pump And Thermostats
- 16 Sistema Do Motor - Ventilador E Acionamento Do Ventilador - Agrale / Sistema Del Motor - Ventilador Y Accionamiento Del Ventilador Agrale /  
16 Engine System - Fan And Agrale Fan Driving
- 17 Sistema Do Motor - Coletor De Admissão / Sistema Del Motor - Múltiple De Admisión / Engine System - Intake Manifold
- 18 Sistema Do Motor - Bomba Hidráulica Da Direção / Sistema Del Motor - Bomba Hidráulica De La Dirección /  
18 Engine System - Steering Hydraulic Pump
- 19 Sistema Do Motor - Curva De Admissão / Sistema Del Motor - Codo De Admisión / Engine System - Intake Elbow
- 20 Sistema Do Motor - Coletor De Escape / Sistema Del Motor - Múltiple De Escape / Engine System - Exhaust Manifold
- 21 Sistema Do Motor - Respiro Do Motor / Sistema Del Motor - Respiro Del Motor / Engine System - Engine Breather
- 22 Sistema Do Motor - Sobrealimentação / Sistema Del Motor - Sobrealimentación / Engine System - Turbocharging
- 23 Sistema Do Motor - Sobrealimentação / Sistema Del Motor - Sobrealimentación / Engine System - Turbocharging
- 24 Sistema Do Motor - Alternador / Sistema Del Motor - Alternador / Engine System - Alternator
- 25 Sistema Do Motor - Motor De Partida / Sistema Del Motor - Motor De Arranque / Engine System - Starter
- 26 Sistema Do Motor - Bomba De Vácuo / Sistema Del Motor - Bomba De Vácuo / Engine System - Vacuum Pump

**ÍNDICE**

- 27 Sistema Do Motor - Alavanca Do Tensor E Tomada De Força / Sistema Del Motor - Palanca Del Tensor Y Tomada De Fuerza /
- 27 Engine System - Tensioner Lever And Power Take Off
- 28 Sistema Do Motor - Suporte Do Motor / Sistema Del Motor - Soporte Del Motor / Engine System - Engine Bracket
- 29 Sistema Do Motor - Jogo De Reparo / Sistema Del Motor - Juego De Reparación / Engine System - Repair Kit
- 30 Sistema Do Escapamento / Sistema Del Escapamiento / Exhaust System
- 31 Sistema Do Radiador / Sistema Del Radiador / Radiator System
- 32 Pré-montagem Sistema De Admissão / Pre-montaje Sistema De Admisión / Pre-Assembly Intake System
- 33 Sistema Do Motor - Carcaça Da Embreagem / Sistema Del Motor - Carcasa Del Embrague / Engine System - Clutch Body
- 34 Sistema Da Embreagem / Sistema De La Embrague / Clutch System
- 35 Montagem Da Alavanca Da Caixa De Transferência / Montaje De La Palanca De La Caja De Transferencia / Transfer Box Lever Assembly
- 36 Montagem Da Caixa De Transferência / Montaje De La Caja De Transferencia / Transfer Box Assembly
- 37 Conj. Alavanca De Câmbio / Conj. Palanca De Cambio / Gearshift Lever Set
- 38 Sistema De Articulação Da Alavanca De Câmbio E Suporte / Sistema De Articulación De La Palanca De Cambio Y Soporte /
- 38 Gearshift Lever And Support Articulation System
- 39 Sistema Da Caixa De Câmbio - V arões E Garfos / Sistema De La Caja De Cambio - V arónes Y Horquillas / Gearshift Box System - Rod And Fork
- 40 Sistema Da Caixa De Câmbio - Carcaça E Tampas / Sistema De La Caja De Cambio - Carcaza Y Tapas / Gearshift Box System - Body And Cover
- 41 Sistema Da Caixa De Câmbio - Engrenagens Da Árvore Secundária / Sistema De La Caja De Cambio - Engranajes De La Árbol Secundaria /
- 41 Gearshift Box System - Second Tree Gear
- 42 Sistema Da Caixa De Câmbio - Eixo Intermediário E Engrenagens / Sistema De La Caja De Cambio - Eje Intermediario Y Engranajes /
- 42 Gearshift Box System - Intermediate Shaft And Gear
- 43 Sistema De Transmissão - Cardan / Sistema De Transmisión - Cardán / Transmission System - Driveline
- 44 Conj. Chassi / Conj. Chasis / Chassis Set
- 45 Conj. Eixo Dianteiro - Transmissão Dianteira / Conj. Eje Delantero - Transmisión Delantera / Front Shaft Set - Front Transmission
- 46 Montagem Eixo Dianteiro / Montaje Eje Delantero / Front Shaft Assembly
- 47 Sistema Da Suspensão Dianteira / Sistema De La Suspensión Delantera / Front Suspending System
- 48 Conj. Eixo Traseiro - Transmissão Traseira / Conj. Eje Trasero - Transmisión Trasera / Rear Shaft Assembly - Rear Transmission
- 49 Sistema Da Caixa Do Diferencial / Sistema De La Caja Del Diferencial / Differential Box System
- 50 Sistema Do Cubo De Roda Traseiro / Sistema Del Cubo De Rueda Trasero / Rear Wheel Hub System
- 51 Sistema Da Suspensão Traseira / Sistema De La Suspensión Trasera / Rear Suspending System
- 52 Sistema De Freio Traseiro / Sistema De Freno Trasero / Rear Brake System
- 53 Sistema Dos Rodados / Sistema De Los Rodados / Wheels System
- 54 Conj. Suporte Articulação Dos Pedais / Conj. Soporte Articulación De Los Pedales / Pedals Articulation Support Assembly
- 55 Mecanismo Hidráulico Integral / Mecanismo Hidraulico Integral / Integral Hydraulic Mechanism
- 56 Sistema De Direção - Setor De Direção / Sistema De Dirección - Sector De Dirección / Steering Wheel System - Steering Wheel Sector

**ÍNDICE**

- 57 Sistema De Direção - Volante / Sistema De Dirección - Volante / Steering System - Steering Wheel
- 58 Sistema De Alimentação / Sistema De Alimentación / Feeding System
- 59 Sistema De Freio - Tubulação De Freio / Sistema De Freno - Tubería De Freno / Brake System - Brake Piping
- 60 Sistema Do Freio De Estacionamento / Sistema Del Freno De Estacionamiento / Parking Brake System
- 61 Sistema De Freio Dianteiro / Sistema De Freno Delantero / Front Brake System
- 62 Conj. Quadro Pára-brisa / Conj. Quadro Parabrisa / Windshield Frame Assembly
- 63 Sistema Limpador Do Pára-brisa / Sistema Limpiador Del Parabrisa / Windshield Wiper System
- 64 Conj. Painel De Instrumentos (MILITAR) / Conj. Tablero De Instrumentos (MILITAR) / Instruments Panel Set (MILITARY)
- 65 Sistema Elétrico - Central Elétrica / Sistema Electrico - Central Electrica / Electric System - Electric Central
- 66 Sistema De Ventilação / Sistema De Ventilación / Airing System
- 67 Sistema Elétrico Dianteiro / Sistema Electrico Delantero / Front Electric System
- 68 Sistema Elétrico Traseiro / Sistema Electrico Trasero / Rear Electric System
- 69 Conj. Quadro Dianteiro, Capô E Pára-lamas Dianteiros / Conj. Quadro Delantero, Capô Y Guardabarros Delanteros /
- 69 Front Frame, Hood And Front Fender Assembly
- 70 Sistema Elétrico - Bateria E Cabos / Sistema Electrico - Bateria Y Cables / Electric System - Battery And Cables
- 71 Assento E Complementos / Asiento Y Complemento / Seat And Complements
- 72 Montagem Barra De Segurança, Estribo E Pára-lama / Montaje Barra De Seguridad, Estribo Y Guardabarro / Safety Bar Assembly, Footstep And Fender
- 73 Mesa Do Rádio / Mesa Del Radio / Radio Table Spacer
- 74 Periféricos Da Caçamba / Periféricos De La Carrocería / Body Periferics
- 75 Suporte Antena / Soporte Antena / Antenna Bracket
- 76 Estepe / Estepa / Spare Tire
- 77 Suporte Do Machado / Soporte Del Machado / Axe Support
- 78 Suporte Da Pá / Soporte De La Pá / Shovel Support
- 79 Conj. Porta Traseira / Conj. Puerta Trasera / Rear Door Set
- 80 Banco Da Caçamba / Asiento De La Carrocería / Body Seat
- 81 Ferramentas / Herramientas / Tools
- 82 Macaco Hidráulico E Ferramentas / Macaco Hidráulico Y Herramientas / Hydraulic Jack And Tools
- 83 Válvula Sensível A Carga / Válvula Sensible La Carga / Carga Sensible Valve
- 84 Acelerador Manual / Acelerador Manual / Manual Throttle
- 85 Cabo Do Estrangulador / Conj. Cable Del Estrangulador / Throttle Valve Cable
- 86 Conjunto Capota / Conjunto Capote / Hood Set
- 87 Adesivos / Adhesivos / Decals

**BT** Comunização do Bloco

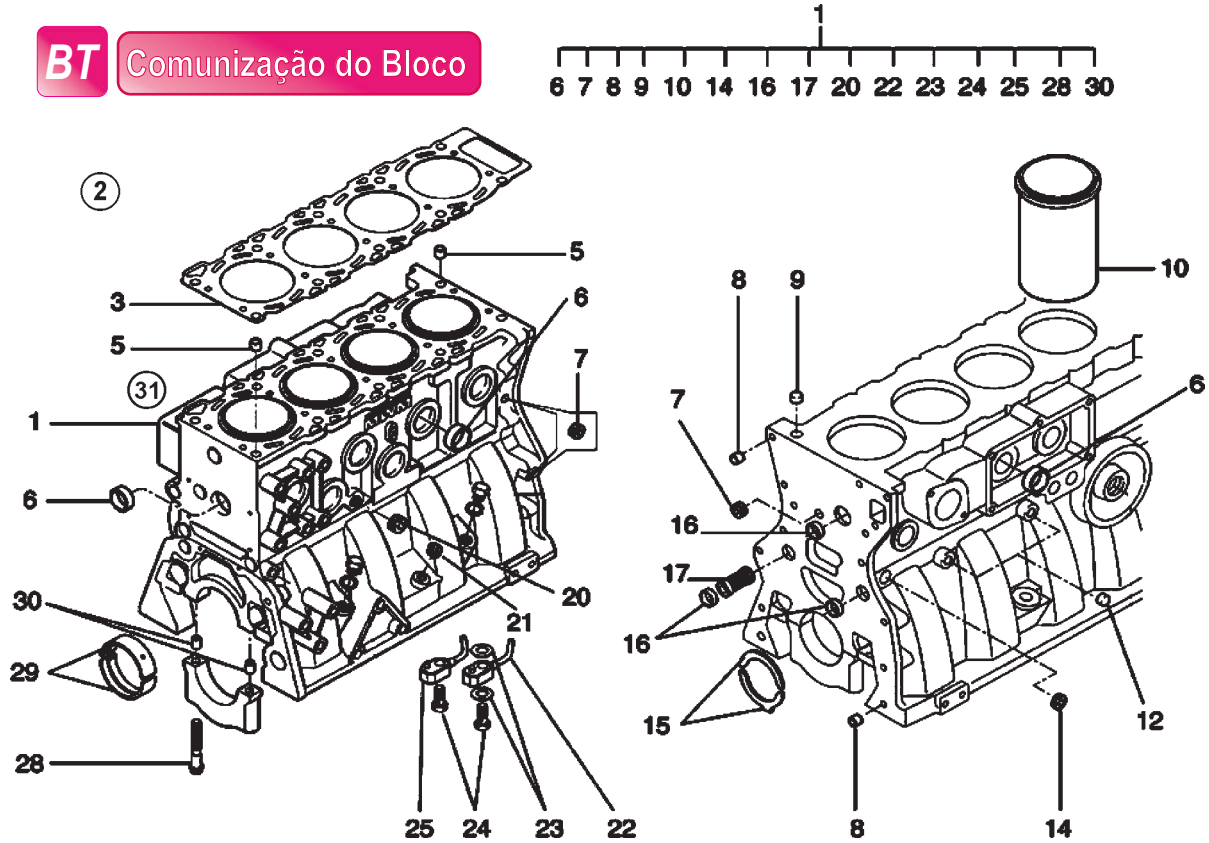

**SISTEMA DO MOTOR - BLOCO DO MOTOR**  
**SISTEMA DEL MOTOR - BLOQUE DEL MOTOR**  
**ENGINE SYSTEM - ENGINE BLOCK**

ITEM	CÓDIGO Nº DE PIEZAS CODE	QNT. CT. QTY.	DENOMINAÇÃO / DENOMINACIÓN / DENOMINATION			MARRUÁ AM1	MARRUÁ AM2	MARRUÁ AML	MARRUÁ VTNE 3/4
BT 1	6008.001.046.00.9	1	Bloco do Motor	Bloque del Motor	Engine Block	X	X	X	X
2	6008.001.490.00.9	1	Motor Parcial	Motor Parcial	Partial Engine	X	X	X	X
3	6013.001.116.00.0	1	Junta do Cabeçote - 1,4 mm	Empaque de la Culata - 1,4 mm	Cylinder Head Gasket - 1.4 mm	X	X	X	X
5	6008.001.064.00.2	2	Pino Guia	Perno Guia	Guide Pin	X	X	X	X
BT 6	6008.001.047.00.7	11	Tampa de Vedação	Tapa de Vedación	Sealing Cover	X	X	X	X
7	6008.001.056.00.8	2	Bujão M8x1	Tapón M8x1	Plug M8x1	X	X	X	X
8	6008.001.054.00.3	2	Pino Guia	Perno Guia	Guide Pin	X	X	X	X
9	6008.001.055.00.0	1	Tampão Ø12	Tapón Ø12	Plug Ø12	X	X	X	X
10	6008.001.477.00.6	4	Camisa Semi-usinada	Camisa Semiacabada	Cylinder Liner, Pre finished	X	X	X	X
12	6008.001.475.00.0	1	Tampão	Tapón	Plug	X	X	X	X
14	6008.001.071.00.7	1	Tampão	Tapón	Plug	X	X	X	X
15	6008.001.070.01.7	2	Anel de Encosto - 0,25 mm	Aro de Ajuste - 0,25 mm	Thrust Bearing - 0.25 mm	X	X	X	X
15	6008.001.070.00.9	2	Anel de Encosto - STD	Aro de Ajuste - STD	Thrust Bearing - STD	X	X	X	X
BT 16	6008.001.053.00.5	7	Tampa de Vedação	Tapa de Vedación	Sealing Cover	X	X	X	X
BT 17	6008.001.052.00.7	1	Válvula de Alívio	Válvula de Alivio	Relief Valve	X	X	X	X
20	4010.011.021.00.8	1	Bujão 3/8"	Tapón 3/8"	Plug 3/8"	X	X	X	X
BT 22	6008.001.049.00.3	4	Ejetor de Óleo - Lado Esquerdo	Eyector de Aceite - Lado Izquierdo	Oil Ejector - Left Side	X	X	X	X
23	6008.001.051.00.9	16	Arruela de Vedação	Arandela de Vedación	Sealing Washer	X	X	X	X
24	6008.001.050.00.1	8	Parafuso Ôco	Tornillo Huego	Hollow Screw	X	X	X	X
BT 25	6008.001.048.00.5	4	Ejetor de Óleo - Lado Direito	Eyector de Aceite - Lado Derecho	Oil Ejector - Right Side	X	X	X	X
BT 28	6008.001.066.00.7	10	Parafuso - Mancal / Bloco	Tornillo - Cojinete / Bloque	Bolt - Bearing / Block	X	X	X	X
29	6008.001.069.01.9	5	Jogo de Bronzinas - 0,25 mm	Juego de Cojinetes - 0,25 mm	Main Bearing Set - 0.25 mm	X	X	X	X
29	6008.001.069.02.7	5	Jogo de Bronzinas - 0,50 mm	Juego de Cojinetes - 0,50 mm	Main Bearing Set - 0.50 mm	X	X	X	X
29	6008.001.069.03.5	5	Jogo de Bronzinas - 0,75 mm	Juego de Cojinetes - 0,75 mm	Main Bearing Set - 0.75 mm	X	X	X	X
29	6008.001.069.00.1	5	Jogo de Bronzinas - STD	Juego de Cojinetes - STD	Main Bearing Set - STD	X	X	X	X
BT 30	6008.001.067.00.5	10	Pino Guia	Perno Guia	Guide Pin	X	X	X	X
BT 31	6011.001.006.00.7	1	Motor MWM 4.07 TCA 132CV - 24V	Motor MWM 4.07 TCA 132CV - 24V	Engine MWM 4.07 TCA 132CV-24V	X	X	X	X













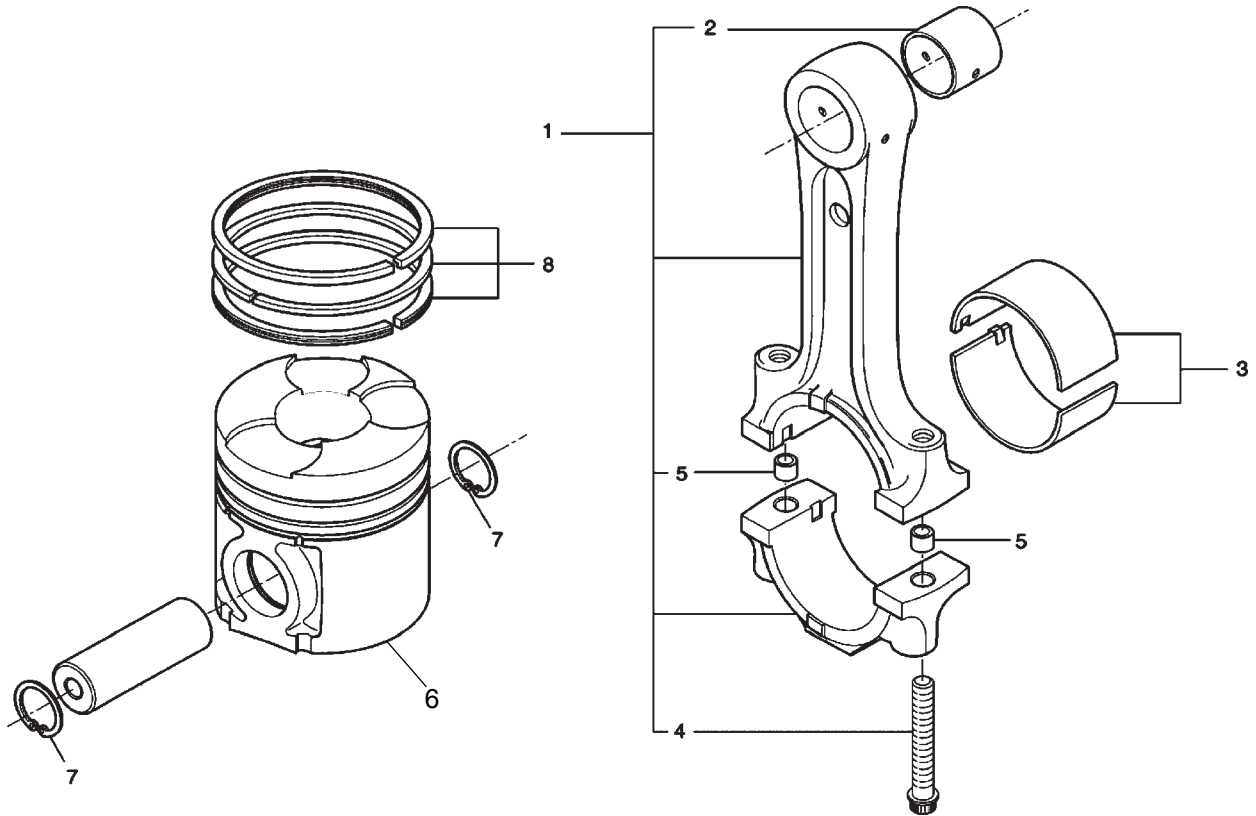

**SISTEMA DO MOTOR - PISTÃO E BIELA**  
**SISTEMA DEL MOTOR - PISTÓN Y BIELA**  
**ENGINE SYSTEM - PISTON AND CONNECTING ROD**

ITEM	CÓDIGO Nº DE PIEZAS CODE	QNT. CT. QTY.	DENOMINAÇÃO / DENOMINACIÓN / DENOMINATION			MARRUÁ AM1	MARRUÁ AM2	MARRUÁ AML	MARRUÁ VTNE 3/4
						X	X	X	X
1	6008.001.152.00.5	4	Biela - Conjunto	Biela - Conjunto	Connecting Rod - Assembly	X	X	X	X
2	6008.001.153.00.3	4	Bucha da Biela	Buje de Biela	Connecting Rod Bushing	X	X	X	X
3	6013.001.056.00.8	4	Jogo de Bronzina de Biela - 0,25 mm	Cojinete de Biela - 0,25 mm	Connecting Rod Bearing - 0.25 mm	X	X	X	X
3	6013.001.057.00.6	4	Jogo de Bronzina de Biela - 0,50 mm	Cojinete de Biela - 0,50 mm	Connecting Rod Bearing - 0.50 mm	X	X	X	X
3	6013.001.058.00.4	4	Jogo de Bronzina de Biela - 0,75 mm	Cojinete de Biela - 0,75 mm	Connecting Rod Bearing - 0.75 mm	X	X	X	X
3	6013.001.055.00.0	4	Jogo de Bronzina de Biela - STD	Cojinete de Biela - STD	Connecting Rod Bearing - STD	X	X	X	X
4	6008.001.155.00.8	8	Parafuso da Biela	Tornillo de Biela	Connecting Rod Bolt	X	X	X	X
5	6008.001.054.00.3	8	Pino Guia	Perno Guia	Guide Pin	X	X	X	X
6	6011.001.190.00.9	4	Cj Pistão	Conj Pistón	Kit Piston	X	X	X	X
7	6008.001.158.00.2	8	Anel Trava	Anillo de Traba	Snap Ring	X	X	X	X
8	6008.001.159.00.0	4	Jogo de Anéis	Huego de Aros	Pistons Ring Set	X	X	X	X

BT

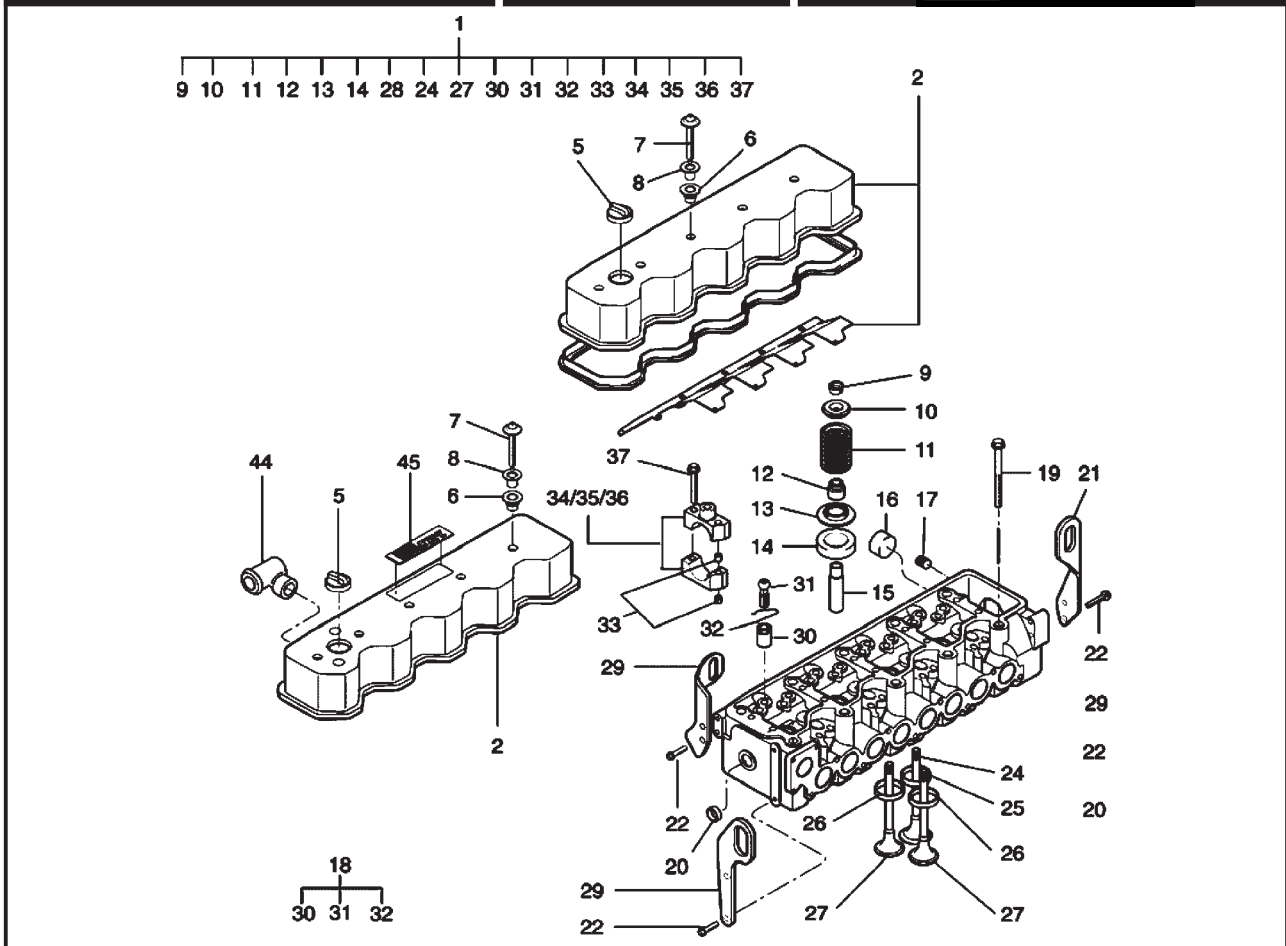

**SISTEMA DO MOTOR - CABEÇOTE E TAMPA DE VÁLVULA**  
**SISTEMA DEL MOTOR - CULATA Y TAMPA DE VÁLVULAS**  
**ENGINE SYSTEM - CYLINDER HEAD AND VALVE COVER**

ITEM	CÓDIGO Nº DE PIEZAS CODE	QNT. CT. QTY.	DENOMINAÇÃO / DENOMINACIÓN / DENOMINATION			MARRUÁ AM1	MARRUÁ AM2	MARRUÁ AML	MARRUÁ VTNE 3/4
						X	X	X	X
1	6011.001.077.00.8	1	Cabeçote Completo	Culata Completa	Cylinder Head, Complete	X	X	X	X
2	6011.001.078.00.6	1	Tampa de Válvulas - Cj.	Tapa de Válvulas - Cj.	Valve Cover - Assy.	X	X	X	X
5	6013.001.066.00.7	1	Tampa	Tapa	Cover	X	X	X	X
6	6008.001.183.00.0	5	Anel de Vedação da Tampa de Válvulas	Anillo de Vedación de la Tapa de Válvulas	Valve Cover Sealing Ring	X	X	X	X
7	6008.001.186.00.3	5	Parafuso Fixação da Tampa de Válvulas	Tornillo de Fijación de la Tapa de Válvulas	Valve Cover Fixing Bolt	X	X	X	X
8	6008.001.184.00.8	5	Bucha	Buje	Bushing	X	X	X	X
9	6008.001.169.00.9	24	Trava	Traba	Lock	X	X	X	X
10	6008.001.168.00.1	8	Prato da Mola - Válvula de Admissão	Plato del Resorte - Válvula de Admisión	Retainer - Intake Valve	X	X	X	X
10	6013.001.067.00.5	4	Prato da Mola - Válvula de Escape	Plato del Resorte - Válvula de Escape	Retainer - Exhaust Valve	X	X	X	X
11	6008.001.167.00.3	12	Mola da Válvula - Admissão	Resorte de la Válvula de Admisión	Intake Valve Spring	X	X	X	X
11	6013.001.068.00.3	4	Mola da Válvula - Escape	Resorte de la Válvula	Valve Spring	X	X	X	X
12	6008.001.166.00.5	12	Retentor da Válvula	Retén de la Válvula	Valve Seal	X	X	X	X
13	6013.001.069.00.1	4	Arruela da Mola - Admissão	Arandela del Resorte - Admisión	Spring Washer - Intake	X	X	X	X
13	6008.001.165.00.7	12	Arruela da Mola - Admissão e Escape	Arandela del Resorte - Admisión y Escape	Spring Washer - Intake and Exhaust	X	X	X	X
14	6008.001.170.00.7	8	Espaçador	Espaciador	Spacer	X	X	X	X
15	6008.001.160.00.8	12	Guia de Válvulas	Guia de Válvulas	Valve Guide	X	X	X	X
16	6008.001.053.00.5	9	Tampa de Vedação	Tapa de Vedación	Sealing Cover	X	X	X	X
17	6008.001.056.00.8	4	Bujão M8x1	Tapón M8x1	Plug M8x1	X	X	X	X
18	6011.001.079.00.4	1	Parafuso - Cj.	Tornillo - Cj.	Bolt - Assy	X	X	X	X
19	6008.001.180.00.6	10	Parafuso Fixação Cabeçote	Tornillo de Fijación de la Culata	Cylinder Head Fixing Bolt	X	X	X	X
20	6008.001.176.00.4	2	Tampa de Vedação	Tapa de Vedación	Sealing Cover	X	X	X	X
21	6008.001.361.00.2	1	Alça de Levantamento do Motor - Traseira	Alza de Levantamiento del Motor - Trazera	Engine Lifting Hook - Rear Side	X	X	X	X
22	6008.001.074.00.1	4	Parafuso M8x20	Tornillo M8x20	Bolt M8x20	X	X	X	X



















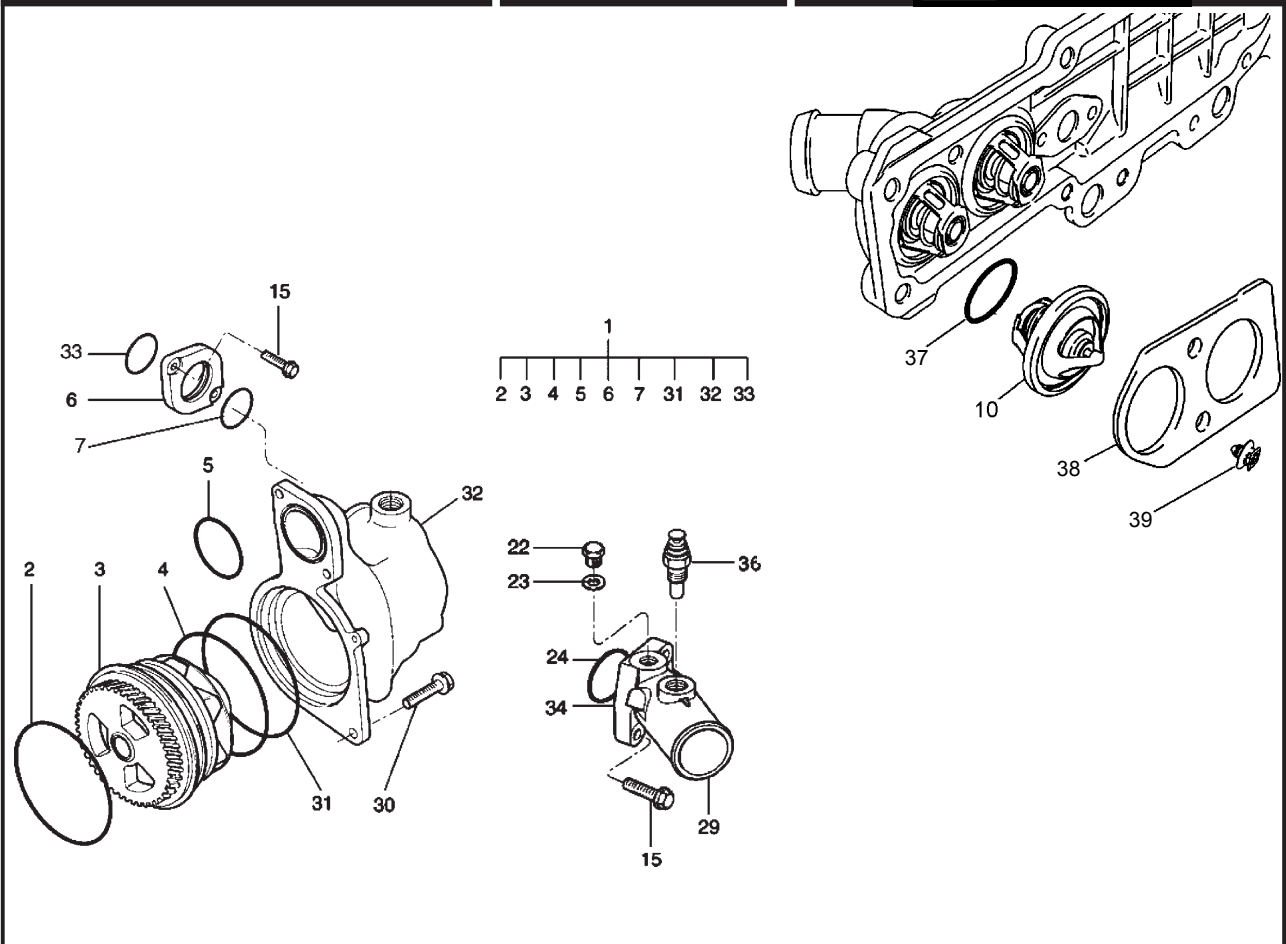

**SISTEMA DO MOTOR - BOMBA DE ÁGUA E TERMOSTATOS**  
**SISTEMA DEL MOTOR - BOMBA DE ÁGUA Y TERMOSTATOS**  
**ENGINE SYSTEM - WATER PUMP AND THERMOSTATS**

ITEM	CÓDIGO Nº DE PIEZAS CODE	QNT. CT. QTY.	DENOMINAÇÃO / DENOMINACIÓN / DENOMINATION			MARRUÁ AM1	MARRUÁ AM2	MARRUÁ AML	MARRUÁ VTNE 3/4
1	6008.001.588.00.0	1	Bomba d'Água Completa	Bomba de Agua Completa	Water Pump Assembly	X	X	X	X
2	6008.001.255.00.6	1	O-ring	O-ring	O-ring	X	X	X	X
3	6008.001.589.00.8	1	Bomba d'Água	Bomba de Agua	Water Pump	X	X	X	X
4	6008.001.109.00.5	1	O-ring	O-ring	O-ring	X	X	X	X
5	6008.001.256.00.4	1	O-ring	O-ring	O-ring	X	X	X	X
6	6008.001.573.00.2	1	Flange	Brida	Flange	X	X	X	X
7	6008.001.574.00.0	1	O-ring	O-ring	O-ring	X	X	X	X
10	6013.001.186.00.3	2	Termostato	Termostato	Thermostat	X	X	X	X
15	6008.001.217.00.6	8	Parafuso M8x25	Tornillo M8x25	Bolt M8x25	X	X	X	X
22	6011.001.098.00.4	1	Bujão	Tapón	Plug	X	X	X	X
23	6003.001.242.00.5	1	Arruela de Vedação	Arandela de Vedación	Sealing Washer	X	X	X	X
29	6011.001.099.00.2	1	Bocal de Saída da Água	Bocal de Salida de Agua	Water Outlet	X	X	X	X
30	6008.001.074.00.1	3	Parafuso M8x20	Tornillo M8x20	Bolt M8x20	X	X	X	X
31	6008.001.254.00.9	1	O-ring	O-ring	O-ring	X	X	X	X
32	6008.001.250.00.7	1	Carcaça da Bomba d'Água	Carcasa de la Bomba de Agua	Water Pump Housing	X	X	X	X
33	6008.001.253.00.1	1	O-ring	O-ring	O-ring	X	X	X	X
36	6009.001.022.00.8	1	Sensor de Temperatura	Sensor de Temperatura	Temperature Sensor	X	X	X	X
37	6013.001.187.00.1	2	Anel de Vedação	Anillo de Vedación	Sealing Ring	X	X	X	X
38	6013.001.188.00.7	1	Espaçador	Espaciador	Spacer	X	X	X	X
39	6013.001.189.00.7	2	Clip	Clip	Clip	X	X	X	X

BT









































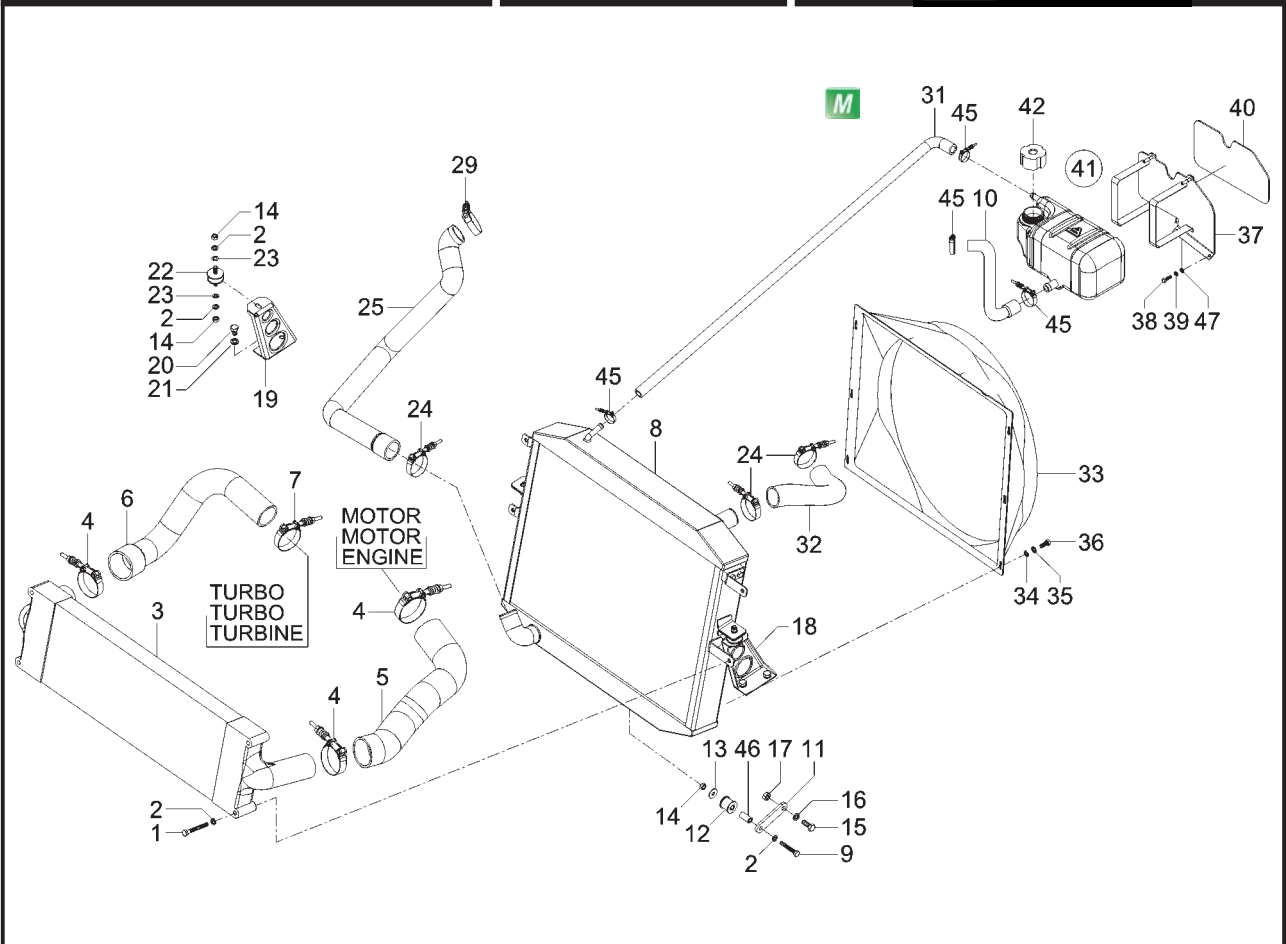

**SISTEMA DO RADIADOR**  
**SISTEMA DEL RADIADOR**  
**RADIATOR SYSTEM**

ITEM	CÓDIGO Nº DE PIEZAS CODE	QNT. CT. QTY.	DENOMINAÇÃO / DENOMINACIÓN / DENOMINATION			MARRUÁ AM1	MARRUÁ AM2	MARRUÁ AML	MARRUÁ VTNE 3/4
1	4101.045.041.05.2	4	Parafuso Sextavado M8x70	Tornillo Hex. M8x70	Hex. Bolt M8x70	X	X	X	X
2	4103.012.009.01.3	9	Arruela de Pressão A8	Arandela de Presión A8	A8 Pressure Collar	X	X	X	X
3	6011.001.018.00.2	1	Radiador Aftercooler	Radiador Aftercooler	Aftercooler Radiator	X	X	X	X
4	6008.001.441.00.2	3	Abraçadeira Tucho Tab-6877	Abrazadera Tucho Tab-6877	Tab-6877 Tappet Clamp	X	X	X	X
M 5	6011.001.016.00.6	1	Mangueira Saída Aftercooler	Manguera Salida Aftercooler	Aftercooler Outlet Hose	X	X	X	X
6	6011.001.015.00.8	1	Mangueira Saída do Turbo	Manguera Salida del Turbo	Turbo Outlet Hose	X	X	X	X
7	6008.001.034.00.5	1	Abraçadeira Tucho Tab-5765	Abrazadera Tucho Tab-5765	Tab-5765 Tappet Clamp	X	X	X	X
8	6011.001.019.00.0	1	Radiador D'agua	Radiador de Agua	Water Radiator	X	X	X	X
9	4101.047.096.05.4	1	Parafuso Sextavado M8x45	Tornillo Hex. M8x45	Hex. Bolt M8x45	X	X	X	X
10	6011.001.042.00.2	1	Mangueira Vaso de Expansão	Manguera Vaso de Expansión	Expansion Receptacle Hose	X	X	X	X
11	6011.001.022.00.4	1	Braço de Ligação	Brazo de Ligación	Coupling Arm	X	X	X	X
12	6011.001.055.00.4	1	Coxim Inferior Radiador	Cojín Inferior Radiador	Radiator Inferior Cushion	X	X	X	X
13	4103.024.011.01.5	1	Arruela Lisa A8,4	Arandela Lisa A8,4	A8,4 Flat Collar	X	X	X	X
14	4102.011.007.06.9	5	Porca Sextavada M8	Tuerca Hex. M8	Hex. Nut M8	X	X	X	X
15	4101.048.006.05.2	1	Parafuso Sextavado M10x25	Tornillo Hex. M10x25	Hex. Bolt M10x25	X	X	X	X
16	4103.012.010.01.1	1	Arruela de Pressão A10	Arandela de Presión A10	A10 Pressure Collar	X	X	X	X
17	4102.011.011.05.3	1	Porca Sextavada M10	Tuerca Hex. M10	Hex. Nut M10	X	X	X	X
18	6011.001.025.00.7	1	Suporte Esquerdo do Radiador	Soporte Izquierdo del Radiador	Radiator Left Support	X	X	X	X
19	6011.001.024.00.0	1	Suporte Direito do Radiador	Soporte Derecho del Radiador	Radiator Right Support	X	X	X	X
20	4101.048.003.05.9	4	Parafuso Sextavado M10x16	Tornillo Hex. M10x16	Hex. Bolt M10x16	X	X	X	X
21	4103.012.010.01.1	4	Arruela de Pressão A10	Arandela de Presión A10	A10 Pressure Collar	X	X	X	X
22	6011.001.020.00.8	2	Coxim Superior do Radiador	Cojín Superior del Radiador	Radiator Upper Cushion	X	X	X	X
23	4103.015.015.01.7	4	Arruela Lisa A8,4	Arandela Lisa A8,4	A8,4 Flat Collar	X	X	X	X
24	6011.101.163.00.5	4	Abraçadeira Tucho Tab-4854	Abrazadera Tucho Tab-4854	Tab-4854 Tappet Clamp	X	X	X	X
25	6011.101.231.00.0	1	Mangueira Inferior do Radiador	Manguera Inferior del Radiador	Radiator Inferior Hose	X	X	X	X
M 26	6013.003.060.00.8	1	Mangueira	Manguera		X	X	X	X
M 27	7006.011.041.00.1	2	Abraçadeira	Abrazadera		X	X	X	X
M 28	6007.006.020.00.1	1	Terminal	Terminal		X	X	X	X
29	6008.001.436.00.2	2	Abraçadeira Tucho Tab-4450	Abrazadera Tucho Tab-4450	Tab-4450 Tapped Clamp	X	X	X	X



PRÉ-MONTAGEM SISTEMA DE ADMISSÃO  
 PRE-MONTAJE SISTEMA DE ADMISIÓN  
 PRE-ASSEMBLY INTAKE SYSTEM

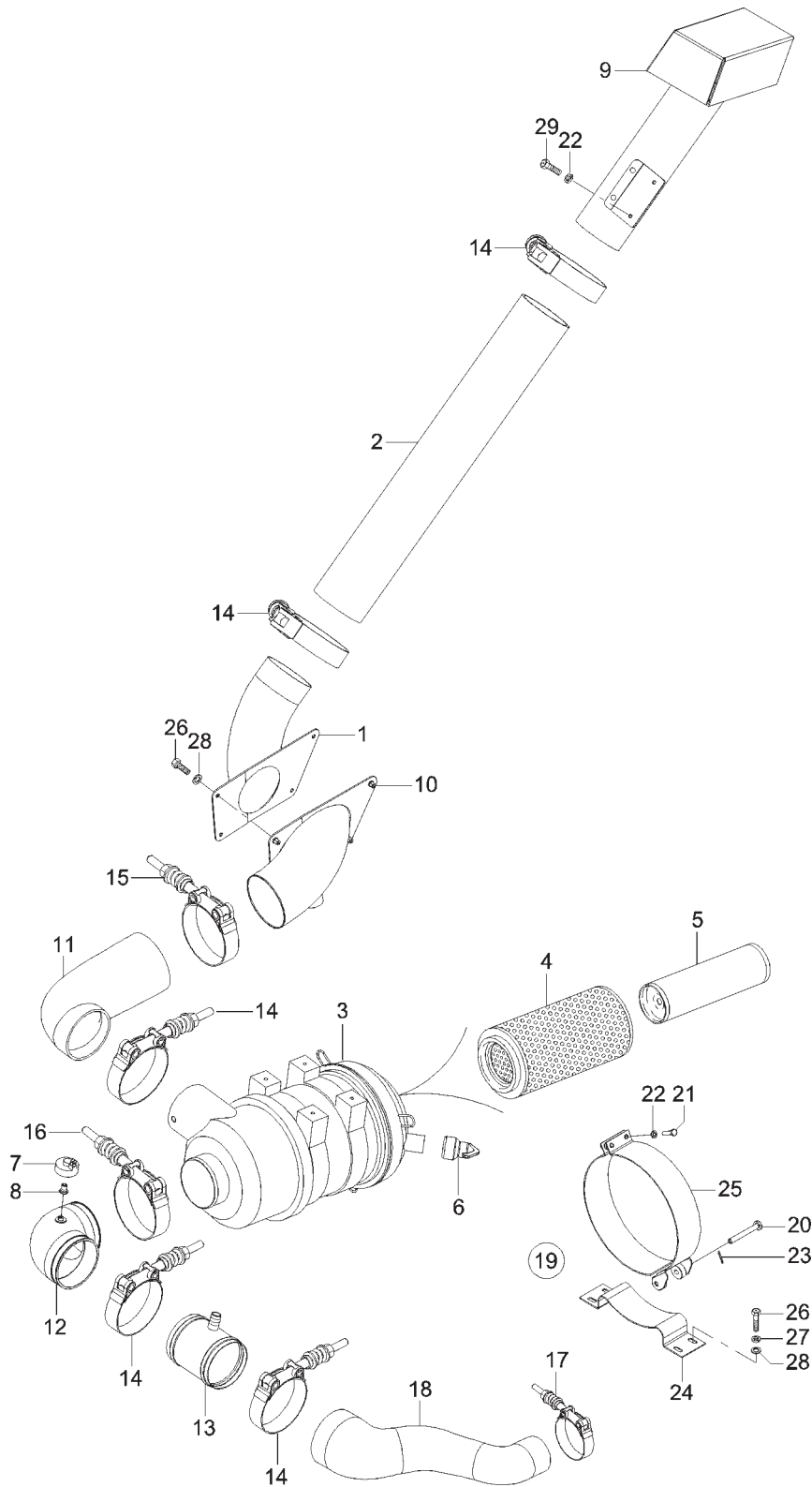













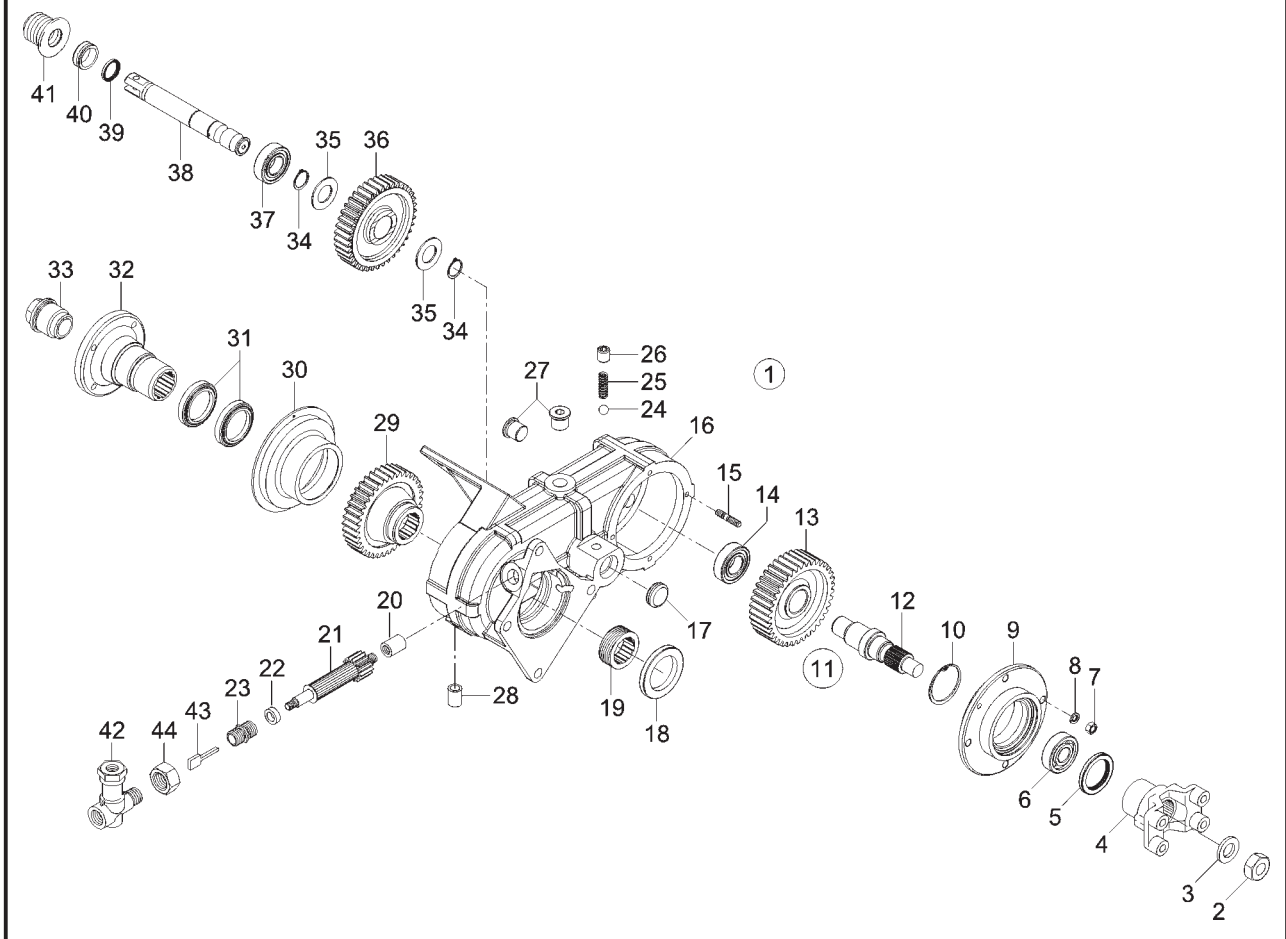

**MONTAGEM DA CAIXA DE TRANSFERÊNCIA**  
**MONTAJE DE LA CAJA DE TRANSFERENCIA**  
**TRANSFER BOX ASSEMBLY**

ITEM	CÓDIGO Nº DE PIEZAS CODE	QNT. CT. QTY.	DENOMINAÇÃO / DENOMINACIÓN / DENOMINATION			MARRUÁ AM1	MARRUÁ AM2	MARRUÁ AML	MARRUÁ VTNE 3/4
1	6011.004.018.00.9	1	Caixa de Transferência	Caja de Transferencia	Transfer Box				
			(Inclui Itens 2 ao 41)	(Inclui Itenes 2 al 41)	(Includes Items 2 to 41)	X	X	X	X
2	6011.004.057.00.7	1	Porca Sextavada 3/4" 16	Tuerca Hex. 3/4" 16	Hex. Nut 3/4" 16	X	X	X	X
3	6011.004.025.00.4	1	Arruela	Arandela	Collar	X	X	X	X
4	6011.004.055.00.1	1	Terminal Yoke	Terminal Yoke	Yoke Terminal	X	X	X	X
5	8014.104.112.00.1	1	Retentor	Retén	Retainer	X	X	X	X
6	4011.019.021.00.9	1	Rolamento 30x72x19	Rodamiento 30x72x19	30x72x19 Ball Bearing	X	X	X	X
7	4102.011.007.06.9	4	Porca Sextavada M8	Tuerca Hex. M8	Hex. Nut M8	X	X	X	X
8	4103.012.009.02.1	4	Arruela de Pressão A8	Arandela de Presión A8	A8 Pressure Collar	X	X	X	X
9	6011.004.054.00.4	1	Flange	Brida	Flange	X	X	X	X
10	4008.011.046.00.9	1	Anel Elástico 72x2,5	Anillo Elastico 72x2,5	72x2,5 Elastic Ring	X	X	X	X
11	6011.004.026.00.2	1	Conj. Eixo de Fretagem	Conj. Eje de Fretagem	Freight Axle Set				
			(Inclui Itens 12 e 13)	(Inclui Itenes 12 y 13)	(Include Items 12 and 13)	X	X	X	X
12			Item sem Reposição Individual	Tema Sin Replazo	Item Without Replacement	X	X	X	X
13			Item sem Reposição Individual	Tema Sin Replazo	Item Without Replacement	X	X	X	X
14	4001.047.104.00.9	1	Rolamento de Agulhas 25x34x20	Rodamiento de Agujas 25x34x20	25x34x20 Needles Ball Bearing	X	X	X	X
15	6011.004.065.00.0	4	Parafuso Prisioneiro	oñillo Espárago	Stud Bolt	X	X	X	X
16	6011.004.037.00.9	1	Carcaça Caixa de Transferência	Carcaza Caja de Transferencia	Transfer Box Body	X	X	X	X
17	6011.004.021.00.3	1	Tampa de Vedação	Tapa de Vedación	Seal Cover	X	X	X	X
18	4002.010.101.00.6	1	Retentor 54x72x8	Retén 54x72x8	54x72x8 Retainer	X	X	X	X
19	6008.004.019.00.3	1	Engrenagem Motriz do Velocímetro 5 Dentes	Engranaje Motriz del Velocímetro 5 Dentes	5 Teeth Speedometer Driving Gear				
20	6011.004.043.00.7	1	Bucha Pinhão Velocímetro	Buje Piñon Velocímetro	Speedometer Pinion Bushing	X	X	X	X
21	6011.004.040.00.3	1	Pinhão Velocímetro 18D	Piñon Velocímetro 18D	18 Teeth Speedometer Pinion	X	X	X	X
22	6011.004.044.00.5	1	Arruela Luva do Pinhão	Arandela Manguito del Piñon	Pinion Sleeve Collar	X	X	X	X
23	6011.004.042.00.9	1	Luva do Pinhão Velocímetro	Manguito del Piñon Velocímetro	Speedometer Pinion Sleeve	X	X	X	X
24	4007.010.011.00.6	1	Esfera Ø=12 ou 15/32	Esfera Ø=12 ou 15/32	Ball Ø=12 or 15/32	X	X	X	X
25	6011.004.020.00.5	1	Mola Helicoidal	Resorte Helicoidal	Spiral Spring	X	X	X	X
26	4101.041.080.05.4	1	Parafuso sem Cabeça M14x2x20	Tornillo sin Cabeza M14x2x20	14x2x20 Headless Screw	X	X	X	X





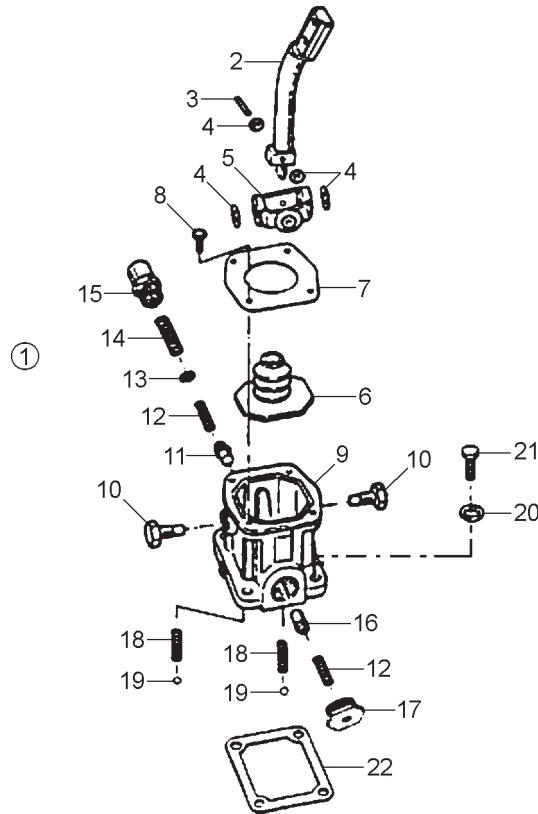

**SISTEMA DE ARTICULAÇÃO DA ALAVANCA DE CÂMBIO E SUPORTE**  
**SISTEMA DE ARTICULACIÓN DE LA PALANCA DE CAMBIO Y SOPORTE**  
**GEARSHIFT LEVER AND SUPPORT ARTICULATION SYSTEM**

ITEM	CÓDIGO Nº DE PIEZAS CODE	QNT. CT. QTY.	DENOMINAÇÃO / DENOMINACIÓN / DENOMINATION			MARRUÁ AM1	MARRUÁ AM2	MARRUÁ AML	MARRUÁ VTNE 3/4
1	6008.004.207.00.4	1	Conj. Torre de Controle Direito (Inclui Itens 2 ao 22)	Conj. Torre de Control Derecho (Inclui Itenos 2 al 22)	Right Control Tower Set (Include Items 2 to 22)	X	X	X	X
2	6008.004.211.00.6	1	Alavanca de Mudanças Inferior	Palanca de Cambios Inferior	Inferior Gearshift Lever	X	X	X	X
3	6010.004.016.00.5	1	Pino de Articulação da Alavanca	Perno de Articulación de la Palanca	Lever Coupling Pivot	X	X	X	X
4	6010.004.017.00.3	4	Arruela de Encosto	Arandela de Apoyo	Post Collar	X	X	X	X
5	6010.004.018.00.1	1	Suporte de Artic. da Alvanca	Soporte de Artic. de la Palanca	Lever Coupling Support	X	X	X	X
6	6010.004.020.00.7	1	Protetor de Pó	Protector de Polvo	Dust Protector	X	X	X	X
7	6010.004.019.00.9	1	Tampa Protetora da Torre	Tapa Protectora de la Torre	Tower Protector Cover	X	X	X	X
8	6010.004.021.00.5	4	Parafuso	Tornillo	Screw	X	X	X	X
9	6008.004.220.00.7	1	Carcaça da Torre de Controle	Carcaza de la Torre de Control	Control House Body	X	X	X	X
10	6010.004.023.00.1	2	Pino Roscado de Artic. da Alavanca	Perno Roscado de Artic. de la Palanca	Lever Coupling Thread Pivot	X	X	X	X
11	6008.004.219.00.9	1	Embolo de 1ª/Ré	Émbolo de 1ª/Ré	1 <sup>st</sup> /Reverse Piston	X	X	X	X
12	6008.004.218.00.1	2	Mola do Embolo de 1ª/Ré e 4ª/5ª	Resorte del Émbolo de 1ª/Ré y 4ª/5ª	Piston Spring from 1 <sup>st</sup> /Reverse and 4 <sup>th</sup> /5 <sup>th</sup>	X	X	X	X
13	6008.004.217.00.3	1	Arruela de Encosto do Embolo 1ª/Ré	Arandela de Apoyo del Émbolo 1ª/Ré	1 <sup>st</sup> /Reverse Piston Post Collar	X	X	X	X
14	6008.004.216.00.5	1	Mola Offset da Ré	Resorte Offset de la Ré	Reverse Offset Spring	X	X	X	X
15	6008.004.215.00.7	1	Bujão Roscado de 1ª/Ré	Tapón Roscado de 1ª/Ré	1 <sup>st</sup> Reverse Thread Plug	X	X	X	X
16	6008.004.225.00.6	1	Embolo de 4ª/5ª	Émbolo de 4ª/5ª	4 <sup>th</sup> And 5 <sup>th</sup> Piston	X	X	X	X
17	6010.004.026.00.4	1	Bujão Roscado de 4ª/5ª	Tapón Roscado de 4ª/5ª	4 <sup>th</sup> And 5 <sup>th</sup> Thread Plug	X	X	X	X
18	6008.004.224.00.9	2	Mola da Esfera	Resorte de la Esfera	Ball Spring	X	X	X	X
19	6010.004.032.00.2	2	Esfera	Esfera	Ball	X	X	X	X
20	6008.004.223.00.1	4	Arruela do Parafuso da Torre	Arandela del Tornillo de la Torre	Tower Screw Collar	X	X	X	X
21	6008.004.222.00.3	4	Parfuso da Torre de Controle	Tornillo de la Torre de Control	Control Tower Screw	X	X	X	X
22	6006.004.134.00.4	1	Guarnição da Torre de Controle	Guarnición de la Torre de Control	Control Tower Trimming	X	X	X	X







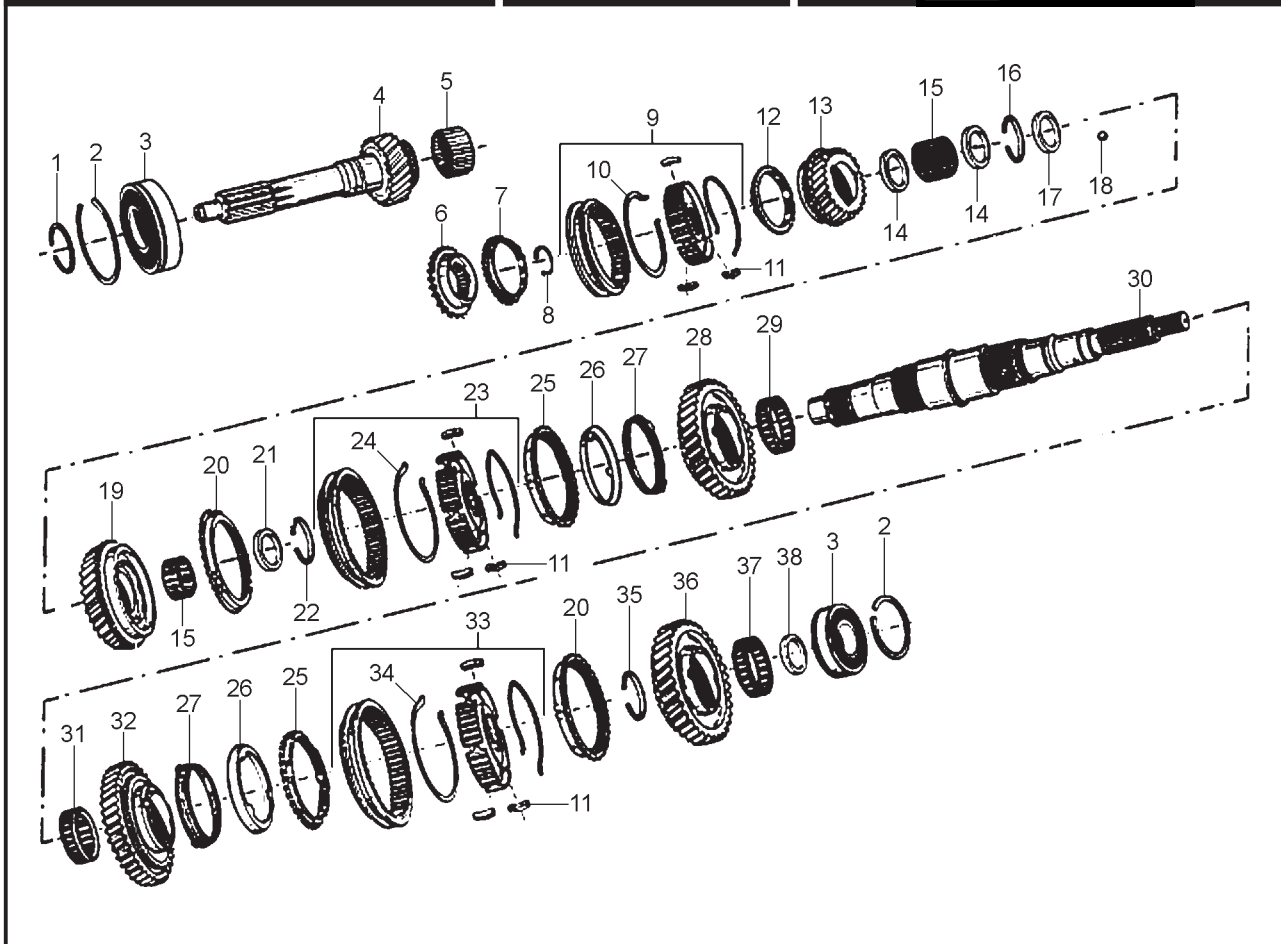

**SISTEMA DA CAIXA DE CÂMBIO - ENGRENAGENS DA ÁRVORE SECUNDÁRIA**  
**SISTEMA DE LA CAJA DE CAMBIO - ENGRANAJES DE LA ÁRBOL SECUNDARIA**  
**GEARSHIFT BOX SYSTEM - SECOND TREE GEAR**

ITEM	CÓDIGO Nº DE PIEZAS CODE	QNT. CT. QTY.	DENOMINAÇÃO / DENOMINACIÓN / DENOMINATION			MARRUÁ AM1	MARRUÁ AM2	MARRUÁ AML	MARRUÁ VTNE 3/4
1	6001.004.047.04.1	1	Anel Trava	Anillo Traba	Lock Ring	X	X	X	X
2	6001.004.062.00.8	2	Anel Trava	Anillo Traba	Lock Ring	X	X	X	X
3	6006.004.095.00.7	2	Rolamento de Esferas	Rodamiento de Esferas	Ball Bearing	X	X	X	X
4	6011.004.045.00.2	1	Eixo Piloto	Eje Piloto	Pilot Shaft	X	X	X	X
5	6001.004.065.00.1	16	Rolete	Rodillo	Roller	X	X	X	X
6	6006.004.105.00.4	1	Cone Sincronizador da 5ª Velocidade	Cono Sincronizador de la 5ª Velocidad	5th Speed Cone Synchronizer	X	X	X	X
7	6006.004.104.00.7	1	Anel Sincronizador da 5ª Velocidade	Anillo Sincronizador de la 5ª Velocidad	5th Speed Synchronizer Ring	X	X	X	X
8	6003.004.015.00.2	1	Anel Trava do Cubo da 4ª/5ª Velocidade	Anillo Traba del Cubo de la 4ª/5ª Velocidad	4th And 5th Speed Cube Lock Ring	X	X	X	X
9	6006.004.090.00.8	1	Conj. Sincronizador da 4ª/5ª Velocidade (Inclui Itens 10 e 11)	Conj. Sincronizador de la 4ª/5ª Velocidad (Inclui Itenes 10 y 11)	4th And 5th Speed Synchronizer Set (Include Items 10 and 11)	X	X	X	X
10	6006.004.092.00.4	2	Anel Mola	Anillo Resorte	Spring Ring	X	X	X	X
11	6006.004.089.00.0	3	Lamela	Lamela	Lamella	X	X	X	X
12	6006.004.104.00.7	1	Anel Sincronizador da 4ª e 5ª Velocidade	Anillo Sincronizador de la 4ª y 5ª Velocidad	4th And 5th Speed Synchronizer Ring	X	X	X	X
13	6008.004.036.00.7	1	Engrenagem da 4ª Velocidade do Eixo Principal	Engranaje de la 4ª Velocidad del Eje Principal	Main Axle 4th Speed Gear	X	X	X	X
14	6008.004.037.00.5	2	Espaçador dos Roletes	Espaciador de los Rodillos	Rollers Spacer	X	X	X	X
15	6008.004.038.00.3	81	Rolete da Engrenagem	Rodillo de la Engranaje	Gear Roller	X	X	X	X
16	6008.004.039.00.1	1	Anel Trava	Anillo Traba	Lock Ring	X	X	X	X
17	6008.004.040.00.9	1	Arruela de Encosto	Arandela de Apoyo	Post Collar	X	X	X	X
18	6001.004.184.00.0	1	Esfera	Esfera	Ball	X	X	X	X
19	6008.004.042.00.5	1	Engrenagem da 3ª Velocidade do Eixo Principal	Engranaje de la 3ª Velocidad del Eje Principal	Main Axle 3rd Speed Gear	X	X	X	X
20	6006.004.111.00.2	2	Anel Sincronizador	Anillo Sincronizador	Synchronizer Ring	X	X	X	X
21	6008.004.041.00.7	1	Espaçador dos Roletes	Espaciador de los Rodillos	Rollers Spacer	X	X	X	X
22	6001.004.156.00.8	1	Anel Trava	Anillo Traba	Lock Ring	X	X	X	X









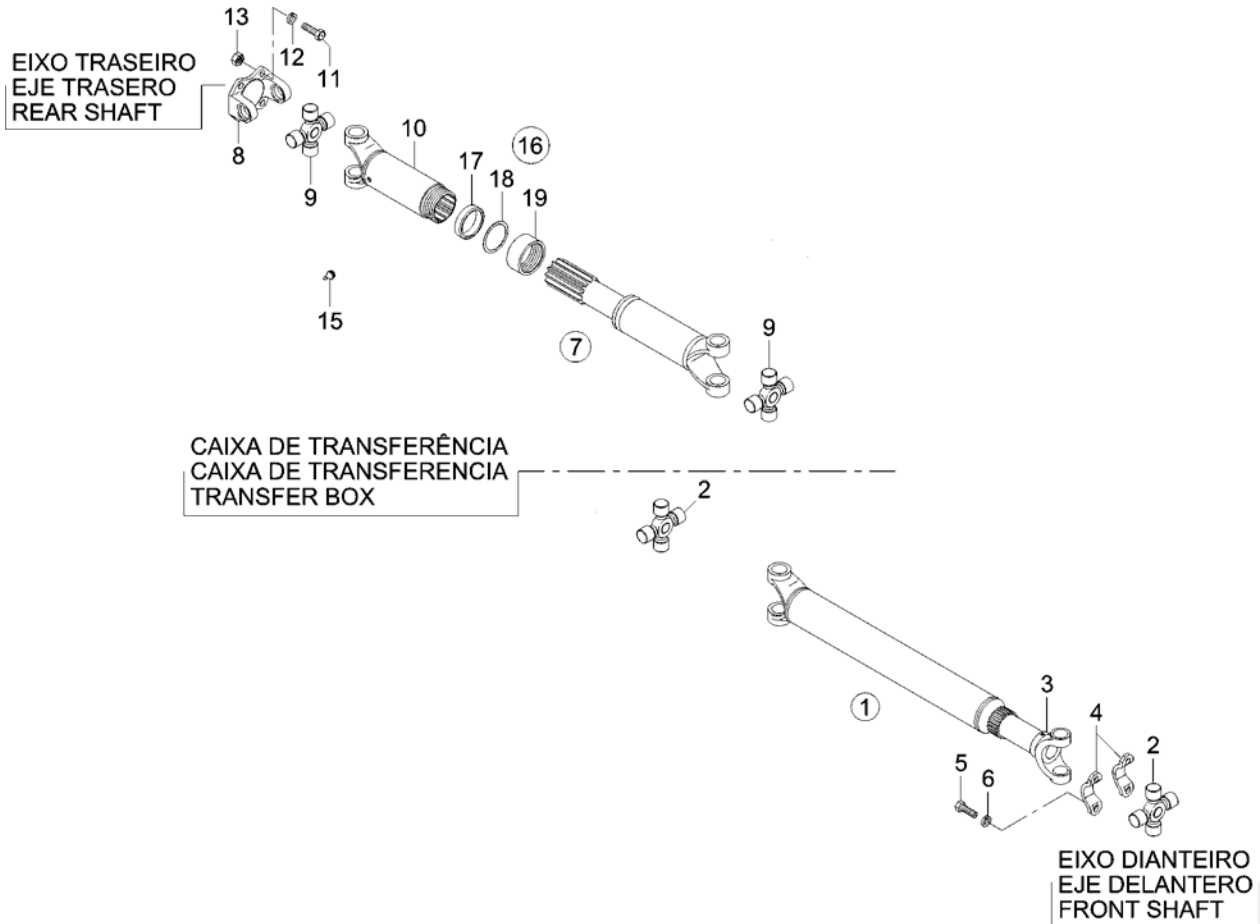

**SISTEMA DE TRANSMISSÃO - CARDAN**  
**SISTEMA DE TRANSMISIÓN - CARDÁN**  
**TRANSMISSION SYSTEM - CARDAN**

ITEM	CÓDIGO Nº DE PIEZAS CODE	QNT. CT. QTY.	DENOMINAÇÃO / DENOMINACIÓN / DENOMINATION			MARRUÁ AM1	MARRUÁ AM2	MARRUÁ AML	MARRUÁ VTNE 3/4
1	6011.008.036.00.7	1	Cardan Dianteiro (Inclui Itens 2 e 3)(Uma Peça de Cada Item)	Cardán Delantero (Inclui Itenes 2 y 3)(Una Pieza de Cada Item)	Front Cardan (Include Items 2 and 3)(One Piece for Item)	X	X	X	
2	6002.009.009.00.2	2	Cruzeta 1310	Cruceta 1310	1310 Crosshead	X	X	X	
3	6011.008.050.00.8	1	Luva Cardan 1310	Manguito Cardán 1310	1310 Cardan Sleeve	X	X	X	
4	6011.008.037.00.5	2	Abraçadeira do Cardan	Abrazadera del Cardán	Cardan Clamp	X	X	X	
5	4101.057.112.02.3	4	Parafuso Sextavado 1/4" UNF 5/8"	Tornillo Hex. 1/4" UNF 5/8"	Hex. Bolt 1/4" UNF 5/8"	X	X	X	
6	4103.012.007.01.7	4	Arruela Pressão A6	Arandela de Presión A6	A6 Pressure Collar	X	X	X	
7	6011.009.022.00.6	1	Cardan Traseiro (Inclui 8,9 e 10)	Cardán Trasero (Inclui 8, 9 y 10)	Rear Driveline (Include 8, 9, 10)	X	X	X	
7	6011.009.132.00.3	1	Cardan Traseiro (inclui 8 e 9)(A)	Cardán Trasero (Inclui 8 y 9)(A)	Rear Driveline(Include 8, 9) (A)	X	X	X	
8	8014.104.022.00.2	2	Flange do Cardan	Brida del Cardán	Cardan Flange	X	X	X	
9	6006.009.009.00.3	2	Cruzeta (Inclui Item 15)	Cruceta (Inclui Item 15)	Crosshead (Include Item 15)	X	X	X	
9 B	6011.009.053.00.1	2	Cruzeta (A)	Cruceta (A)	Crosshead (A)	X	X	X	
10	6007.009.073.00.7	1	Conj. Luva - Eixo Cardan (Inclui Itens 8, 9, 15 e 16)	Conj. Manguito - Eje Cardán (Inclui Itenes 8, 9, 15 y 16)	Sleeve Set - Cardan Axle (Include Items 8, 9, 15 and 16)	X	X	X	
11	4101.057.109.02.9	8	Parafuso Sextavado 7/16x1.1/4 20 UNF	Tornillo Hex. 7/16x1.1/4 20 UNF	Hex. Bolt 7/16x1.1/4 20 UNF	X	X	X	
12	4103.019.004.01.7	8	Arruela de Pressão 7/16"	Arandela de Presión 7/16"	7/16" Pressure Collar	X	X	X	
13	4102.018.036.02.0	4	Porca Sextavada 7/16-20 UNF	Tuerca Hex. 7/16-20 UNF	Hex. Nut 7/16-20 UNF	X	X	X	
15	4003.010.010.00.7	1	Graxeira 1/4" UNF	Engrasadora 1/4" UNF	1/4" UNF Graser	X	X	X	
16	6006.099.070.00.6	1	Kit Vedação (Inclui Itens 17, 18 e 19)	Kit Vedación (Inclui Itenes 17, 18 y 19)	Sealing Kit (Include Items 17, 18 and 19)	X	X	X	
17	6006.009.013.00.5	1	Retentor do Cardan	Retén del Cardán	Cardan Retainer	X	X	X	
18	-	1	Item Sem Reposição Individual	Item Sin Reposición Individual	IWithout Individual Replacement	X	X	X	
19	-	1	Item Sem Reposição Individual	Item Sin Reposición Individual	IWithout Individual Replacement	X	X	X	

(A) Entrou em Linha em 01.02.2010 / Se puso en línea el 01.02.2010 / This part Number was effective in 2nd of February of 2010

CONJ. CHASSI  
 CONJ. CHASIS  
 CHASSIS SET

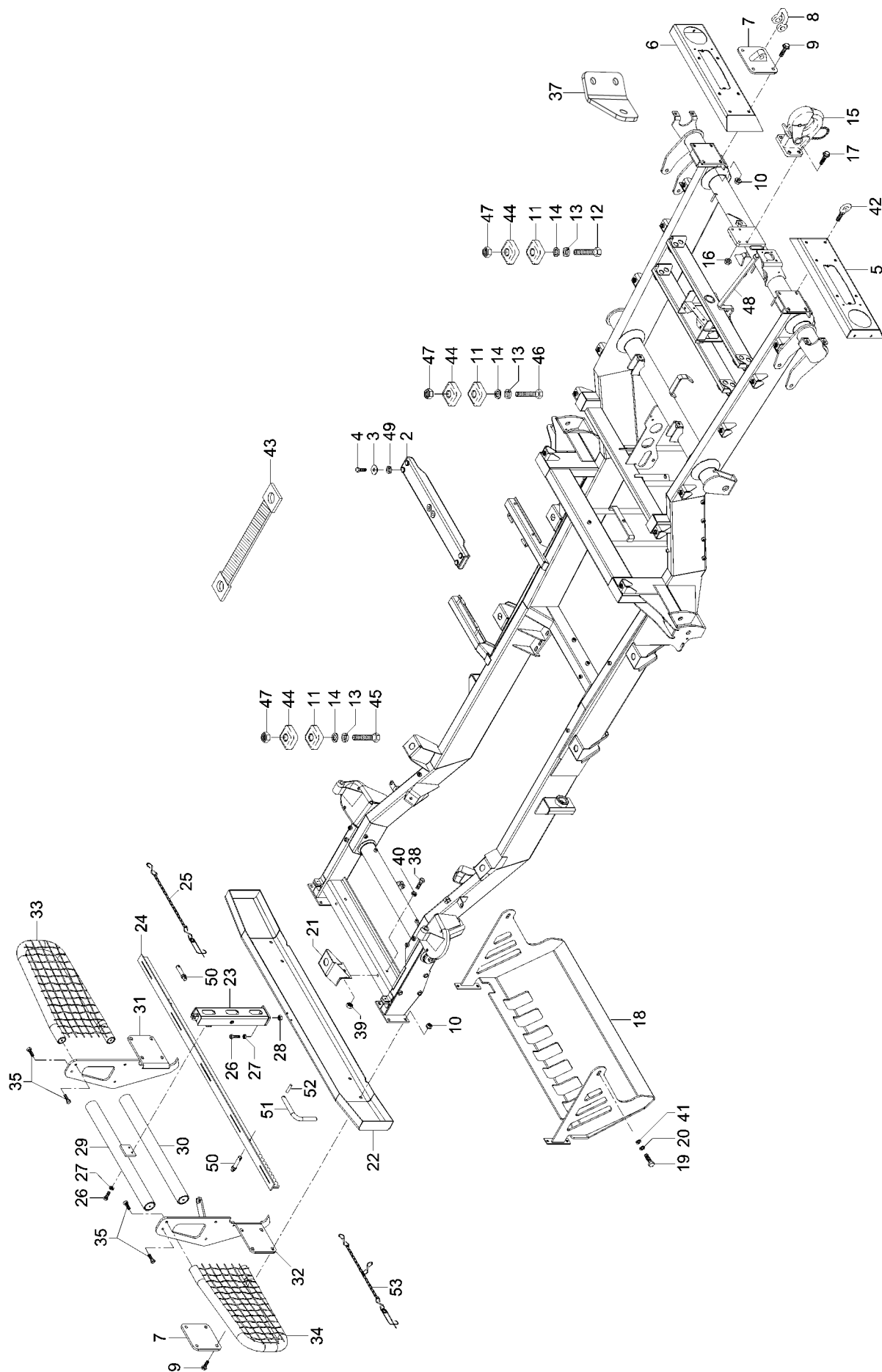



CONJ. CHASSI  
CONJ. CHASIS  
CHASSIS SET

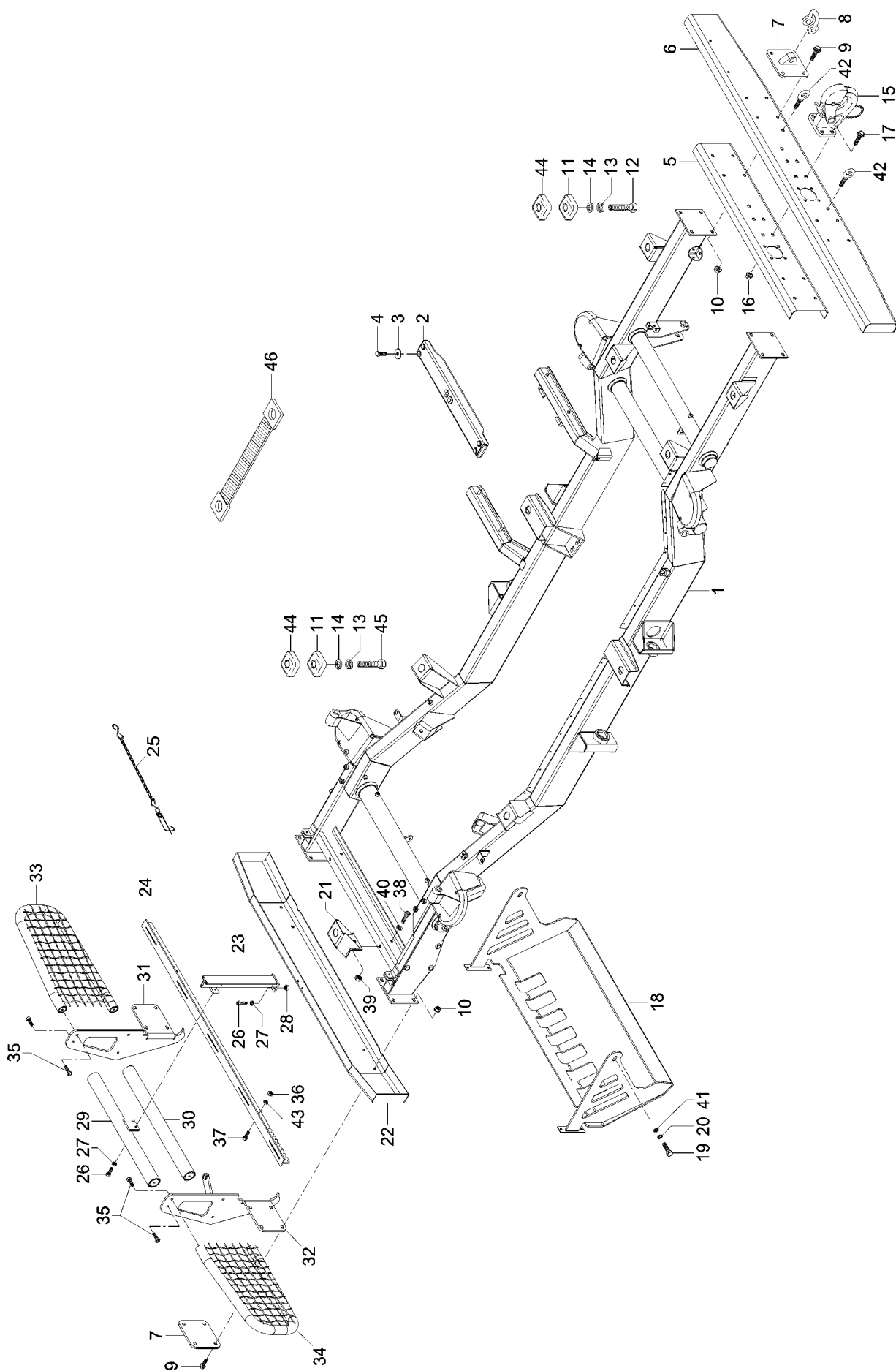







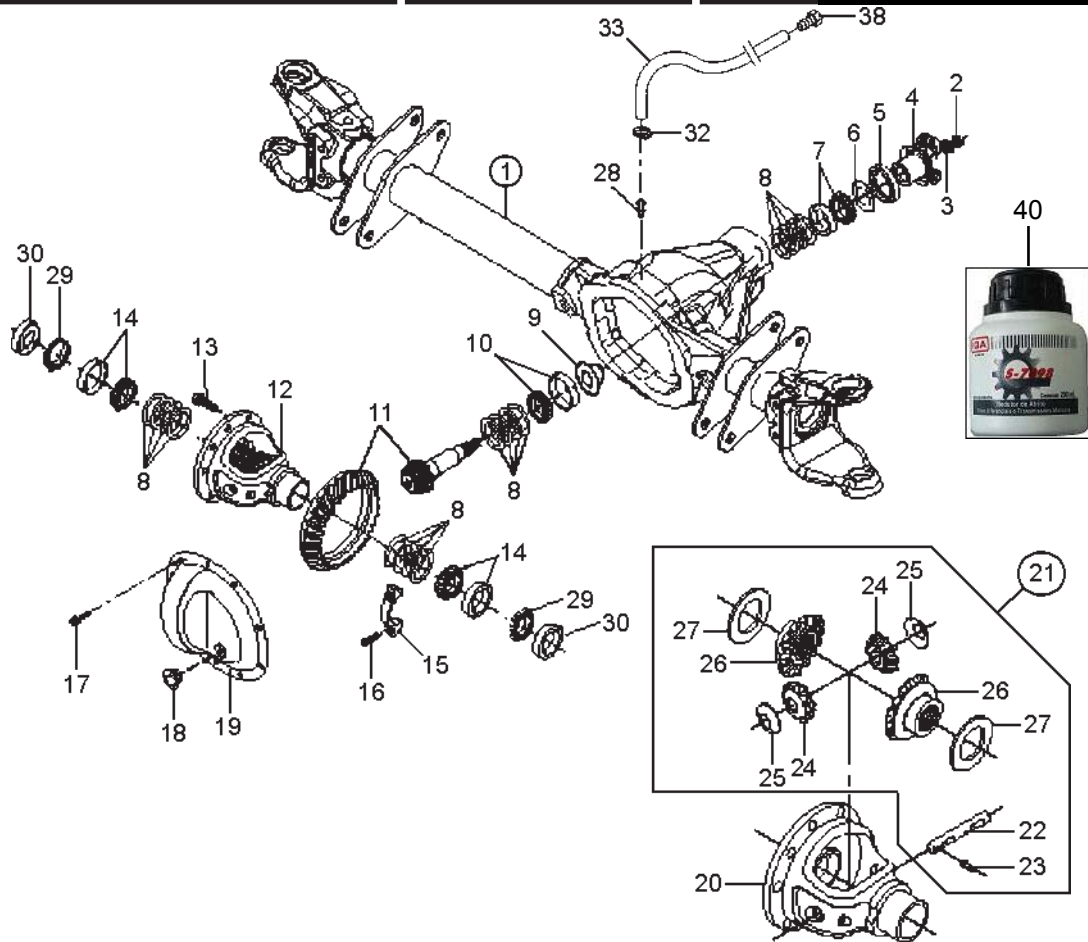

**CONJ. EIXO DIANTEIRO - TRANSMISSÃO DIANTEIRA**  
**CONJ. EJE DELANTERO - TRANSMISIÓN DELANTERA**  
**FRONT SHAFT SET - FRONT TRANSMISSION**

ITEM	CÓDIGO Nº DE PIEZAS CODE	QNT. CT. QTY.	DENOMINAÇÃO / DENOMINACIÓN / DENOMINATION			MARRUÁ AM1	MARRUÁ AM2	MARRUÁ AML	MARRUÁ VTNE 3/4
1	6011.008.072.00.2	1	Conj. Eixo Dianteiro 4,09:1 (Inclui Itens 2 ao 31)	Conj. Eje Delantero 4,09:1 (Inclui Itenes 2 al 31)	4,09:1 Front Shaft Set (Include Items 2 to 31)	X	X	X	X
2	6011.004.057.00.7	1	Porca Sextavada 3/4" 16 UNF	Tuerca Hex. 3/4" 16 UNF	Hex Nut 3/4" 16 UNF	X	X	X	X
3	6011.009.019.00.2	1	Arruela do Pinhão	Arandela del Piñon	Pinion Collar	X	X	X	X
4	6011.008.039.00.1	1	Conj. Terminal do Acoplamento	Conj. Terminal del Acoplamiento	Coupling Terminal Set	X	X	X	X
5	8014.104.112.00.1	1	Retentor 39,4x80,4x13,4	Retén 39,4x80,4x13,4	39,4x80,4x13,4 Retainer	X	X	X	X
6	6011.009.038.00.2	1	Arruela Defletora Pinhão	Arandela Deflectora Piñon	Pinion Deflector Collar	X	X	X	X
7	4001.035.050.00.8	1	Kit Cone/Capa Rolamento Externo Pinhão	Kit Cono/Capa Rodamiento Externo Piñón	Pinion External Ball Bearing Cone/Coating Kit	X	X	X	X
8	8014.104.110.00.5	4	Kit Calços do Pinhão	Kit Calzos del Piñón	Pinion Wedges Kit	X	X	X	X
9	6011.008.040.00.9	1	Defletor de Óleo Pinhão	Deflector del Aceite Piñon	Pinion Oil Deflector	X	X	X	X
10	8014.104.114.00.7	1Kit	Kit Cone/Capa Rolamento Interno Pinhão	Kit Cono/Capa Rodamiento Interno Piñón	Pinion Internal Ball Bearing Cone/Coating Kit	X	X	X	X
11	6011.009.026.00.7	1	Coroa e Pinhão 4,09	Corona y Piñon 4,09	4,09 Crown and Pinion	X	X	X	X
12	6011.008.041.00.7	1	Conj. Caixa do Diferencial	Conj. Caja del Diferencial	Differential Box Set	X	X	X	X
13	8014.104.111.00.3	10	Parafuso Coroa "Durlok"	Tornillo Corona "Durlok"	Durlok Crown Screw	X	X	X	X
14	8014.104.115.00.9	2	Rolamento Tinkem	Rodamiento Tinkem	Tinkem Ball Bearing	X	X	X	X
15	-	1	Mancal (Item S/ Reposição Individual)	Cojinete (Item S/ Reposición Individual)	Bearing (Item Without Individual Replacement)	X	X	X	X
16	8014.104.116.00.2	4	Parafuso do Mancal	Tornillo del Cojinete	Bearing Screw	X	X	X	X
17	6008.009.019.00.8	10	Parafuso Tampa do Diferencial	Tornillo de la Tapa del Diferencial	Differential Cover Screw	X	X	X	X
18	6011.009.030.00.9	1	Bujão da Tampa	Tapón de la Tapa	Cover Plug	X	X	X	X
19	6011.009.031.00.7	1	Tampa da Carcaça	Tapa de la Carcaza	Body Cover	X	X	X	X
20	6011.008.042.00.5	1	Caixa do Diferencial	Caja del Diferencial	Differential Box	X	X	X	X
21	6011.008.043.00.3	1	Kit Reparo da Caixa do Diferencial (Inclui Item 22 ao 27)	Kit Reparación de la Caja del Diferencial (Inclui Itenes 22 al 27)	Differential Box Repair Kit (Include Items 22 to 27)	X	X	X	X
22	-	1	Eixo do Satélite (Item S/ Reposição Individual)	Eje del Satélite (Item S/ Reposición Individual)	Satellite Axle (Item Without Individual Replacement)	X	X	X	X
23	-	1	Pino Trava (Item S/ Reposição Individual)	Perno Traba (Item S/ Reposición Individual)	Lock Pivot (Item Without Individual Replacement)	X	X	X	X



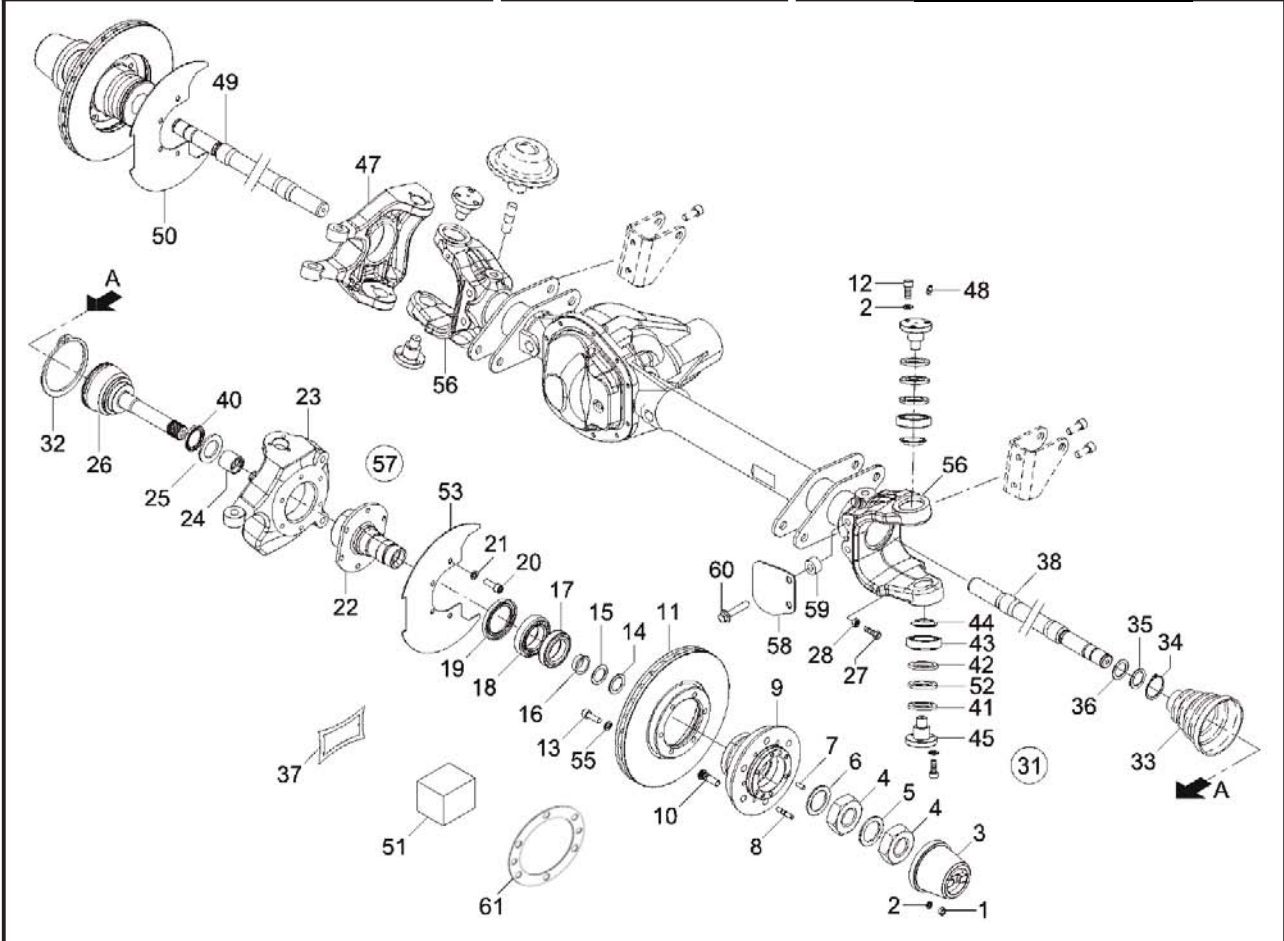

**MONTAGEM EIXO DIANTEIRO  
MONTAJE EJE DELANTERO  
FRONT SHAFT ASSEMBLY**

ITEM	CÓDIGO Nº DE PIEZAS CODE	QNT. CT. QTY.	DENOMINAÇÃO / DENOMINACIÓN / DENOMINATION			MARRUÁ AM1	MARRUÁ AM2	MARRUÁ AML	MARRUÁ VTNE 3/4
1	4102.011.007.06.9	12	Porca Sextavada M8	Tuerca Hex. M8	Hex. Nut M8	X	X	X	X
2	4103.012.009.01.3	36	Arruela A8	Arandela A8	A8 Collar				X
2	4103.012.009.01.3	24	Arruela A8	Arandela A8	A8 Collar	X	X	X	
3	6011.008.027.00.6	2	Roda-livre Manual Premium	Rueda-libre Manual Premium	Manual Premium Free-wheel				
			(Na cor Cromada)(Inclui Item 51)	(En color cromo) (Inclui Item 51)	(In color chrome)(Include 51)	X	X	X	X
3	6011.008.066.00.4	2	Roda-livre Manual Premium	Rueda-libre Manual Premium	Manual Premium Free-wheel				
			(Na cor Preta) (Inclui Item 51)	(En negro) (Inclui Item 51)	(En color cromo)(Include Item 51)	X	X	X	X
4	6011.008.047.00.4	4	Porca Aperto Rolamento	Tuerca Apierto Rodamiento	Ball Bearing Tighten Nut	X	X	X	X
5	6011.008.046.00.6	2	Arruela Trava Porca	Arandela Traba Tuerca	Nut Lock Collar	X	X	X	X
6	6011.008.045.00.8	2	Arruela de Encosto Rolamento	Arandela Apoyo Rodamiento	Ball Bearing Post Collar	X	X	X	X
7	6011.008.019.00.3	4	Pino Centralizador da Roda-livre	Pemo Centralizador de la Rueda-libre	Free-wheel Centralizing Pivot	X	X	X	X
8	4101.035.010.01.8	12	Parafuso Prisioneiro M8x25	Tornillo Espárrago M8x25	Stud Bolt M8x25	X	X	X	X
9	6011.008.049.00.0	2	Cubo de Roda Dianteira	Cubo de Rueda Delantera	Front Wheel Hubs	X	X	X	X
10	6011.008.035.00.9	12	Parafuso Cubo de Roda	Tornillo Cubo de Rueda	Wheel Hub Screw	X	X	X	X
11	6011.005.010.00.5	2	Disco de Freio Ventilado	Disco de Freno Ventilado	Airy Brake Disc	X	X	X	X
12	4101.037.084.03.7	12	Parafuso Sextavado M8x25	Tornillo Hex. M8x25	Hex. Bolt M8x25	X	X	X	X
13	4101.037.097.05.4	12	Parafuso Sextavado M10x75	Tornillo Hex. M10x75	Hex. Bolt M10x75				X
13	4101.037.098.02.9	12	Parafuso Sextavado M10x30	Tornillo Hex. M10x30	Hex. Bolt M10x30	X	X	X	
14	4001.050.035.00.9	2	Anel Segurança 25,5x51,8x1,5	Anillo de Seguridad 25,5x51,8x1,5	25,5x51,8x1,5 Safety Ring	X	X	X	X
15	6011.008.011.00.0	2	Arruela Espaçadora Axial	Arandela Espaciadora Axial	Axial Spacer Collar	X	X	X	X
16	6011.008.012.00.8	2	Bucha Radial Externa	Buje Radial Externa	External Radiate Bushing	X	X	X	X
17	4001.035.107.00.6	2	Rolamento 45,24x73,43x19,55	Rodamiento 45,24x73,43x19,55	Bearing 45,24x73,43x19,55	X	X	X	X
18	4001.035.108.00.4	2	Rolamento 50x82x21,5	Rodamiento 50x82x21,5	Bearing 50x82x21,5	X	X	X	X
19	4002.010.111.00.5	2	Retentor 60x85x8	Retén 60x85x8	60x85x8 Retainer	X	X	X	X
20	4101.037.098.02.9	12	Parafuso Sextavado M10x30	Tornillo Hex. M10x30	Hex. Bolt M10x30	X	X	X	X
21	4103.012.010.01.1	12	Arruela de Pressão A10	Arandela de Presión A10	A10 Pressure Collar	X	X	X	X
22	6011.008.069.00.8	2	Conj Ponta de Eixo	Punta de Eje	Axle End	X	X	X	X
23	6011.008.071.00.4	1	Munhão Externo Esquerdo	Munhão Externo Izquierdo	Left External Bearing	X	X	X	X
24	6011.008.013.00.6	2	Bucha Radial Intermediária	Buje Radial Intermediaria	Intermediate Radial Bushing	X	X	X	X

**MONTAGEM EIXO DIANTEIRO**  
**MONTAJE EJE DELANTERO**  
**FRONT SHAFT ASSEMBLY**

ITEM	CÓDIGO Nº DE PIEZAS CODE	QNT. CT. QTY.	DENOMINAÇÃO / DENOMINACIÓN / DENOMINATION			MARRUÁ AM1	MARRUÁ AM2	MARRUÁ AML	MARRUÁ VTNE 3/4
25	6011.008.014.00.4	2	Arruela Escora Axial	Arandela Apoyo Axial	Axial Stanchion Collar	X	X	X	X
26	6011.008.038.00.3	1	Ponta de Eixo/Junta Fixa	Punta de Eje/Empaque Fija	Axle End / Fixed Gasket	X	X	X	X
27	4101.048.029.05.4	2	Parafuso Sextavado M12x45	Tornillo Hex. M12x45	Hex. Bolt M12x45	X	X	X	X
28	4102.011.014.02.4	2	Porca Sextavada M12	Tuerca Hex. M12	Hex. Nut M12	X	X	X	X
31	6011.008.020.00.1	2	Conj. Junta Homocinética	Conj. Empaque Homocinética	Homocinetic Gasket Set				
			(Inclui Itens 26, 32 ao 37)	(Inclui Itens 26, 32 al 37)	(Include Items 26, 32 to 37)	X	X	X	X
32	6011.008.022.00.7	1	Fita Fixação Ø33,7	Faja Fijación Ø33,7	Fixation Tape Ø33,7	X	X	X	X
33	6011.008.023.00.5	1	Manga Hytrel AC3300	Manga Hytrel AC3300	AC3300 Hytrel Sleeve	X	X	X	X
34	6011.008.021.00.9	1	Fita Ø99,8	Faja Ø99,8	Tape Ø99,8	X	X	X	X
35	6011.008.024.00.3	1	Anel Espaçador	Anillo Espaciadora	Spacer Ring	X	X	X	X
36	6011.008.025.00.0	1	Anel de Segurança	Anillo de Seguridad	Locking Ring	X	X	X	X
37	6011.008.026.00.8	1	Bisnaga Graxa HTBJ (2)	Bisnaga Grasa HTBJ (2)	HTBJ (2) Grease Tube	X	X	X	X
38	6011.008.029.00.2	1	Semi-Eixo Esquerdo	Semi-Eje Izquierdo	Left Rear Axle Shaft	X	X	X	X
40	4002.010.110.00.7	2	Retentor 60x75x8	Retén 60x75x8	60x75x8 Retainer	X	X	X	X
41	6011.008.077.00.1	4	Arruela de Vedação	Arandela de Vedación	Sealing Washer	X	X	X	X
42	6011.008.031.00.8	CN	Arruela Espaçadora 0,2	Arandela Espaciadora 0,2	0,2 Spacer Collar	X	X	X	X
42	6011.008.032.00.6	CN	Arruela Espaçadora 0,3	Arandela Espaciadora 0,3	0,3 Spacer Collar	X	X	X	X
42	6011.008.033.00.4	CN	Arruela Espaçadora 0,4	Arandela Espaciadora 0,4	0,4 Spacer Collar	X	X	X	X
42	6011.008.034.00.2	CN	Arruela Espaçadora 0,5	Arandela Espaciadora 0,5	0,5 Spacer Collar	X	X	X	X
43	4001.035.106.00.8	4	Rolamento 19,05x45,3x15,49	Rodamiento 19,05x45,3x15,49	Bearing 19,05x45,3x15,49	X	X	X	X
44	6011.008.016.00.5	4	Fechamento do Rolamento	Cerramiento del Rodamiento	Ball Bearing Closing	X	X	X	X
45	6011.008.076.00.3	4	Pino Mestre dos Munhões	Perno Mestre de los Munhões	Bearings Master Pivot	X	X	X	X
46	6011.007.014.00.5	1	Braço de Direção Direito	Brazo de Dirección Derecho	Right Steering Arm	X	X	X	X
47	6011.008.070.00.6	1	Munhão Externo Direito	Munhão Externo Derecho	Right External Bearing	X	X	X	X
48	4003.010.006.00.5	4	Graxeira M6	Grasera	Greasing	X	X	X	X
49	6011.008.030.00.0	1	Semi-eixo Direito	Semi-Eje Derecho	Right Left Rear Axle	X	X	X	X
50	6011.005.100.00.4	1	Proteção Disco de Freio Direita	Protección Disco de Freno Der.	Right Brake Disc Protection	X	X	X	X
51	6011.008.028.00.4	1	Kit Manutenção Premium	Kit Manutención Premium	Premium Maintenance Kit	X	X	X	X
52	4002.010.109.00.9	4	Retentor 30x47x6	Retén 30x47x6	30x47x6 Retainer	X	X	X	X
53	6011.005.101.00.2	1	Proteção Disco de Freio Esq.	Protección Disco de Freno Izq.	Left Brake Disc Protection	X	X	X	X
54	6011.008.068.00.0	2	Munhão Interno	Munhão Interno	Inner Bearing	X	X	X	X
55	4103.012.010.01.1	12	Arruela de Pressão A10	Arandela de Presión A10	A10 Pressure Collar	X	X	X	X
56	6011.008.068.00.0	2	Munhão Interno	Munhão Interno	Inner Bearing				X
57	6011.008.069.00.8	2	Conj. Ponta de Eixo	Conj. Punta de Eje	Axle End Set				X
58	6011.008.074.00.8	1	Defletor da Coifa	Deflector de la Coifa	Deflector	X	X	X	X
59	6011.008.075.00.5	2	Distânciador	Distanciador	Spacer				X
59	6011.008.069.00.5	2	Distânciador	Distanciador	Spacer	X	X	X	
60	4101.084.050.02.2	2	Parafuso Sext. M14x1,5x40	Tornillo Hex. M14x1,5x40	Hex. Bolt M14x1,5x40	X	X	X	X
61	6011.008.079.00.7	2	Junta de Cobre Roda-Livre	Empaque de Cobre de la Rueda	Hub Lock Copper Gasket				
				Libre		X	X	X	X
-	6011.008.048.00.2	1	Kit Manutenção Homocinética	Kit Manutención Homocinética	Homocinetic Maintenance Kit	X	X	X	X
			(Inclui Itens 32 ao 37)	(Inclui Itens 32 al 37)	(Include Items 32 until 37)	X	X	X	X

(A) Entrou em linha a partir do nº de chassi 9BYU43L59BC000263

(A) Se puso en línea desde el nº de chasi 9BYU43L59BC000263

(A) This number part start this use from 9BYU43L59BC000263

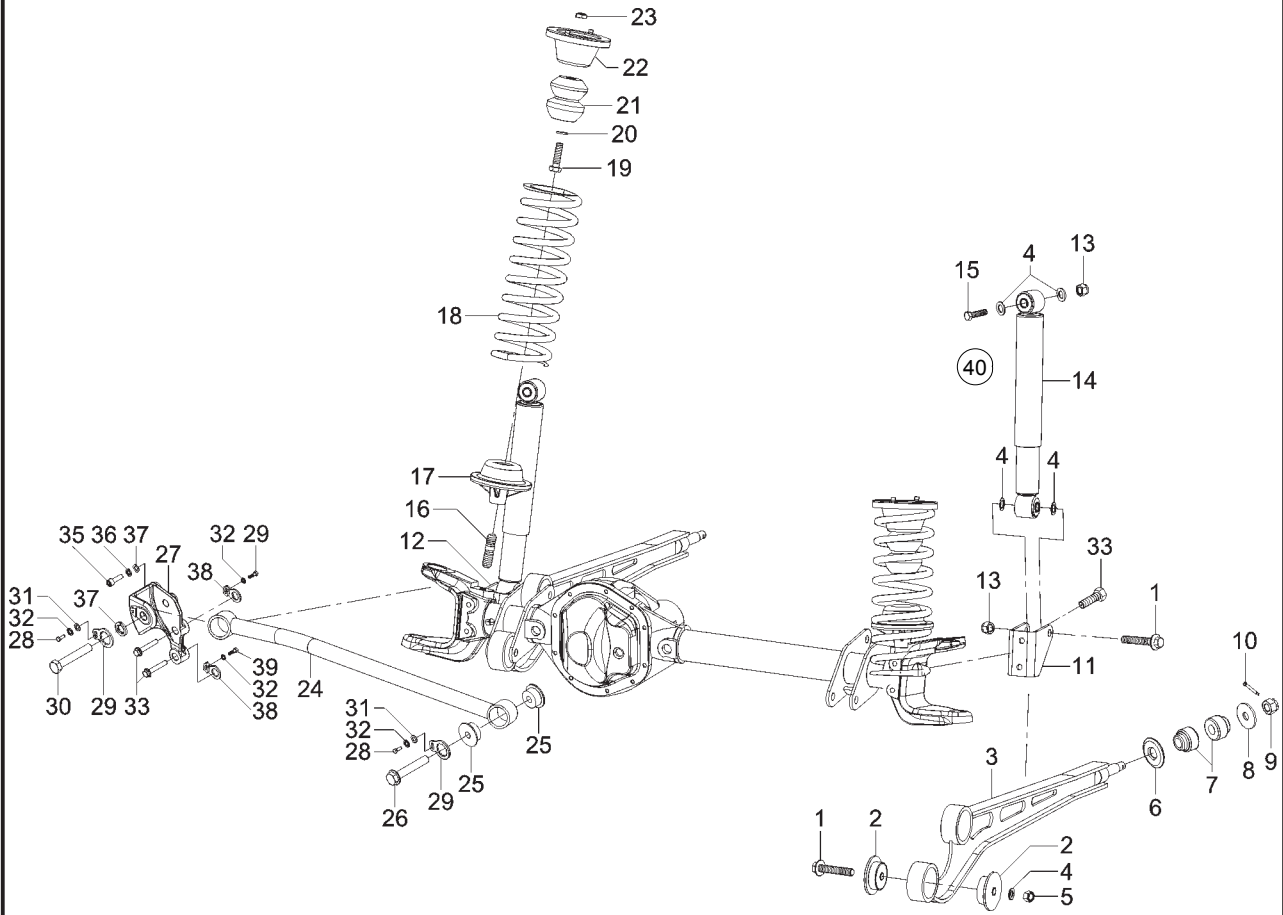

**SISTEMA DA SUSPENSÃO DIANTEIRA**  
**SISTEMA DE LA SUSPENSÓN DELANTERA**  
**FRONT SUSPENDING SYSTEM**

ITEM	CÓDIGO Nº DE PIEZAS CODE	QNT. CT. QTY.	DENOMINAÇÃO / DENOMINACIÓN / DENOMINATION			MARRUÁ AM1	MARRUÁ AM2	MARRUÁ AML	MARRUÁ VTNE 3/4
1	4101.084.062.02.7	6	Parafuso Sextavado com Flange M16x1,5x90	Tornillo Hex. con Brida M16x1,5x90	Hex. Bolt whit Flange M16x1,5x90	X	X	X	X
2	6011.014.130.00.0	8	Bucha Olhal Barra	Bar anillo de buje	Bar bushing ring	X	X	X	X
3	6011.014.136.00.7	2	Conj. Barra Longitudinal	Conj. Barra Longitudinal	Longitudinal Bar Set	X	X	X	X
4	4103.011.020.01.1	12	Arruela Lisa A17	Arandela Lisa A17	A17 Flat Collar	X	X	X	X
5	4102.014.017.05.7	4	Porca Freno M16x1,5	Tuerca Freno M16x1,5	Brake Nut M16x1,5	X	X	X	X
6	6011.014.012.00.0	2	Arruela Abaulada	Arandela Abaulada	Bulged Collar	X	X	X	X
7	6011.014.131.00.8	4	Coxim barra longitudinal	Cojin barra longitudinal	Longitudinal bar cushion	X	X	X	X
8	6011.014.013.00.8	2	Arruela Plana	Aranduela Plan	Flat Collar	X	X	X	X
9	4102.012.021.06.9	2	Porca Castelo M18x1,5	Tuerca Castelo M18x1,5	M18x1,5 Castle Nut	X	X	X	X
10	4009.013.019.01.0	2	Contrapino 4x36	Contraperno 4x36	4x36 Counterpin	X	X	X	X
11	6011.014.075.00.7	1	Suporte do Amortecedor Esquerdo	Soporte del Amortiguador Izquierdo	Left Bumper Support	X	X	X	X
12	6011.014.074.00.0	1	Suporte do Amortecedor Direito	Soporte del Amortiguador Derecho	Right Bumper Support	X	X	X	X
13	4102.022.039.06.9	4	Porca Freno VM16x1,5	Tuerca Freno VM16x1,5	Freno Nut VM16x1,5	X	X	X	X
14	6011.014.006.00.2	2	Amortecedor Dianteiro	Amortiguador Delantero	Front Bumper	X	X		
14	6011.014.082.00.3	2	Amortecedor Dianteiro	Amortiguador Delantero	Front Bumper			X	
14	6011.014.081.00.5	2	Amortecedor Dianteiro	Amortiguador Delantero	Front Bumper				X
15	6007.014.047.00.4	2	Parafuso	Tornillo	Screw	X	X	X	X
16	4101.050.060.05.4	2	Parafuso Prisioneiro M16x40	Tornillo Espárrago M16x40	Stud Bolt M16x40	X	X	X	X
17	6011.014.011.00.2	2	Suporte Inferior da Mola Dianteira	Soporte Inferior Resorte Delantero	Front Spring Inferior Support	X	X	X	X
18	6011.014.008.00.8	2	Mola Dianteira	Resorte Delantero	Front Spring	X	X	X	X
19	4101.067.071.05.2	2	Parafuso M12x1,5x45	Tornillo M12x1,5x45	Bolt M12x1,5x45	X	X	X	X
20	4103.012.011.01.9	2	Arruela de Pressão A12	Arandela de Presión A12	A12 Pressure Collar	X	X	X	X
21	6011.014.038.00.5	2	Coxim Batente Dianteiro	Cojín Batiente Delantero	Front Stop Cushion	X	X	X	X
22	6011.014.035.00.1	2	Conj. Guia Superior da Mola Dianteira	Conj. Guía Superior del Resorte Delantero	Front Spring Upper Guide Set	X	X	X	X
23	4102.011.014.05.7	2	Porca Sextavada M12	Tuerca Hex. M12	Hex. Nut M12	X	X	X	X
24	6011.014.134.00.2	1	Conj. Barra Panhard Dianteira	Conj. Barra Panhard Delantero	Front Panhard Bar Set	X	X	X	X
25	6011.014.129.00.2	4	Barra Panhard	Barra Panhard	Panhard Bar		XX	XX	





CONJ. EIXO TRASEIRO - TRANSMISSÃO TRASEIRA  
 CONJ. EJE TRASERO - TRANSMISIÓN TRASERA  
 REAR SHAFT ASSEMBLY - REAR TRANSMISSION

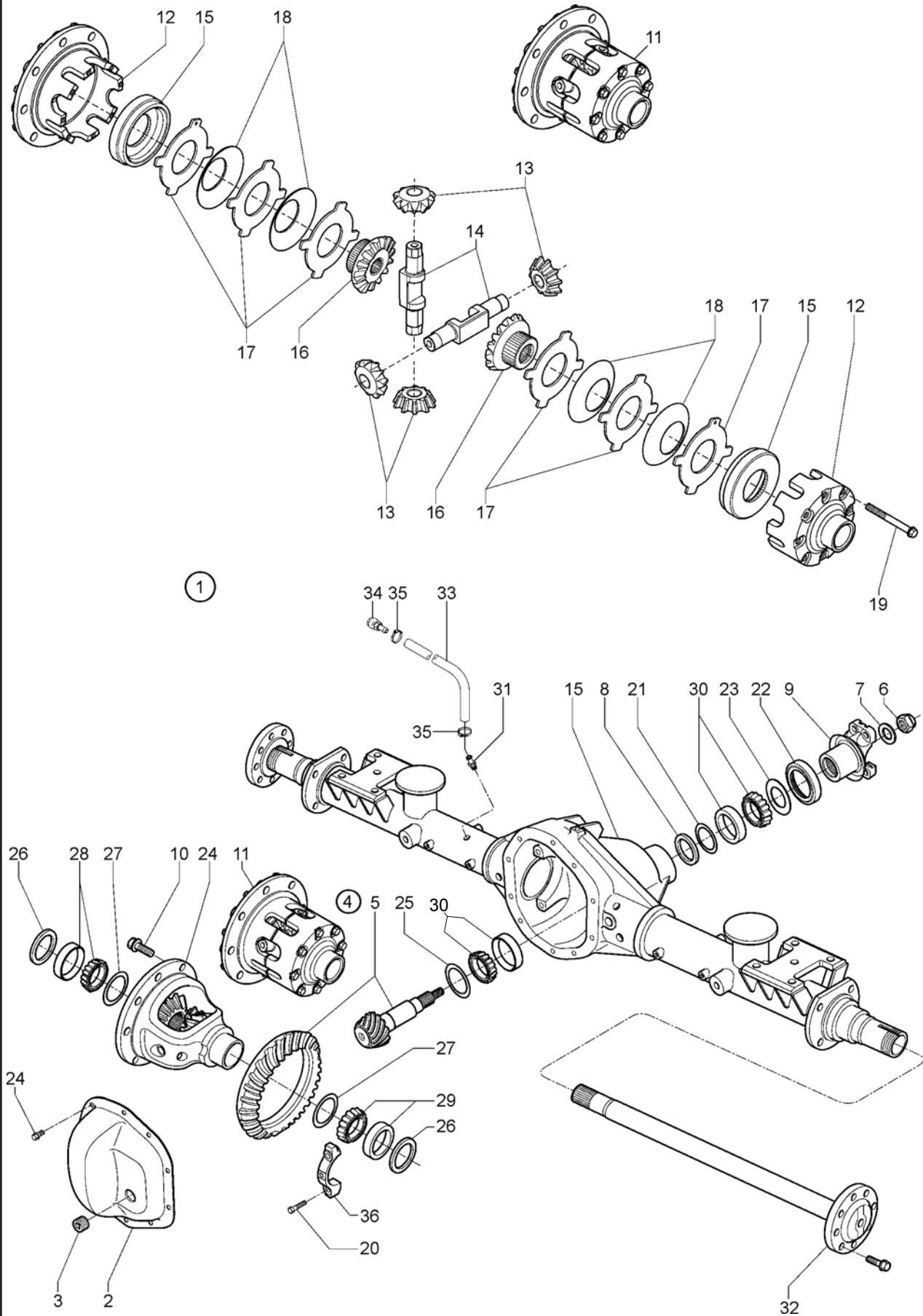

**CONJ. EIXO TRASEIRO - TRANSMISSÃO TRASEIRA**  
**CONJ. EJE TRASERO - TRANSMISIÓN TRASERA**  
**REAR SHAFT ASSEMBLY - REAR TRANSMISSION**

ITEM	CÓDIGO Nº DE PIEZAS CODE	QNT. CT. QTY.	DENOMINAÇÃO / DENOMINACIÓN / DENOMINATION			MARRUÁ AM1	MARRUÁ AM2	MARRUÁ AML	MARRUÁ VTNE 3/4
M	1	6011.009.049.00.9	1	Conj. Eixo Tração 4,10:1 70/LS	Conj. Eje Tracción 4,10:1 70/LS	Traction Shaft Set 4,10:1 70/LS			X
M	1	6011.009.057.00.21		Conj. Eixo Tração 4,10:1 70/OT	Conj. Eje Tracción 4,10:1 70/OT	Traction Shaft Set 4,10:1 70/OT			
				<b>(OPCIONAL)</b>	<b>(OPCIONAL)</b>	<b>(OPCIONAL)</b>			X
M	2	6011.009.064.00.8	1	Tampa Carcaça	Tapa Carcaza	Body Cover			X
M	3	6011.009.030.00.9	1	Bujão Tampa	Tapón Tapa	Cover Plug			X
M	4	6011.009.076.00.2	1	Kit Coroa e Pinhão 4,10:1	Kit Corona y Piñon 4,10:1	4,10:1 Crown and Pinion Kit			
				(Inclui Itens 5 ao 8)	(Inclui Itenes 5 al 8)	(Include Items 5 to 8)			X
M	5	6011.009.065.00.5	1	Conj. Coroa e Pinhão 4,10:1	Conj. Corona y Piñon 4,10:1	4,10:1 Crown and Pinion Set			X
M	6	6011.009.066.00.3	1	Porca do Pinhão	Tuerca del Piñon	Pinion Nut			X
M	7	6011.009.067.00.1	1	Arruela do Pinhão	Arandela del Piñon	Pinion Collar			X
M	8	6011.009.068.00.9	1	Anel Espaçador do Pinhão	Anillo Espaciador del Piñon	Pinion Spacer Ring			X
M	9	6011.009.069.00.7	1	Conj. Terminal do Acoplamento	Conj. Terminal de Acoplamiento	Coupling Terminal Set			X
M	10	6011.009.070.00.5	12	Parafuso Coroa	Tornillo Corona	Crown Screw			X
M	11	6011.009.071.00.3	1	Conj. Caixa do Diferencial - LS	Conj. Caja del Diferencial - LS	Differential Box Set - LS			
				(Inclui Itens 12 e 19)	(Inclui Itenes 12 y 19)	(Include Items 12 and 19)			X
M	12	6011.009.087.00.9	1	Caixa do Diferencial - LS	Caja del Diferencial - LS	Differential Box - LS			X
M	13	6011.009.088.00.7	2	Engrenagem Satélite	Engranaje S�atelite	Satellite Gear			X
M	14	6011.009.089.00.5	1	Eixo Sat�elite	Eje S�atelite	Satellite Axle			X
M	15	6011.009.090.00.3	2	Anel Planet�aria	Anillo Planetaria	Planetary Ring			X
M	16	6011.009.091.00.1	2	Engrenagem Planet�aria	Engranaje Planetaria	Planetary Gear			X
M	17	6011.009.092.00.9	4	Disco de Fric�a�o	Disco de Fricci�on	Friction Disc			X
M	18	6011.009.093.00.7	2	Prato	Plato	Plate			X
M	18	6011.009.094.00.5	2	Prato	Plato	Plate			X
M	19	6011.009.095.00.2	8	Parafuso Caixa do Diferencial	Tornillo Caja del Diferencial	Differential Box Bolt			X
M	20	8014.104.116.00.2	4	Parafuso do Mancal	Tornillo del Cojinete	Bearing Bolt			X
M	21	6011.009.075.00.4	1	Kit Cal�os Rol. Diant. Pinh�o	Kit Calzos Rodam. Delant. Pi�on	Pinion Front Bearing Wedges Kit			
				(inclui itens 21.1 ao 21.10)	(inclui itenes 21.1 al 21.10)	(include itenes 21.1 to 21.10)			X
M	21.1	6011.009.083.00.8	1	Cal�o de Ajuste 0,36mm	Calzo Ajuste 0,36mm	0,36mm Adjusting Wedge			X
M	21.2	6011.009.083.01.6	1	Cal�o de Ajuste 0,41mm	Calzo Ajuste 0,41mm	0,41mm Adjusting Wedge			X
M	21.3	6011.009.083.02.4	1	Cal�o de Ajuste 0,46mm	Calzo Ajuste 0,46mm	0,46mm Adjusting Wedge			X
M	21.4	6011.009.083.03.2	1	Cal�o de Ajuste 0,51mm	Calzo Ajuste 0,51mm	0,51mm Adjusting Wedge			X
M	21.5	6011.009.083.04.0	1	Cal�o de Ajuste 0,56mm	Calzo Ajuste 0,56mm	0,56mm Adjusting Wedge			X
M	21.6	6011.009.083.05.7	1	Cal�o de Ajuste 0,76mm	Calzo Ajuste 0,76mm	0,76mm Adjusting Wedge			X
M	21.7	6011.009.083.06.5	1	Cal�o de Ajuste 0,38mm	Calzo Ajuste 0,38mm	0,38mm Adjusting Wedge			X
M	21.8	6011.009.083.07.3	1	Cal�o de Ajuste 0,53mm	Calzo Ajuste 0,53mm	0,53mm Adjusting Wedge			X
M	21.9	6011.009.083.08.1	1	Cal�o de Ajuste 0,58mm	Calzo Ajuste 0,58mm	0,58mm Adjusting Wedge			X
M	21.10	6011.009.083.09.9	1	Cal�o de Ajuste 0,25mm	Calzo Ajuste 0,25mm	0,25mm Adjusting Wedge			X
M	22	6011.009.080.00.4	1	Retentor do Pinh�o	Ret�en del Pi�on	Pinion Retainer			X
M	23	6011.009.081.00.2	1	Arruela de Encosto	Arandela de Apoyo	Thrust Washer			X
M	24	6011.009.082.00.0	10	Parafuso da Tampa	Tornillo de la Tapa	Cover Bolt			X
M	25	6011.009.077.00.0	1	Kit Cal�os Rol. Tras. Pinh�o	Kit Calzos Rodam. Tras. Pi�on	Pinion Rear Bearing Wedges Kit			
				(inclui itens 25.1 ao 21.6)	(inclui itenes 25.1 al 25.6)	(include itenes 25.1 to 25.6)			X
M	25.1	6011.009.084.00.6	1	Cal�o de Ajuste 1,45mm	Calzo Ajuste 1,45mm	1,45mm Adjusting Wedge			X
M	25.2	6011.009.084.01.4	1	Cal�o de Ajuste 1,47mm	Calzo Ajuste 1,47mm	1,47mm Adjusting Wedge			X
M	25.3	6011.009.084.02.2	1	Cal�o de Ajuste 1,50mm	Calzo Ajuste 1,50mm	1,50mm Adjusting Wedge			X
M	25.4	6011.009.084.03.0	1	Cal�o de Ajuste 1,52mm	Calzo Ajuste 1,52mm	1,52mm Adjusting Wedge			X
M	25.5	6011.009.084.04.8	1	Cal�o de Ajuste 1,55mm	Calzo Ajuste 1,55mm	1,55mm Adjusting Wedge			X
M	25.6	6011.009.084.05.5	1	Cal�o de Ajuste 1,57mm	Calzo Ajuste 1,57mm	1,57mm Adjusting Wedge			X
M	26	6011.009.078.00.8	1	Kit Cal�os Rol. Caixa Difer.	Kit Calzos Rodam. Caja Difer.	Difer. Box Bearing Wedges Kit			
				(inclui itens 26.1 ao 26.6)	(inclui itenes 26.1 al 26.6)	(include itenes 26.1 to 26.6)			X
M	26.1	6011.009.085.00.3	1	Cal�o de Ajuste 3,05mm	Calzo Ajuste 3,05mm	3,05mm Adjusting Wedge			X
M	26.2	6011.009.085.01.1	1	Cal�o de Ajuste 3,18mm	Calzo Ajuste 3,18mm	3,18mm Adjusting Wedge			X
M	26.3	6011.009.085.02.9	1	Cal�o de Ajuste 3,30mm	Calzo Ajuste 3,30mm	3,30mm Adjusting Wedge			X
M	26.4	6011.009.085.03.7	1	Cal�o de Ajuste 3,43mm	Calzo Ajuste 3,43mm	3,43mm Adjusting Wedge			X
M	26.5	6011.009.085.04.5	1	Cal�o de Ajuste 3,56mm	Calzo Ajuste 3,56mm	3,56mm Adjusting Wedge			X
M	26.6	6011.009.085.05.2	1	Cal�o de Ajuste 3,68mm	Calzo Ajuste 3,68mm	3,68mm Adjusting Wedge			X
M	27	6011.009.079.00.6	1	Kit Cal�os Rol. Caixa Difer.	Kit Calzos Rodam. Caja Difer.	Difer. Box Bearing Wedges Kit			
				(inclui itens 27.1 ao 27.5)	(inclui itenes 27.1 al 27.5)	(include itenes 27.1 to 27.5)			X
M	27.1	6011.009.086.00.1	1	Cal�o de Ajuste 0,76mm	Calzo Ajuste 0,76mm	0,76mm Adjusting Wedge			X
M	27.2	6011.009.086.01.9	1	Cal�o de Ajuste 0,81mm	Calzo Ajuste 0,81mm	0,81mm Adjusting Wedge			X



CONJ. EIXO TRASEIRO - TRANSMISSÃO TRASEIRA  
 CONJ. EJE TRASERO - TRANSMISIÓN TRASERA  
 REAR SHAFT ASSEMBLY - REAR TRANSMISSION

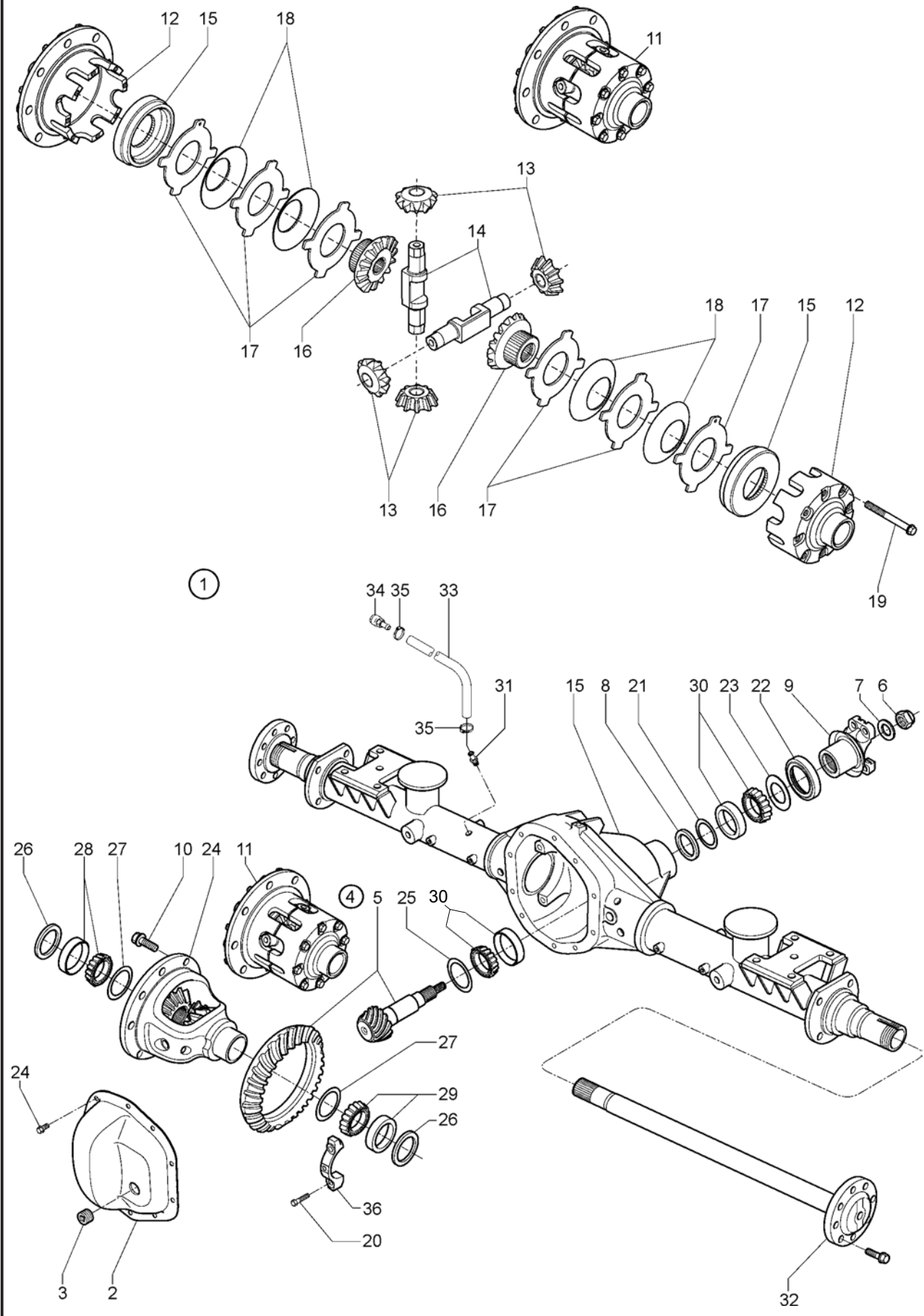



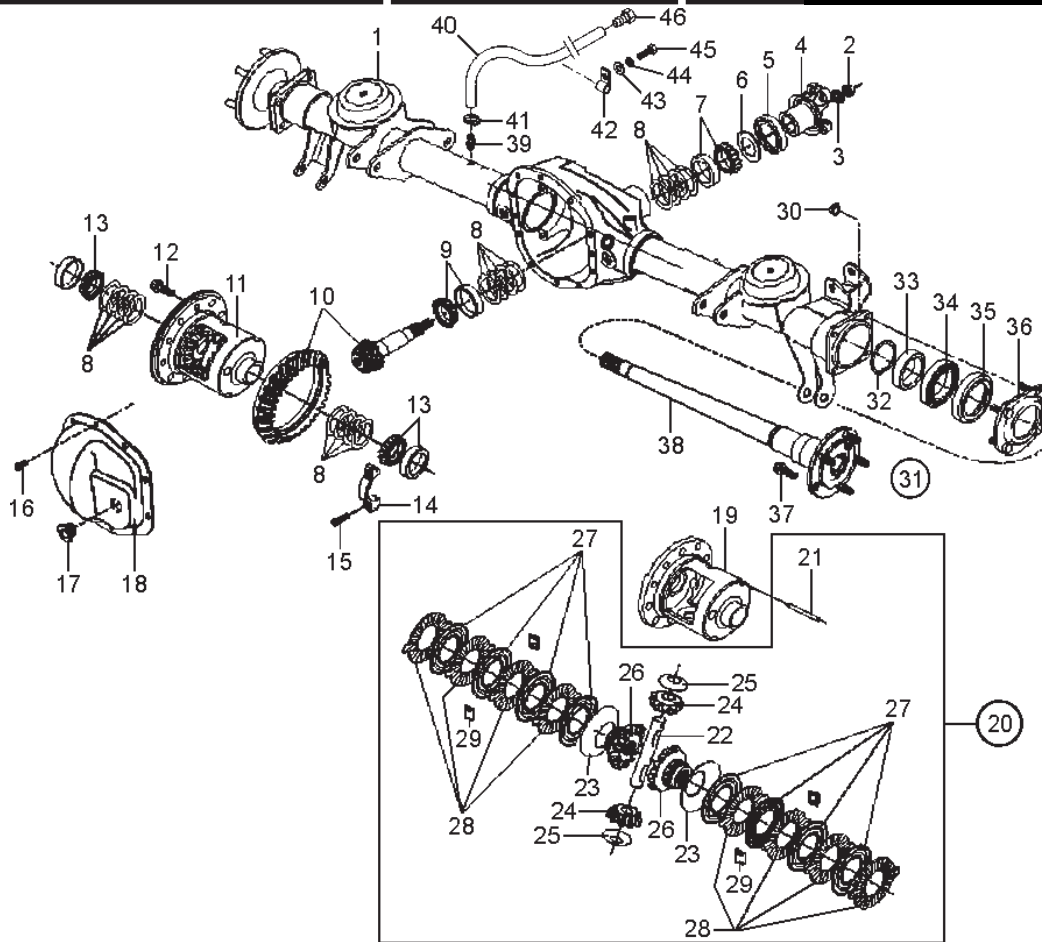

**CONJ. EIXO TRASEIRO - TRANSMISSÃO TRASEIRA**  
**CONJ. EJE TRASERO - TRANSMISIÓN TRASERA**  
**REAR SHAFT ASSEMBLY - REAR TRANSMISSION**

ITEM	CÓDIGO Nº DE PIEZAS CODE	QNT. CT. QTY.	DENOMINAÇÃO / DENOMINACIÓN / DENOMINATION			MARRUÁ AM1	MARRUÁ AM2	MARRUÁ AML	MARRUÁ VTNE 3/4
M 1	6011.009.006.00.9	1	Conj. Eixo Traseiro 4,09:1 (Inclui Itens 2 ao 38)	Conj. Eje Trasero 4,09:1 (Inclui Itenes 2 al 38)	Rear Shaft Set 4,09:1 (Include Items 2 to 38)	X	X	X	
M 2	6011.004.057.00.7	1	Porca Sextavada 3/4" 16 UNF	Tuerca Hex. 3/4" 16 UNF	Hex Nut 3/4" 16 UNF	X	X	X	
M 3	6011.009.019.00.2	1	Arruela do Pinhão	Arandela del Piñon	Pinion Collar	X	X	X	
M 4	8014.104.118.00.8	1	Conj. Flange do Acoplamento	Conj. Brida de Acoplamiento	Coupling Flange Set	X	X	X	
M 5	8014.104.112.00.1	1	Retentor	Retén	Retainer	X	X	X	
M 6	6011.009.038.00.2	1	Arruela Defletora Pinhão	Arandela Deflectora Piñon	Pinion Deflector Collar	X	X	X	
M 7	4001.035.050.00.8	1	Kit Cone/Capa Rolamento Externo Pinhão	Kit Cono/Capa Rodamiento Externo Piñón	Pinion External Ball Bearing Cone/Coating Kit	X	X	X	
M 8	8014.104.110.00.5	4	Kit Calços do Pinhão	Kit Calzos del Piñón	Pinion Wedges Kit	X	X	X	
M 9	4001.035.051.00.6	1	Rolamento Timken 34,925x76,2x29,370	Rodamiento Timken 34,925x76,2x29,370	Timken Bearing 34,925x76,2x29,370	X	X	X	
M 10	6011.009.026.00.7	1	Coroa e Pinhão 4,09	Corona y Piñon 4,09	4,09 Crown and Pinion	X	X	X	
M 11	6011.009.027.00.5	1	Conj. Caixa do Diferencial	Conj. Caja del Diferencial	Diferential Box Set	X	X	X	
M 12	8014.104.111.00.3	10	Parafuso Coroa "Durlok"	Tornillo Corona "Durlok"	Durlok Crown Screw	X	X	X	
M 13	4001.035.052.00.4	2	Rolamento Caixa Diferencial	Rodamiento Caja Diferencial	Diferential Box Bearing	X	X	X	
M 14	-	1	Mancal (Item S/ Reposição Individual)	Cojinete (Item S/ Reposición Individual)	Bearing (Item Without Individual Replacement)	X	X	X	
M 15	8014.104.116.00.2	4	Parafuso do Mancal	Tornillo del Cojinete	Bearind Screw	X	X	X	
M 16	6008.009.019.00.8	10	Parafuso Tampa do Diferencial	Tornillo Tapa del Diferencial	Diferential Cover Screw	X	X	X	
M 17	6011.009.030.00.9	1	Bujão Tampa	Tapón Tapa	Cover Plug	X	X	X	
M 18	6011.009.031.00.7	1	Tampa Carcaça	Tapa Carcaza	Body Cover	X	X	X	
M 19	6011.009.032.00.5	1	Caixa do Diferencial	Caja del Diferencial	Diferential Box	X	X	X	
M 20	8014.104.122.00.0	1	Kit Reparo da Caixa (Inclui Itens 21 ao 29)	Kit Reparación de la Caja (Inclui Itenes 21 al 29)	Box Repair Kit (Include Items 21 to 29)	X	X	X	
M 21	-	1	Pino Trava (Item S/ Reposição Individual)	Perno Traba (Item S/ Reposición Individual)	Lock Pivot (Item Without Individual Replacement)	X	X	X	
M 22	-	1	Eixo dos Satélites (Item S/ Reposição Individual)	Eje de los Satélites (Item S/ Reposición Individual)	Satellite Axle (Item Without Individual Replacement)	X	X	X	

**CONJ. EIXO TRASEIRO - TRANSMISSÃO TRASEIRA**  
**CONJ. EJE TRASERO - TRANSMISIÓN TRASERA**  
**REAR SHAFT ASSEMBLY - REAR TRANSMISSION**

ITEM	CÓDIGO Nº DE PIEZAS CODE	QNT. CT. QTY.	DENOMINAÇÃO / DENOMINACIÓN / DENOMINATION			MARRUÁ AM1	MARRUÁ AM2	MARRUÁ AML	MARRUÁ VTNE 3/4
M 23	-	2	Mola Belleville (Item S/ Reposição Individual)	Resorte Belleville (Item S/ Reposición Individual)	Belleville Spring (Item Without Individual Replacement)	X	X	X	
M 24	-	2	Satélites (Item S/ Reposição Individual)	Sátelites (Item S/ Reposición Individual)	Satellites (Item Without Individual Replacement)	X	X	X	
M 25	-	2	Arruela dos Satélites (Item S/ Reposição Individual)	Arandela de los Satélites (Item S/ Reposición Individual)	Satellites Collar (Item Without Individual Replacement)	X	X	X	
M 26	-	2	Planetária (Item S/ Reposição Individual)	Planetaria (Item S/ Reposición Individual)	Planetary (Item Without Individual Replacement)	X	X	X	
M 27	-	8	Disco de Fricção Trac Lok (Item S/ Reposição Individual)	Disco de Fricción Trac Lok (Item S/ Reposición Individual)	Trac Lok Friction Disc (Item Without Individual Replacement)	X	X	X	
M 28	-	8	Prato de Fricção (Item S/ Reposição Individual)	Plato de Fricción (Item S/ Reposición Individual)	Friction Plate (Item Without Individual Replacement)	X	X	X	
M 29	-	4	Clip Trava dos Pratos (Item S/ Reposição Individual)	Clip Traba de los Platos (Item S/ Reposición Individual)	Plates Lock Clip (Item Without Individual Replacement)	X	X	X	
M 30	6003.009.017.00.3	8	Porca Freno 7/16"	Tuerca Freno 7/16"	Brake Nut 7/16"	X	X	X	
M 31	6011.009.060.00.6	2	Reparo Semi-Eixo (Inclui Itens 32 ao 36)(Uma Peça de Cada Item)	Reparo Semi-Eje (Inclui Itenes 32 al 36)(Una Pieza de Cada Item)	Rear Axle Shaft Repair (Include Itens 32 until 36)(One Piece for Item)	X	X	X	
M 32	-	2	Anel Trava (Item S/ Reposição Individual)	Anillo Traba (Item S/ Reposición Individual)	Lock Ring (Item Without Individual Replacement)	X	X	X	
M 33	-	2	Anel de Retenção (Item S/ Reposição Individual)	Anillo Retén (Item S/ Reposición Individual)	Retainer Ring (Item Without Individual Replacement)	X	X	X	
M 34	-	2	Rolamento do Semi-eixo (Item S/ Reposição Individual)	Rodamiento del Semi-Eje (Item S/ Reposición Individual)	Rear Axle Shaft Ball Bearing (Item Without Individual Replacement)	X	X	X	
M 35	-	2	Retentor do Semi-eixo (Item S/ Reposição Individual)	Retén del Semi-Eje (Item S/ Reposición Individual)	Rear Axle Shaft Retainer (Item Without Individual Replacement)	X	X	X	
M 36	-	2	Placa de Encosto (Item S/ Reposição Individual)	Placa de Apoyo (Item S/ Reposición Individual)	Post Plate (Item Without Individual Replacement)	X	X	X	
M 37	6011.009.061.00.4	12	Parafuso de Roda	Tornillo de Rueda	Wheel Bolt	X	X	X	
M 38	6011.009.062.00.2	2	Semi-eixo	Semi-Eje	Rear Axle Shaft	X	X	X	
M 39	6011.009.037.00.4	1	Bujão de Respiro	Tapón del Respiradero	Breath Plug	X	X	X	
M 40	1020.100.003.00.0	600mm	Mangueira Cristal D14,4x7,93mm	Manguera Cristal D14,4x7,93mm	Crystal Hose D14,4x7,93mm	X	X	X	
M 41	7006.011.041.00.1	2	Abraçadeira 1/2"x5/8"x9mm	Abrazadera 1/2"x5/8"x9mm	Clamp 1/2"x5/8"x9mm	X	X	X	
M 42	6001.005.047.00.8	1	Abraçadeira	Abrazadera	Clamp	X	X	X	
M 43	4103.011.011.01.0	1	Arruela Lisa A6,4	Arandela Lisa A6,4	A6,4 Flat Collar	X	X	X	
M 44	4103.012.007.01.7	1	Arruela de Pressão A6	Arandela de Presión A6	A6 Pressure Collar	X	X	X	
M 45	4101.047.065.05.9	1	Parafuso Sext. M6x12	Tornillo Hex. M6x12	Hex. Bolt M6x12	X	X	X	
M 46	8002.104.127.01.2	1	Respiro - Tampa da Caixa	Respiradero - Tapa de la Caja	Breath - Box Cover	X	X	X	



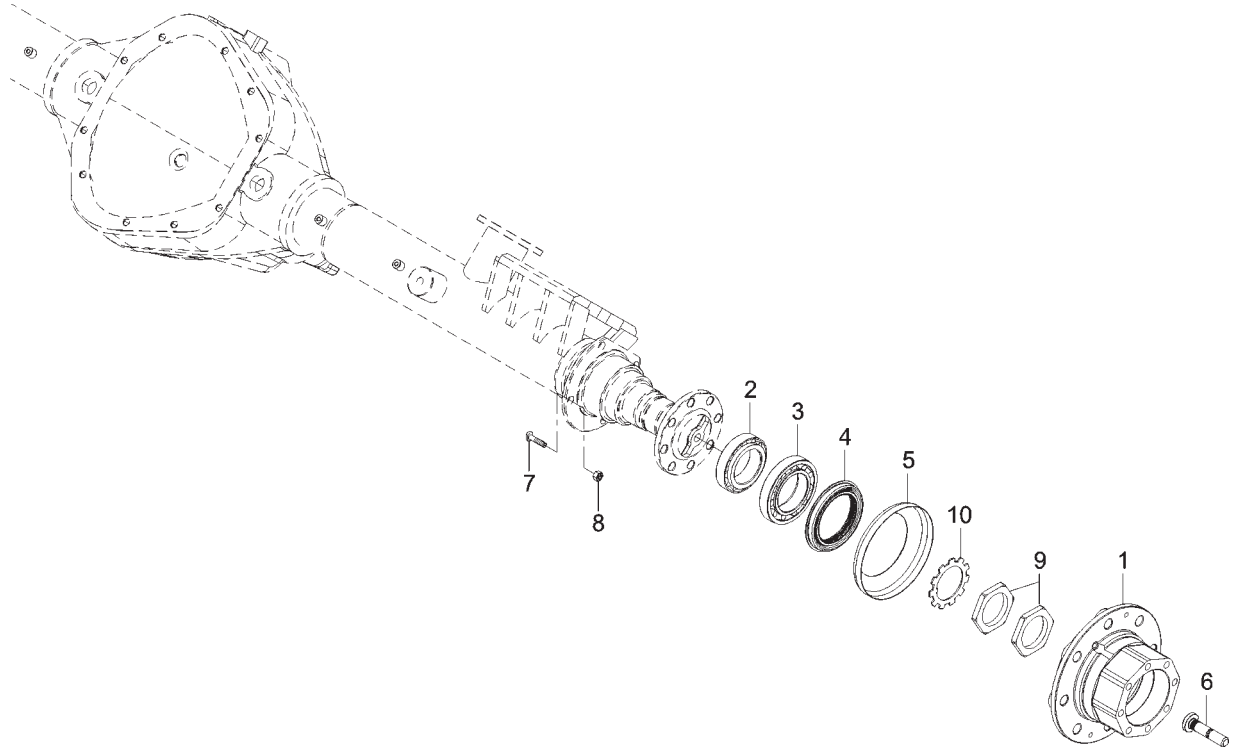

**SISTEMA DO CUBO DE RODA TRASEIRO**  
**SISTEMA DEL CUBO DE RUEDA TRASERO**  
**REAR WHEEL HUB SYSTEM**

ITEM	CÓDIGO Nº DE PIEZAS CODE	QNT. CT. QTY.	DENOMINAÇÃO / DENOMINACIÓN / DENOMINATION			MARRUÁ AM1	MARRUÁ AM2	MARRUÁ AML	MARRUÁ VTNE 3/4
1	6011.009.045.00.7	2	Cubo de Roda Traseiro	Cubo de Rueda Trasero	Rear Wheel Hub				X
2	4001.035.072.00.2	1	Rolamento	Rodamiento	Bearing				X
3	4001.035.077.00.1	1	Rolamento	Rodamiento	Bearing				X
4	6011.009.046.00.5	1	Retentor da Roda	Retén de la Rueda	Wheel Seal				X
5	6011.009.047.00.3	1	Defletor de Graxa	Deflector de Grasa	Grease Deflector				X
6	6011.009.048.00.1	8	Parafuso Roda Traseiro	Tornillo Rueda Trasero	Rear Wheel Bolt				X
7	6011.009.052.00.3	8	Parafuso Freio Roda Traseiro	Tornillo Freno Rueda Trasero	Rear Wheel Brake Bolt				X
8	6003.009.017.00.3	8	Porca Freno 7/16"	Tuerca Freno 7/16"	Brake Nut 7/16"				X
9	6009.009.053.00.5	4	Porca Fixação Rolamento Cônico	Tuerca Fijación Rodamiento Conico	Cone Bearing Fixer Nut				X
10	6009.009.056.00.8	2	Arruela Trava	Arandela Traba	Lock Washer				X

**M**  
**M**

SISTEMA DA SUSPENSÃO TRASEIRA  
 SISTEMA DE LA SUSPENSIÓN TRASERA  
 REAR SUSPENDING SYSTEM

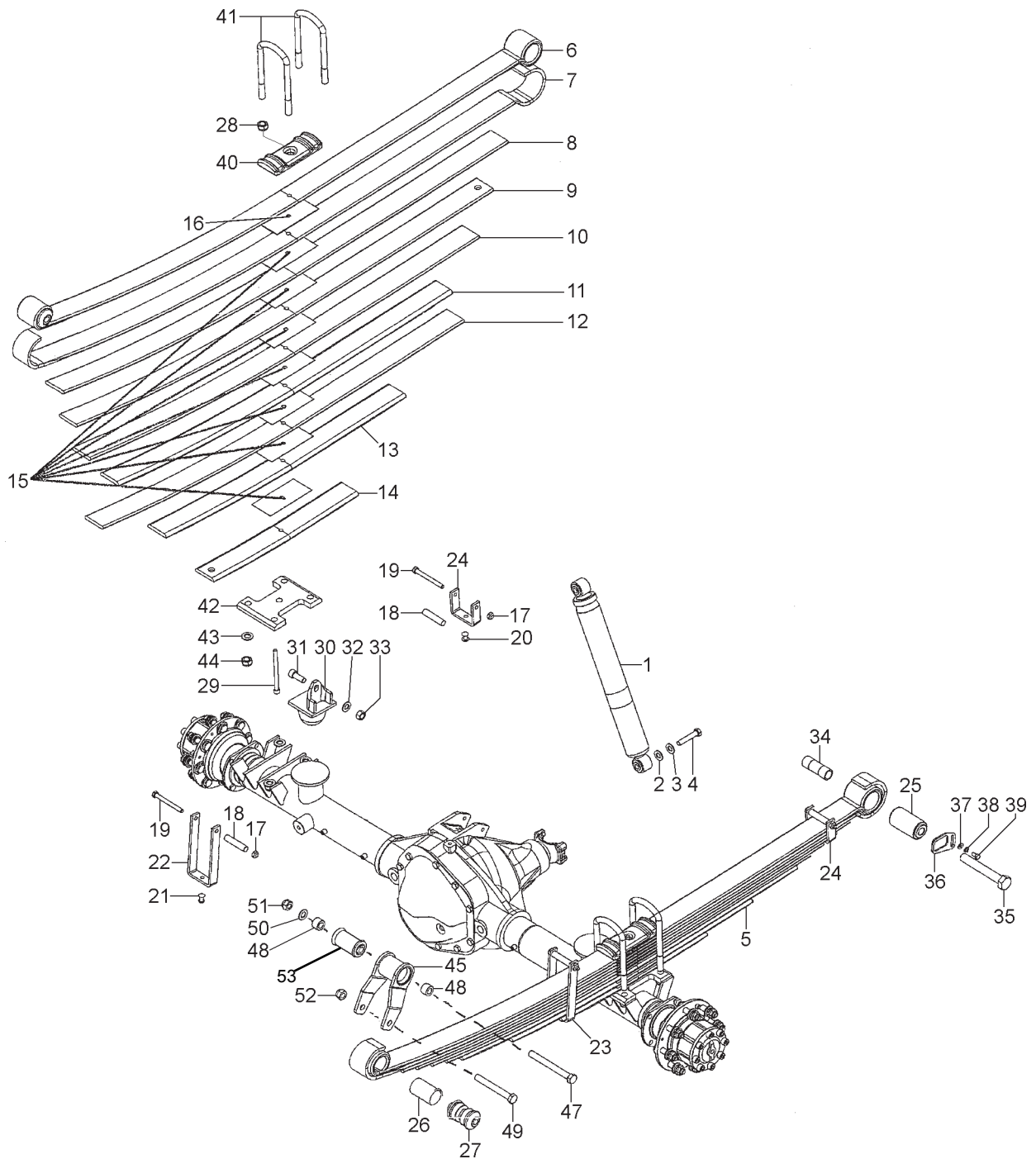



**SISTEMA DA SUSPENSÃO TRASEIRA**  
**SISTEMA DE LA SUSPENSIÓN TRASERA**  
**REAR SUSPENDING SYSTEM**

ITEM	CÓDIGO Nº DE PIEZAS CODE	QNT. CT. QTY.	DENOMINAÇÃO / DENOMINACIÓN / DENOMINATION			MARRUÁ AM1	MARRUÁ AM2	MARRUÁ AML	MARRUÁ VTNE 3/4
1	6011.014.120.00.1	2	Amortecedor traseiro	Amortiguador Trasero	Bumper Rear				X
2	6001.014.031.00.1	4	Arruela do Amortecedor	Arandela del Amortiguador	Bumper Collar				X
3	4103.012.011.01.9	4	Arruela de Pressão A12	Arandela de Presión A12	A12 Pressure Collar				X
4	4101.045.081.05.8	4	Parafuso Sext. M12x65	Tornillo Hex. M12x65	M12x65 Hex. Screw				X
5	6011.014.138.00.3	2	Cj. Feixe de Molas Traseiro	Cj. Feje del Resortes Trasero	Rear Spring Set (include items				
			(inclui itens 6 ao 29)	(inclui itenes 6 al 29)	6 to 29)				X
6	6011.014.065.00.8	1	Lâmina - 01	Lâmina - 01	01 Blade				X
7	6011.014.066.00.6	1	Lâmina - 02	Lâmina - 02	02 Blade				X
8	6011.014.067.00.4	1	Lâmina - 03	Lâmina - 03	03 Blade				X
9	6011.014.068.00.2	1	Lâmina - 04	Lâmina - 04	04 Blade				X
10	6011.014.069.00.0	1	Lâmina - 05	Lâmina - 05	05 Blade				X
11	6011.014.070.00.6	1	Lâmina - 06	Lâmina - 06	06 Blade				X
12	6011.014.071.00.6	1	Lâmina - A1	Lâmina - A1	A1 Blade				X
13	6011.014.072.00.4	1	Lâmina - A2	Lâmina - A2	A2 Blade				X
14	6011.014.073.00.2	1	Lâmina - A3	Lâmina - A3	A3 Blade				X
15	6011.014.055.00.9	7	Separador 150x70x1	Espaciador 150x70x1	Spacer 150x70x1				X
16	6011.014.064.00.1	1	Separador 150x70x3	Espaciador 150x70x3	Spacer 150x70x3				X
17	6011.014.063.00.3	3	Porca M10x1,5	Tuerca M10x1,5	Nut M10x1,5				X
18	6011.014.062.00.5	3	Tubo 5/8"x1,21x72	Tubo 5/8"x1,21x72	5/8"x1,21x72 Pipe				X
19	6011.014.061.00.7	3	Parafuso M10x1,5x100	Tornillo M10x1,5x100	M10x1,5x100 Screw				X
20	6011.014.060.00.9	1	Rebite ø10x22	Remache ø10x22	ø10x22 Rivet				X
21	6011.014.059.00.1	2	Rebite ø10x25	Remache ø10x25	ø10x25 Rivet				X
22	6011.014.058.00.3	1	Abraçadeira 1"x1/4"x440	Abrazadera 1"x1/4"x440	1"x1/4"x440 Clamp				X
23	6011.014.109.00.4	1	Abraçadeira 1"x1/4"x355	Abrazadera 1"x1/4"x355	1"x1/4"x355 Clamp				X
24	6011.014.057.00.5	1	Abraçadeira 1"x1/4"x210	Abrazadera 1"x1/4"x210	1"x1/4"x210 Clamp				X
25	6011.014.139.00.1	1	Bucha	Buje	Bushing				X
26	6007.014.028.00.4	1	Bucha Metálica - NHK	Buje Metalica - NHK	Metal Bushing - NHK				X
27	6011.014.054.00.2	1	Bucha ø54xø13,3xø1,3	Buje ø54xø13,3xø1,3	ø54xø13,3xø1,3 Bushing				X
28	6011.014.053.00.4	3	Porca M10x1,5	Tuerca M10x1,5	Nut M10x1,5				X
29	6011.014.052.00.6	1	Espigão M10x1,5x130	Espigón M10x1,5x130	M10x1,5x130 Dowel				X
30	6011.014.044.00.3	2	Batente do Eixo	Batiente del Eje	Axle Bumper				X
31	4101.038.022.03.6	2	Parafuso Sext. M10x30	Tornillo Hex. M10x30	M10x30 Hex. Screw				X
32	4103.011.019.01.3	2	Arruela Lisa A15	Arandela Lisa A15	A15 Flat Collar				X
33	4102.014.019.05.3	2	Porca Freno M14	Tuerca Freno M14	M14 Lock Nut				X
34	6011.014.051.00.8	2	Bucha Dianteira Mola Traseira	Buje Delantera Resorte Trasero	Rear Spring Front Bushing				X
35	4101.046.095.06.5	2	Parafuso Sext. M22x150	Tornillo Hex. M22x150	M22x150 Hex. Screw				X
36	6011.009.041.00.6	2	Trava Parafuso Mola Traseira	Traba Tornillo Resorte Trasero	Rear Spring Screw Lock				X
37	4103.011.013.01.6	2	Arruela Lisa A8,4	Arandela Lisa A8,4	A8,4 Flat Washer				X
38	4103.012.009.01.3	2	Arruela de Pressão A8	Arandela de Presión A8	A8 Pressure Collar				X
39	4101.047.086.05.5	2	Parafuso Sext. M8x16	Tornillo Hex. M8x16	M8x16 Hex. Screw				X
40	6007.014.073.00.0	2	Base - Apoio do Grampo	Base - Apoyo del Pasador	Base - Clamp Support				X
41	6011.014.116.00.9	4	Grampo Mola Traseiro	Pasador Resorte Trasero	Rear Spring Clamp				X
42	6011.014.117.00.7	2	Conj. Calço da Mola Traseiro	Conj. Calzo del Resorte Trasero	Rear Spring Shim Set				X
43	4103.011.020.01.1	8	Arruela Lisa A17	Arandela Lisa A17	A17 Flat Collar				X
44	4102.022.039.06.9	16	Porca Freno VM16x1,5	Tuerca Freno VM16x1,5	VM16x1,5 Lock Nut				X
45	6011.014.124.00.9	2	Conj. Jumelo Traseiro Completo	Conj. Patin Trasero Completo	Entire Rear Skid Set				X
			(Inclui item 53)	(Iten includes 53)	(Iten includes)				
46	6007.014.042.00.5	2	Bucha - Jumelo Traseiro	Buje - Patin Trasero	Bushing - Rear Skid				X
47	4101.046.036.06.4	2	Parafuso Sext. M16x150	Tornillo Hex. M16x150	M16x150 Hex. Screw				X
48	6011.009.040.00.8	4	Espaçador Jumelo Traseiro	Espaciador Patin Trasero	Rear Skid Spacer				X
49	6007.014.141.00.7	2	Parafuso Fixação Mola	Tornillo Fijación Resorte	Spring Fixer Screw				X
50	4103.011.020.01.1	2	Arruela Lisa A17	Arandela Lisa A17	A17 Flat Collar				X
51	4102.014.023.05.5	2	Porca Freno M16	Tuerca Freno M16	M16 Freno Nut				X
52	4102.022.039.06.9	2	Porca Freno VM16x1,5	Tuerca Freno VM16x1,5	VM16x1,5 Freno Nut				X
53	6001.014.042.00.5	2	Bucha	Buje	Bush				X

BT



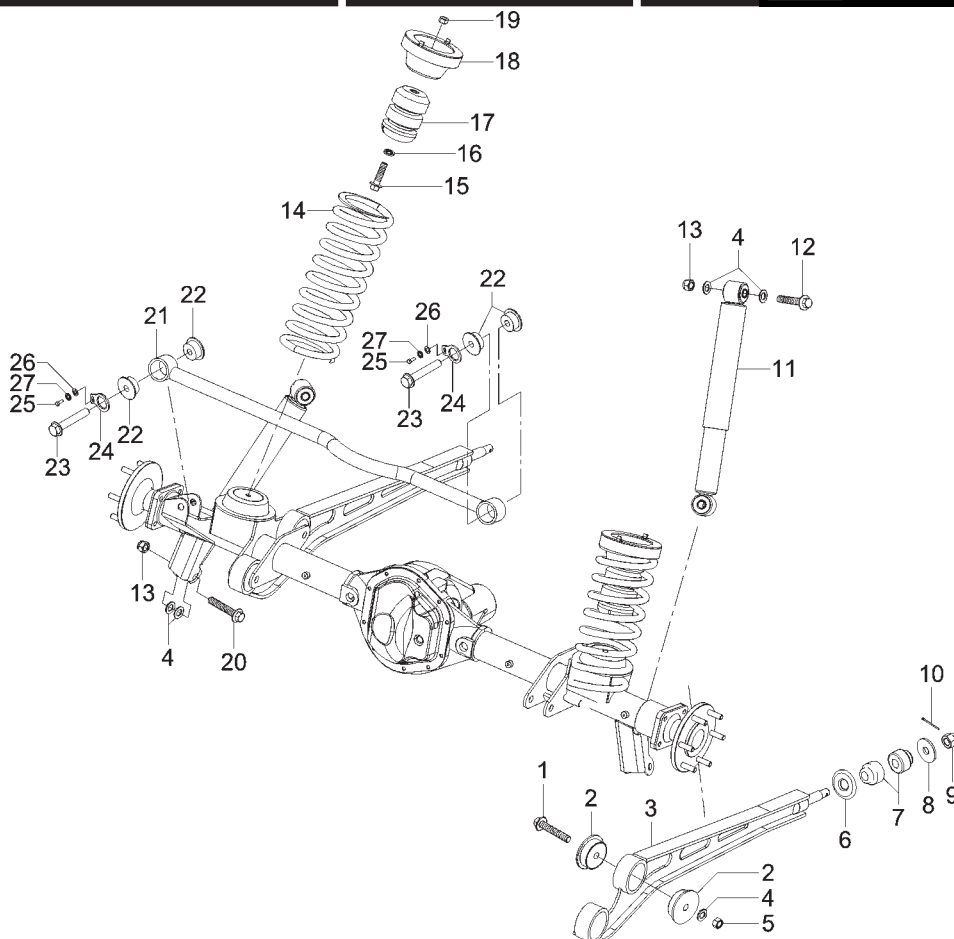

**SISTEMA DA SUSPENSÃO TRASEIRA**  
**SISTEMA DE LA SUSPENSIÓN TRASERA**  
**REAR SUSPENDING SYSTEM**

ITEM	CÓDIGO Nº DE PIEZAS CODE	QNT. CT. QTY.	DENOMINAÇÃO / DENOMINACIÓN / DENOMINATION			MARRUÁ AM1	MARRUÁ AM2	MARRUÁ AML	MARRUÁ VTNE 3/4
BT 2	6011.014.042.00.7	8	Coxim Olhal Barra PU	Cojín Ojal Barra PU	PU Bar Hole Cushion	X	X	X	
3	6011.014.026.00.0	2	Conj. Barra Longitudinal	Conj. Barra Longitudinal	Longitudinal Bar Set	X	X	X	
4	4103.011.020.01.1	12	Arruela Lisa A17	Arandela Lisa A17	A17 Flat Collar	X	X	X	
5	4102.014.017.05.7	4	Porca Freno M16x1,5	Tuerca Freno M16x1,5	Freno Nut M16x1,5	X	X	X	
BT 6	6011.014.012.00.0	2	Arruela Abaulada	Arandela Abaulada	Bulged Collar	X	X	X	
7	6011.014.041.00.9	4	Coxim Axial Barra PU	Cojín Axial Barra PU	PU Bar Axial Cushion	X	X	X	
8	6011.014.013.00.8	2	Arruela Plana	Aranduela Plan	Flat Collar	X	X	X	
9	4102.012.021.06.9	2	Porca Castelo M18x1,5	Tuerca Castelo M18x1,5	M18x1,5 Castle Nut	X	X	X	
10	4009.013.019.00.2	2	Contrapino 4x36	Contraperno 4x36	4x36 Counterpin	X	X	X	
11	6011.014.007.00.0	2	Amortecedor Traseiro	Amortiguador Trasero	Rear Bumper	X	X		
11	6011.014.083.00.1	2	Amortecedor Traseiro	Amortiguador Trasero	Rear Bumper				X
12	6007.014.047.00.4	2	Parafuso	Tornillo	Screw	X	X	X	
13	4102.022.039.06.9	6	Porca Freno VM16x1,5	Tuerca Freno VM16x1,5	Freno Nut VM16x1,5	X	X	X	
14	6011.014.084.00.9	2	Mola Traseira	Resorte Trasero	Rear Spring	X	X	X	
15	4101.067.071.05.2	2	Parafuso M12x1,5x45	Tornillo M12x1,5x45	M12x1,5x45 Screw	X	X	X	
16	4103.012.011.01.9	2	Arruela de Pressão A12	Arandela de Presión A12	A12 Pressure Collar	X	X	X	
17	6011.014.031.00.0	2	Coxim Batente Traseiro	Cojín Batiente Trasero	Rear Bumper Cushion	X	X	X	
18	6011.014.017.00.9	2	Cj. Guia Superior Mola Traseira	Cj. Guía Superior Resorte Trasera	Rear Spring Upper Guide Set	X	X	X	
19	4102.011.014.05.7	2	Porca Sextavada M12	Tuerca Hex. M12	Hex. Nut M12	X	X	X	
M 20	4101.084.059.02.3	2	Parafuso Sextavado	Tornillo Hex.	Hex. Bolt	X	X	X	
21	6011.014.027.00.8	1	Conj. Barra Panhard Traseira	Conj. Barra Panhard Trasera	Rear Panhard Bar Set	X	X	X	
BT 22	6011.014.043.00.5	4	Coxim da Barra Panhard PU	Cojín de la Barra Panhard PU	Panhard Bar Pad PU	X	X	X	
23	6011.014.032.00.8	2	Parafuso Fixação da Panhard	Tornillo Fijación de la Panhard	Panhard Fixation Screw	X	X	X	
24	6011.014.079.00.9	2	Trava de Segurança	Traba de Seguridad	Safety Lock	X	X	X	
25	4101.037.068.05.5	2	Parafuso Sextavado I M6x16	Tornillo Hex. I M6x16	Hex. Bolt I M6x16	X	X	X	
26	4103.011.011.01.0	2	Arruela Lisa A6,4	Arandela Lisa A6,4	Flat Washer A6,4	X	X	X	
27	4103.012.007.01.7	2	Arruela de Pressão A6	Arandela de Presión A6	A6 Pressure Collar	X	X	X	



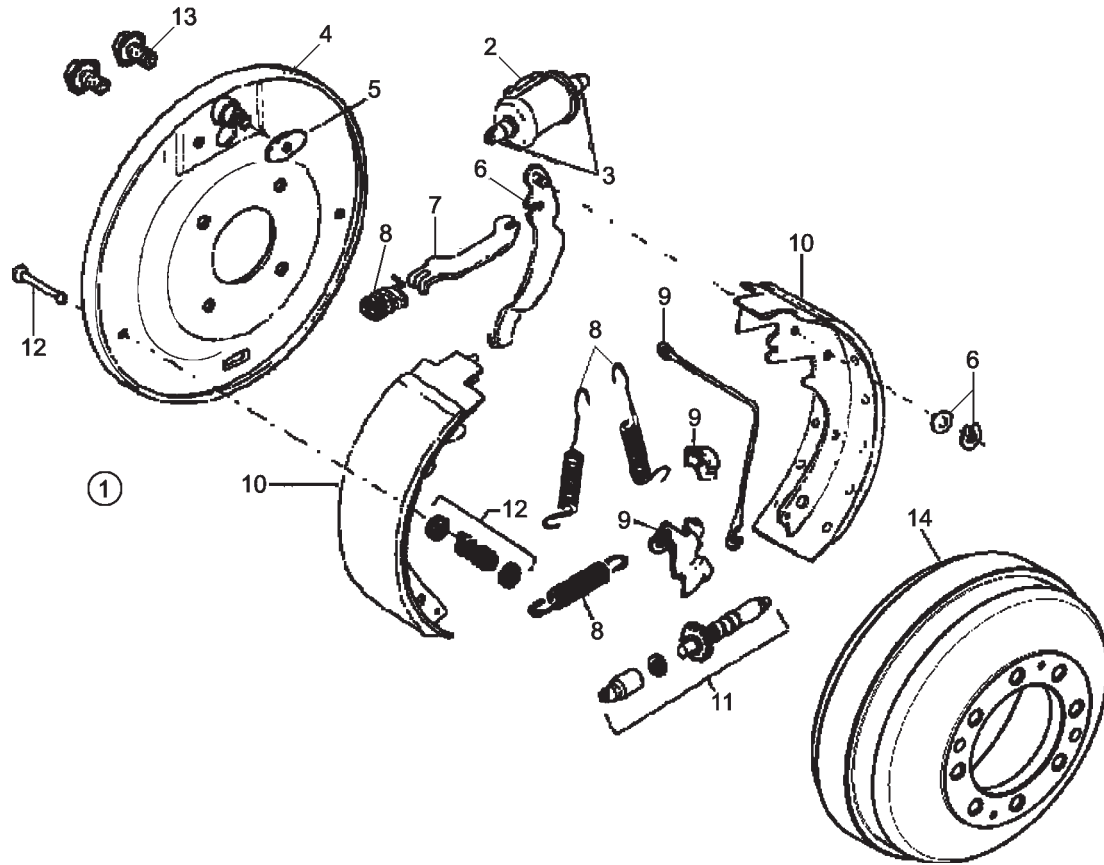

**SISTEMA DE FREIO TRASEIRO**  
**SISTEMA DE FRENO TRASERO**  
**REAR BRAKE SYSTEM**

ITEM	CÓDIGO Nº DE PIEZAS CODE	QNT. CT. QTY.	DENOMINAÇÃO / DENOMINACIÓN / DENOMINATION			MARRUÁ AM1	MARRUÁ AM2	MARRUÁ AML	MARRUÁ VTNE 3/4
1	6011.005.012.00.1	1	Conj. Freio Traseiro Direito (Inclui Itens 2 ao 12)	Conj. Freno Trasero Derecho (Inclui Itenes 2 al 12)	Right Rear Brake Set (Include Items 2 to 12)	X	X	X	
1	6011.005.013.00.9	1	Conj. Freio Traseiro Esquerdo (Inclui Itens 2 ao 12)	Conj. Freno Trasero Izquierdo (Inclui Itenes 2 al 12)	Left Rear Brake Set (Include Items 2 to 12)	X	X	X	
2	6011.005.073.00.3	1	Conj. Cilindro Roda Esquerda (Inclui Itens 3 e 13)	Conj. Cilindro Rueda Izquierda (Inclui Itenes 3 y 13)	Left Wheel Cylinder Set (Include Items 3 and 13)	X	X	X	
2	6011.005.072.00.5	1	Conj. Cilindro Roda Direita (Inclui Itens 3 e 13)	Conj. Cilindro Rueda Derecha (Inclui Itenes 3 y 13)	Right Wheel Cylinder Set (Include Items 3 and 13)	X	X	X	
3	6003.005.065.00.6	1	Haste - Cilindro da Roda	Mástil - Cilindro de la Rueda	Rod - Wheel Cylinder	X	X	X	
4	6011.005.075.00.8	1	Conj. Prato Freio Esquerdo	Conj. Plato Freno Izquierdo	Left Brake Plate Set	X	X	X	
4	6011.005.074.00.1	1	Conj. Prato Freio Direito	Conj. Plato Freno Derecho	Right Brake Plate Set	X	X	X	
5	6011.005.076.00.6	1	Arruela Retenção Sapatas	Arandela Retención Zapatas	Shoe Sealing Collar	X	X	X	
6	6011.005.078.00.2	1	Reparo Alavanca Freio Estacionamento Direito	Reparación Palanca Freno Estacionamiento Derecho	Right Parking Brake Lever Repair	X	X	X	
6	6611.005.077.00.4	1	Reparo Alavanca Freio Estacionamento Esquerdo	Reparación Palanca Freno Estacionamiento Izquierdo	Left Parking Brake Lever Repair	X	X	X	
7	6001.009.074.00.8	1	Guia	Guia	Guide	X	X	X	
8	6011.005.079.00.0	1	Reparo Molas Freio	Reparación Resorte Freno	Brake Spring Repair	X	X	X	
9	6011.005.081.00.6	1	Reparo Ajuste Automático Esquerdo	Reparación Ayuste Automático Izquierdo	Left Automatic Adjustment Repair	X	X	X	
9	6011.005.080.00.8	1	Reparo Ajuste Automático Direito	Reparación Ayuste Automático Derecho	Right Automatic Adjustment Repair	X	X	X	
10	6011.005.082.00.4	1	Reparo Sapatas Lonas Coladas Direito/Esquerdo	Reparación Zapatas Lonas Coladas Derecho/Izquierdo	Shoes Repair Glued Linings Right/Left	X	X	X	
11	6011.005.084.00.0	1	Conj. Parafuso Regulagem Dir.	Cj. Tornillo Regulagem Derecho	Right Adjustment Screw Set	X	X	X	
11	6011.005.083.00.2	1	Conj. Parafuso Regulagem Esq.	Cj. Tornillo Regulagem Izquierdo	Left Adjustment Screw Set	X	X	X	
12	6011.005.085.00.7	1	Reparo Retenção Sapatas	Reparación Retención Zapatas	Shoes Retainer Repair	X	X	X	
13	-	2	Item Sem Reposição Individual	Item Sin Reposición Individual	Item Without Individual Reposition	X	X	X	
14	6011.005.011.00.3	2	Tambor de Freio	Tambor de Freno	Brake Drum	X	X	X	

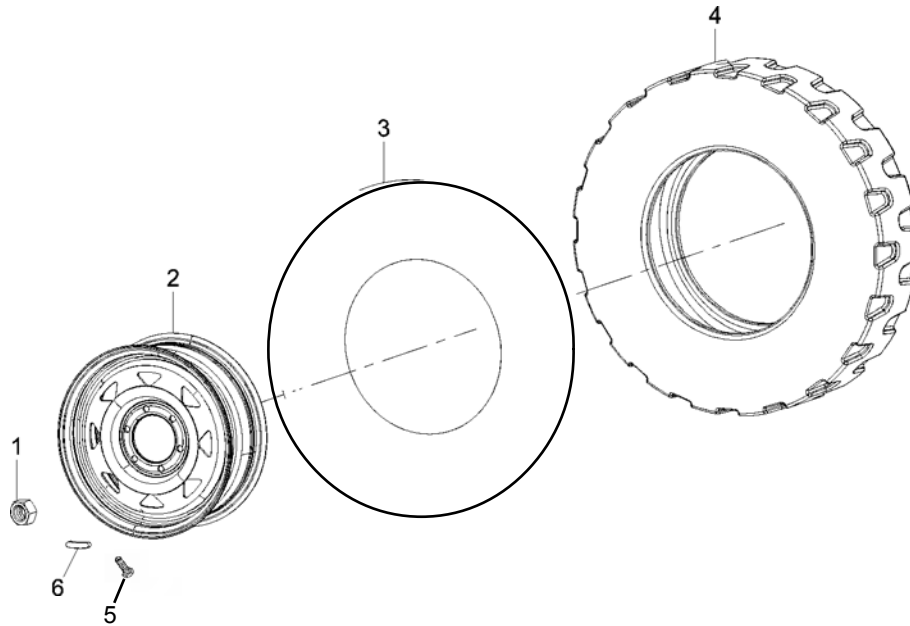

**SITEMA DOS RODADOS  
SITEMA DE LOS RODADOS  
WHEELS SYSTEM**

ITEM	CÓDIGO Nº DE PIEZAS CODE	QNT. CT. QTY.	DENOMINAÇÃO / DENOMINACIÓN / DENOMINATION			MARRUÁ AM1	MARRUÁ AM2	MARRUÁ AML	MARRUÁ VTNE 3/4
1	6011.010.008.00.2	26	Porca da Roda M12	Tuerca de Rueda M12	Wheel Nut M12	X	X	X	
1	6011.010.020.00.7	26	Porca da Roda M12x1,5	Tuerca de Rueda M12x1,5	Wheel Nut M12x1,5				
			<b>(Opcional)</b>	<b>(Opcional)</b>	<b>(Opcional)</b>	X	X	X	
1	6011.009.050.00.5	32	Porca PM14x1,5 6H	Tuerca PM14x1,5 6H	Nut PM14x1,5 6H				X
2	6011.010.006.00.6	5	Roda de Aço 6Jx16CH	Rueda de Aço 6Jx16CH	Steel Wheel 6Jx16CH	X	X	X	
2	6011.010.026.01.2	5	Roda 7.0Jx16CH	Rueda 7.0Jx16CH	Wheel 7.0Jx16CH				X
3	6011.010.009.00.0	5	Câmara de Ar TR15	Câmara de Aire TR15	TR15 Tire Tube	X	X	X	
4	6011.010.007.00.4	5	Pneu Candango 7,50x16 MT85	Neumático Candango 7,50x16	Tire Candango 7,50x16 MT85				
			8 PR TT	MT85 8 PR TT	8 PR TT	X	X	X	
4	6011.010.012.00.4	5	Pneu 7,50x16 8L PTT Goodyear	Neumático 7,50x16 8L PTT	7,50x16 8L PTT Goodyear Tire				
			<b>(Opcional)</b>	<b>Goodyear (Opcional)</b>	<b>(Opcional)</b>	X	X	X	
4	6011.010.021.00.5	5	Pneu LT 235/85-R16	Neumático LT 235/85-R16	LT 235/85-R16 Tire				X
5	6011.010.027.00.2	5	Válvula de Ar ø15,2	Valvula de Aire ø15,2	Air Valve ø15,2	X	X	X	X
6	6011.010.015.00.7	5	Contrapeso 5g	Contrapeso 5g	Contrapeso 5g	X	X	X	X
6	6011.010.016.00.5	5	Contrapeso 10g	Contrapeso 10g	Contrapeso 10g	X	X	X	X
6	6011.010.017.00.3	5	Contrapeso 20g	Contrapeso 20g	Contrapeso 20g	X	X	X	X
6	6011.010.018.00.1	5	Contrapeso 30g	Contrapeso 30g	Contrapeso 30g	X	X	X	X
6	6011.010.019.00.9	5	Contrapeso 50g	Contrapeso 50g	Contrapeso 50g				X



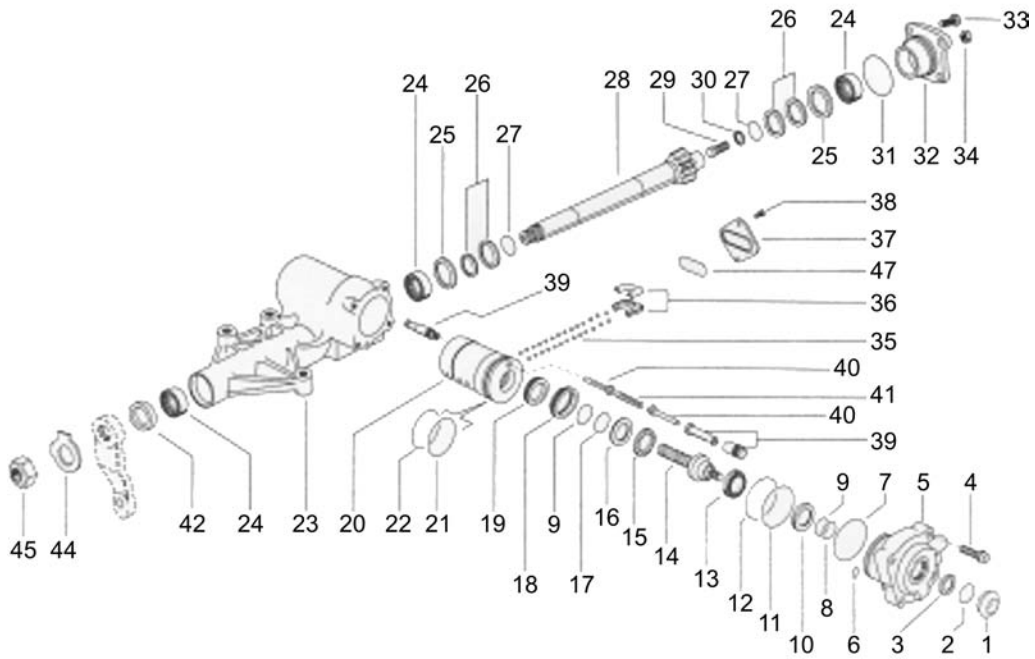

**MECANISMO HIDRÁULICO INTEGRAL  
MECANISMO HIDRAULICO INTEGRAL  
INTEGRAL HYDRAULIC MECHANISM**

ITEM	CÓDIGO Nº DE PIEZAS CODE	QNT. CT. QTY.	DENOMINAÇÃO / DENOMINACIÓN / DENOMINATION			MARRUÁ AM1	MARRUÁ AM2	MARRUÁ AML	MARRUÁ VTNE 3/4
-	6011.007.041.00.8	1	Conj. Reparo - Vedações (Inclui Itens 1 ao 3, 6 ao 9, 11, 12, 17, 21, 22, 25 ao 27, 31, 34, 42 e 47)	Conj. Reparación - Vedaciones (Inclui Itenes 1 al 3, 6 al 9, 11, 12, 17, 21, 22, 25 al 27, 31, 34, 42 y 47)	Repair Set - Sealings (Include Items 1 to 3, 6 to 9, 11, 12, 17, 21, 22, 25 to 27, 31, 34, 42 and 47)	X	X	X	X
-	6011.007.042.00.6	1	Conj. Reparo - Carcaça Válvula (Inclui Itens 10, 13, 15, 16, 18 e 19)	Cj. Reparación - Carcaza Válvula (Inclui Itenes 10, 13, 15, 16, 18 y 19)	Repair Set - Valve Body (Include Items 10, 13, 15, 16, 18 and 19)	X	X	X	X
-	6011.007.043.00.4	1	Conj. Reparo - Pistão (Inclui Itens 39 ao 41)	Conj. Reparación - Pistón (Inclui Itenes 39 al 41)	Repair Set - Piston (Include Items 39 to 41)	X	X	X	X
-	6011.007.044.00.2	1	Conj. Reparo - Válvula Alívio	Cj. Reparación - Válvula Alivio	Repair Set - Relief Valve	X	X	X	X
-	6011.007.047.00.5	1	Conj. Reparo - Válvula e Pistão (Inclui Itens 1 ao 3, 5 ao 22, 35 ao 41)	Cj. Reparación - Válvula y Pistón (Inclui Itenes 1 al 3, 5 al 22, 35 al 41)	Repair Set - Valve and Piston (Include Items 1 to 3, 5 to 22, 35 to 41)	X	X	X	X
-	6011.007.053.00.3	1	Conj. Eixo - Setor (Inclui Itens 28 ao 30)	Conj. Eje - Setor (Inclui Itenes 28 al 30)	Shaft Set - Sector (Include Items 28 to 30)	X	X	X	X
-	6011.007.052.00.5	1	Conj. Reparo Capa Guia (Inclui Itens 36 ao 38 e 47)	Conj. Reparación Capa Guía (Inclui Itenes 36 al 38 y 47)	Guide Cover Repair Set (Include Items 36 to 38 and 47)	X	X	X	X
-	6011.007.056.00.6	1	Conj. Reparo Braço Pitman (Inclui Itens 44 e 45)	Conj. Reparación Brazo Pitman (Inclui Itenes 44 y 45)	Pitman Arm Repair Set (Include Items 44 and 45)	X	X	X	X
4	6011.007.048.00.3	4	Parafuso Especial ½"-13	Tornillo Especial ½"-13	½"-13 Special Screw	X	X	X	X
5	6011.007.049.00.1	1	Carcaça da Válvula Usinada	Carcaza de la Válvula Usinada	Machined Valve Body	X	X	X	X
14	6011.007.050.00.9	1	Conj. Árvore de Entrada/Sem-Fim	Conj. Árbol de Entrada/Sin-Fin	No-End Inlet Tree Set	X	X	X	X
20	6011.007.051.00.7	1	Conj. Pistão/Cremalheira LD	Conj. Pistón/Cremallera LD	Piston Set/ Right Side Cogwheel	X	X	X	X
23	6011.007.045.00.9	1	Carcaça Usinada LE	Carcaza Usinada LE	Left Side Machined Body	X	X	X	X
24	6011.007.046.00.7	1	Rolamento de Agulhas	Rodamiento Agujas	Needles Ball Bearing	X	X	X	X
32	6011.007.054.00.1	1	Tampa do Eixo	Tapa del Eje	Shaft Cover	X	X	X	X
33	6011.007.055.00.8	4	Parafuso M12x1,5	Tornillo M12x1,5	M12x1,5 Screw	X	X	X	X
35	6011.007.057.00.4	100	Esfera 9/32"	Esfera 9/32"	Ball 9/32"	X	X	X	X
35	6011.007.058.00.2	100	Esfera 9/32"	Esfera 9/32"	Ball 9/32"	X	X	X	X





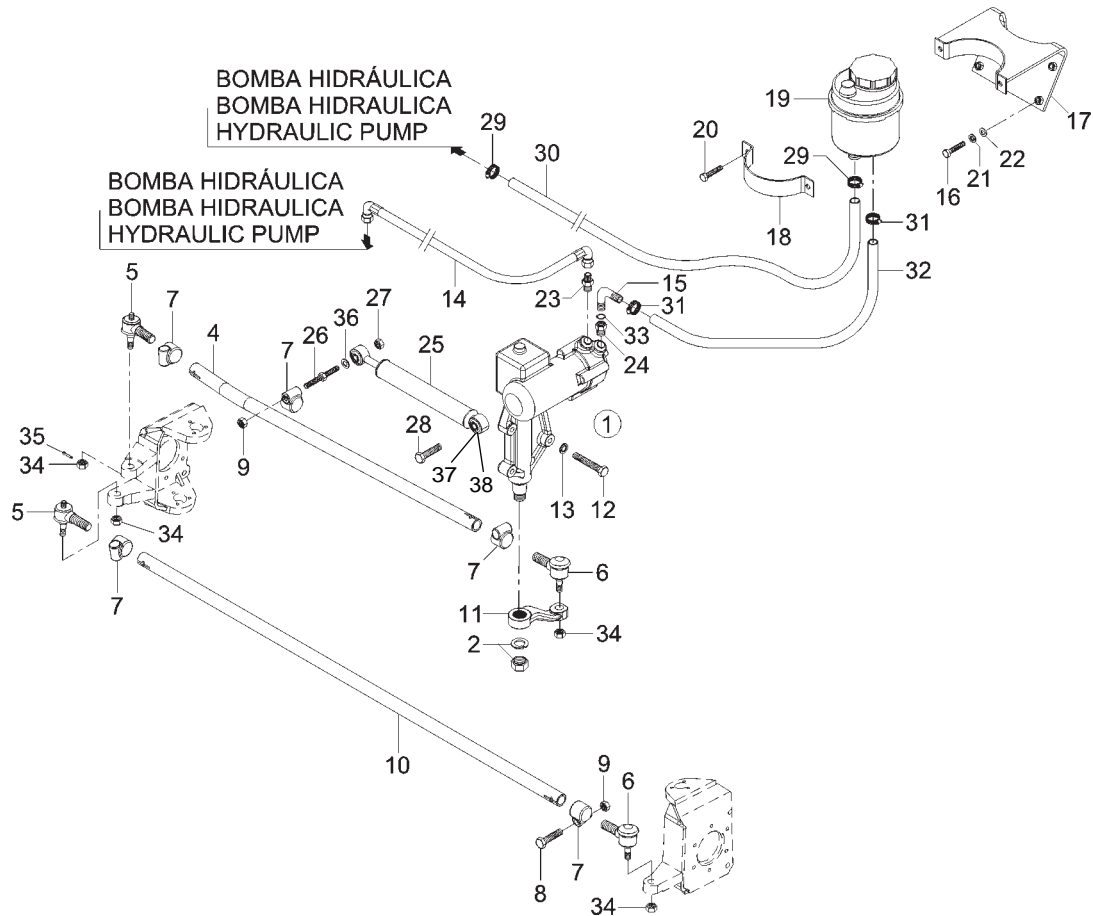

**SISTEMA DE DIREÇÃO - SETOR DE DIREÇÃO**  
**SISTEMA DE DIRECCIÓN - SETOR DE DIRECCIÓN**  
**STEERING WHEEL SYSTEM - STEERING WHEEL SETOR**

ITEM	CÓDIGO Nº DE PIEZAS CODE	QNT. CT. QTY.	DENOMINAÇÃO / DENOMINACIÓN / DENOMINATION			MARRUÁ AM1	MARRUÁ AM2	MARRUÁ AML	MARRUÁ VTNE 3/4
1	6011.007.029.00.3	1	Setor de Direção (Inclui Item 2)	Setor de Dirección (Inclui Item 2)	Steering Sector (Include Item 2)	X	X	X	X
2	6011.007.056.00.6	1	Conj. Reparo Braço Pitman	Conj. Reparo Brazo Pitman	Pitman Arm Repair Set	X	X	X	X
4	6011.007.012.00.9	1	Barra de Direção Superior	Barra Dirección Superior	Upper Steering Bar	X	X	X	X
5	8008.103.608.00.1	3	Terminal Direito	Terminal Derecho	Right Terminal	X	X	X	X
6	8008.103.607.00.3	1	Terminal Esquerdo	Terminal Izquierdo	Left Terminal	X	X	X	X
7	8009.103.069.00.4	5	Abraçadeira	Abrazadera	Clamp	X	X	X	X
8	4101.067.066.05.2	7	Parafuso Sextavado M10x1x50	Tornillo Hex. M10x1x50	Hex. Bolt M10x1x50	X	X	X	X
9	4102.022.030.05.0	6	Porca Freno VM10x1	Tuerca Freno VM10x1	Brake Nut VM10x1	X	X	X	X
10	6011.007.013.00.7	1	Barra Direção Inferior	Barra Dirección Inferior	Inferior Steering Bar	X	X	X	X
11	6011.007.016.00.0	1	Braço Pitman	Brazo Pitman	Pitman Arm	X	X	X	X
12	4101.046.012.06.0	3	Parafuso Sextavado M14x85	Tornillo Hex. M14x85	Hex. Bolt M14x85	X	X	X	X
13	4103.012.012.01.7	3	Arruela de Pressão A14	Arandela de Presión A14	A14 Pressure Collar	X	X	X	X
14	6011.007.031.00.9	1	Mangueria Pressão Bomba/ Direção	Manguera Presión Bomba/Dirección	Pump Pressure Hose/Steering	X	X	X	X
15	6011.007.066.00.5	1	Terminal 90°	Terminal 90°	90° Terminal	X	X	X	X
16	4101.047.066.05.7	6	Parafuso Sextavado M6x16	Tornillo Hex. M6x16	Hex. Bolt M6x16	X	X	X	X
17	6011.007.023.00.6	1	Cj. Suporte Reserv. Hidráulico	Soporte Reserv. Hidráulico	Hydraulic Reservoir Support	X	X	X	X
18	6011.007.026.00.9	1	Cinta Reservatório Hidráulico	Cj. Cinta Reservatório Hidráulico	Hydraulic Reservoir Belt Set	X	X	X	X
19	6011.101.078.00.5	1	Reservatório Hidráulico	Reservatório Hidráulico	Hydraulic Reservoir	X	X	X	X
20	4101.045.014.04.2	2	Parafuso Sextavado M6x30	Tornillo Hex. M6x30	Hex. Bolt M6x30	X	X	X	X
21	4103.012.007.01.7	6	Arruela de Pressão A6	Arandela de Presión A6	A6 Pressure Collar	X	X	X	X
22	4103.011.011.01.0	6	Arruela Lisa A6,4	Arandela Lisa A6,4	A6,4 Flat Collar	X	X	X	X
23	8008.108.374.00.5	1	Adaptador Mangueria Pressão	Adaptador Manguera Presión	Pressure Hose Adapter	X	X	X	X
24	6007.007.049.00.9	1	Adaptador Mangueria Retorno	Adaptador Manguera Retorno	Back Hose Adapter (Include				
			(Inclui Item 33)	(Inclui Item 33)	Item 33)	X	X	X	X
25	6011.007.040.00.0	1	Amortecedor de Direção	Amortiguador de Dirección	Steering Bumper (Include	X	X	X	X
			(Inclui Itens 37 e 38)	(Inclui Itenes 37 y 38)	Items 37 and 38)				
26	6011.007.039.00.2	1	Parafuso Fixação Amortecedor	Tornillo Fijación Amortiguador	Bumper Fixation Screw	X	X	X	X
27	4102.023.010.05.1	1	Porca Freno M12x1,5	Tuerca Freno M12x1,5	Brake Nut M12x1,5	X	X	X	X

M  
M  
M





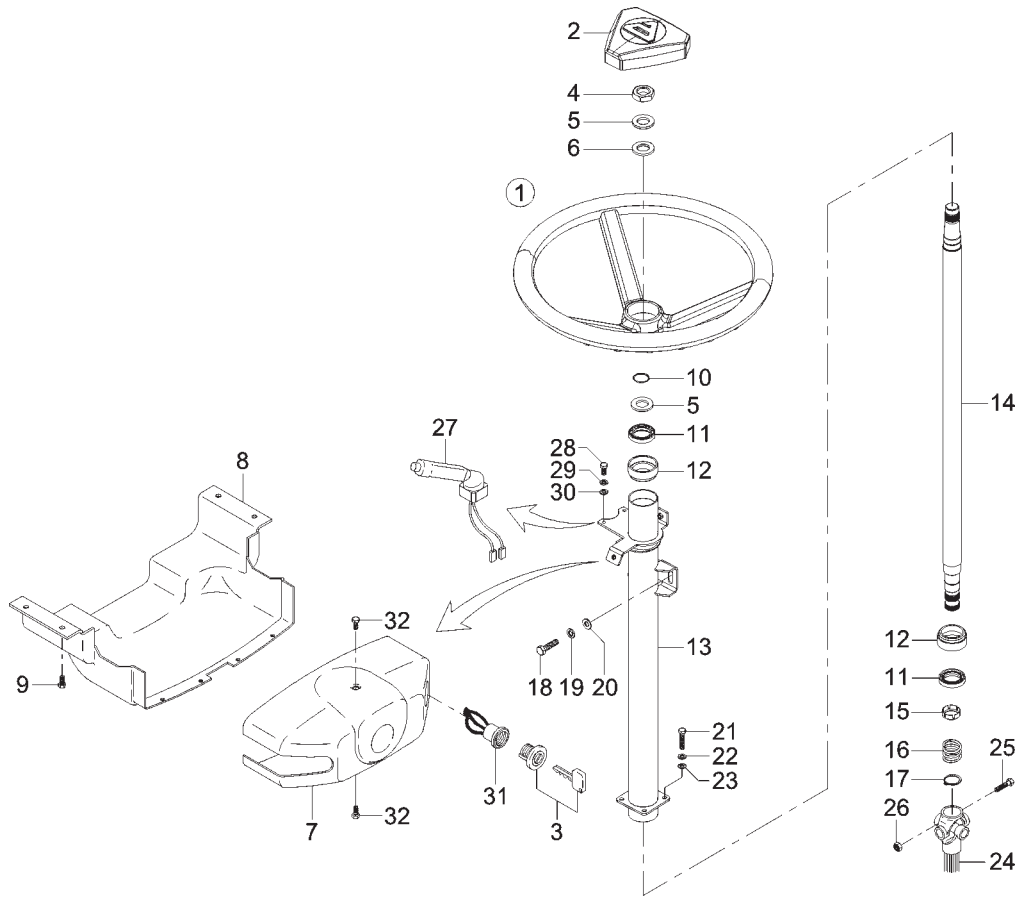

**SISTEMA DE DIREÇÃO - VOLANTE**  
**SISTEMA DE DIRECCIÓN - VOLANTE**  
**STEERING SYSTEM - STEERING WHEEL**

ITEM	CÓDIGO Nº DE PIEZAS CODE	QNT. CT. QTY.	DENOMINAÇÃO / DENOMINACIÓN / DENOMINATION			MARRUÁ AM1	MARRUÁ AM2	MARRUÁ AML	MARRUÁ VTNE 3/4
1	6011.007.027.00.7	1	Conj. Volante de Direção	Conj. Volante de Dirección	Steering Wheel Set				
			(Inclui Item 2)	(Inclui Item 2)	(Include Item 2)	X	X	X	X
2	6011.007.028.00.5	1	Tampa do Volante	Tapa del Volante	Steering Wheel Cover	X	X	X	X
3	6007.011.035.00.2	1	Cilindro de Ignição com Chave	Cilindro de Ignición con Llave	Ignition Cylinder whit Key	X	X	X	X
4	4102.013.030.00.2	1	Porca Sextavada M20x1,5	Tuerca Hex. M20x1,5	Hex. Nut M20x1,5	X	X	X	X
5	8002.104.056.02.1	2	Arruela de Compensação 0,5	Arandela de Compensación 0,5	0,5 Return Collar	X	X	X	X
6	4103.011.023.01.5	1	Arruela Lisa A23	Arandela Lisa A23	A23 Flat Collar	X	X	X	X
7	6011.007.035.00.0	1	Fechamento Superior Coluna de Direção	Cierramiento Superior Columna de Dirección	Steering Column Upper Closing	X	X	X	X
8	6011.007.036.00.8	1	Fechamento Inferior Coluna de Direção	Cierramiento Inferior Columna de Dirección	Steering Column Inferior Closing	X	X	X	X
9	6007.013.434.00.5	6	Parafuso de Fixação	Tornillo de Fijación	Fixation Screw	X	X	X	X
10	6006.007.057.00.4	1	Anel de Segurança	Anillo de Seguridad	Safety Ring	X	X	X	X
11	6006.007.056.00.6	2	Rolamento de Direção	Rodamiento de Dirección	Steering Ball Bearing	X	X	X	X
12	6006.007.052.00.5	2	Adaptador do Rolamento	Adaptador Rodamiento	Ball Bearing Adapter	X	X	X	X
13	6011.007.017.00.8	1	Conj. Jaqueta de Direção	Conj. Jaqueta de Dirección	Steering Jacket Set	X	X	X	X
14	6011.007.021.00.0	1	Conj. Eixo Coluna de Direção	Conj. Eje Columna de Dirección	Steering Column Shaft Set	X	X	X	X
15	6006.007.054.00.1	1	Bucha Retentora	Buje Retén	Retainer Bushing	X	X	X	X
16	6006.007.055.00.8	1	Mola do Rolamento	Resorte del Rodamiento	Ball Bearing Spring	X	X	X	X
17	4008.010.019.00.7	1	Anel Elástico 22x1,2	Anillo Elastico 22x1,2	22x1,2 Elastic Ring	X	X	X	X
18	4101.047.090.05.7	2	Parafuso Sextavado M8x25	Tornillo Hex. M8x25	Hex. Bolt M8x25	X	X	X	X
19	4103.012.009.01.3	2	Arruela de Pressão A8	Arandela de Presión A8	A8 Pressure Collar	X	X	X	X
20	4103.011.013.01.6	2	Arruela Lisa A8,4	Arandela Lisa A8,4	A8,4 Flat Collar	X	X	X	X
21	4101.080.027.04.0	4	Parafuso Philips M6x16	Tornillo Philips M6x16	Philips Screw M6x16	X	X	X	X
22	4103.012.007.01.7	4	Arruela de Pressão A6	Arandela de Presión A6	A6 Pressure Collar	X	X	X	X
23	4103.011.011.01.0	4	Arruela Lisa A6,4	Arandela Lisa A6,4	A6,4 Flat Collar	X	X	X	X
24	6011.007.030.00.1	1	Coluna de Direção	Columna de Dirección	Steering Column	X	X	X	X
25	4101.045.057.06.6	2	Parafuso Sextavado M10x55	Tornillo Hex. M10x55	Hex. Bolt M10x55	X	X	X	X
26	4102.022.031.02.5	2	Porca Sext. VM10	Tuerca Hex. VM10	Hex. Nut VM10	X	X	X	X



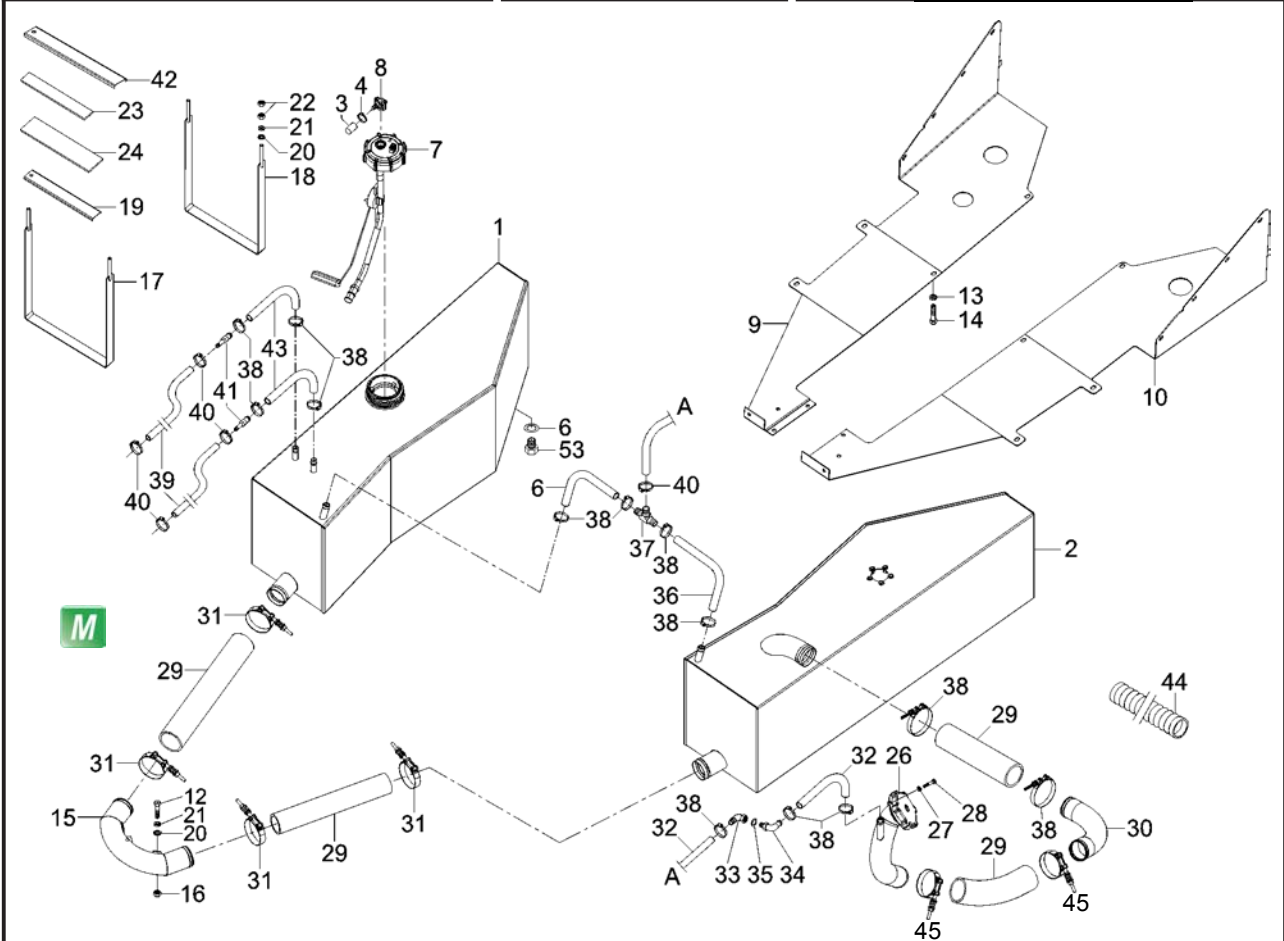

**SISTEMA DE ALIMENTAÇÃO**  
**SISTEMA DE ALIMENTACIÓN**  
**FEEDING SYSTEM**

ITEM	CÓDIGO Nº DE PIEZAS CODE	QNT. CT. QTY.	DENOMINAÇÃO / DENOMINACIÓN / DENOMINATION			MARRUÁ AM1	MARRUÁ AM2	MARRUÁ AML	MARRUÁ VTNE 3/4
1	6011.006.053.00.4	1	Tanque de Combustível Esq.	Tanque de Combustible Izquierdo	Left Fuel Tank				X
2	6011.006.052.00.6	1	Tanque de Combustível Direito	Tanque de Combustible Derecho	Right Fuel Tank				X
3	6007.001.347.00.3	1	Tampão	Tapón	Plug				X
4	8002.108.105.00.6	1	Abraçadeira 3/4 A1"	Abrazadera 3/4 A1"	3/4 A1" Clamp				X
5	8009.106.082.00.4	2	Conj. Filtro do Pescador	Conj. Filtro del Pescador	Pick-up Filter Set				X
6	8009.106.083.00.2	2	Anel de Vedação	Anillo de Vedación	Seal Ring				X
7	6013.006.018.00.3	1	Boia do Tanque	Boya del Tanque	Fuel Sender				X
8	6013.006.008.00.4	2	Conector Combustível	Conector Combustible	Fuel Connector				X
9	6011.006.039.00.3	1	Protetor Esquerdo Tanque	Protetor Izquierdo Tanque	Left Fuel Protector				X
10	6011.006.040.00.1	1	Protetor Direito Tanque	Protetor Derecho Tanque	Right Fuel Protector				X
11	4102.011.075.00.9	2	Porca Sextavada M8	Tuerca Hex. M8	Hex. Nut M8				X
12	4101.045.027.05.1	4	Parafuso Sextavado M8x20	Tornillo Hex. M8x20	Hex. Bolt M8x20				X
13	4103.012.009.01.3	22	Arruela de Pressão A8	Arandela de Presión A8	A8 Pressure Collar				X
14	4101.047.085.05.7	22	Parafuso Sextavado M8x12	Tornillo Hex. M8x12	Hex. Bolt M8x12				X
M 15	6011.006.033.00.6	1	Conj. Tubo de Ligação	Conj. Tubo de Ligación	Connection Pipe Set				X
16	4102.011.007.06.9	28	Porca Sextavada M8	Tuerca Hex. M8	Hex. Nut M8				X
17	6011.006.043.00.5	4	Conj. Fixador Maior do Tanque	Conj. Fijador Mayor del Tanque	Fuel Bigger Fixer Set				X
18	6011.006.045.00.0	4	Conj. Fixador Menor do Tanque	Conj. Fijador Menor del Tanque	Fuel Smaller Fixer Set				X
19	6011.006.037.00.7	4	Apoio Menor Cinta do Tanque	Apoyo Menor Cinta del Tanque	Tank Belt Smaller Support				X
20	4103.024.011.01.5	16	Arruela Lisa 8,4	Arandela Lisa 8,4	Flat Washer 8,4				X
21	4103.012.009.01.3	16	Arruela de Pressão A8	Arandela de Presión A8	A8 Pressure Collar				X
22	4102.011.007.06.9	16	Porca Sextavada M8	Tuerca Hex. M8	Hex. Nut M8				X
BT 23	6011.006.029.00.4	2	Calço Maior do Tanque	Calzo Mayor del Tanque	Fuel Bigger Shim				X
BT 24	6011.006.030.00.2	2	Calço Menor do Tanque	Calzo Menor del Tanque	Fuel Smaller Shim				X
M 25	6011.006.084.00.9	1	Conj. Bocal Abastecimento com Tampa	Conj. Boquilla Abastecimiento con Tapa	Fueled Nozzle Set with Cover				X
26	6011.006.026.00.0	1	Tampa	Tapa	Cover				X
27	4103.012.007.01.7	3	Arruela de Pressão A6	Arandela de Presión A6	A6 Pressure Collar				X
28	4101.080.027.04.0	3	Parafuso Philips M6x16	Tornillo Philips M6x16	M6x16 Philips Screw				X



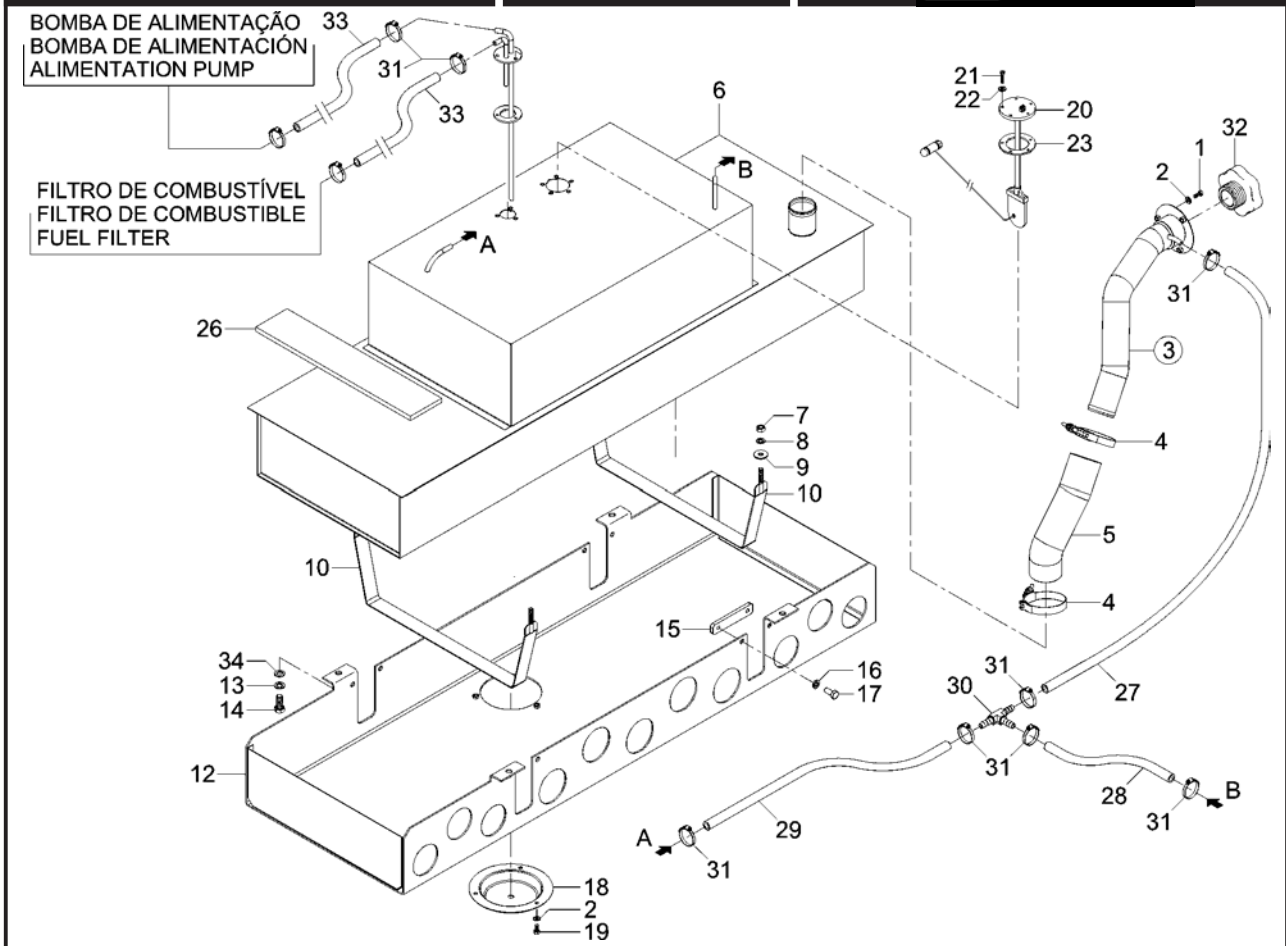

**SISTEMA DE ALIMENTAÇÃO**  
**SISTEMA DE ALIMENTACIÓN**  
**FEEDING SYSTEM**

ITEM	CÓDIGO Nº DE PIEZAS CODE	QNT. CT. QTY.	DENOMINAÇÃO / DENOMINACIÓN / DENOMINATION			MARRUÁ AM1	MARRUÁ AM2	MARRUÁ AML	MARRUÁ VTNE 3/4
1	4101.012.070.05.0	3	Parafuso com Fenda M6x12	Tornillo con Ranura M6x12	M6x12 Screw with Splint	X	X	X	
2	4103.012.007.01.7	6	Arruela de Pressão A6	Arandela de Presión A6	A6 Pressure Collar	X	X	X	
3	6011.006.076.00.5	1	Conj. Bocal Abastecimento	Conj. Boquilla Abastecimiento	Fueled Nozzle Set with Cover	X	X	X	
4	6011.101.177.00.5	2	Abraçadeira	Abrazadera	Clamp	X	X	X	
5	6011.006.010.00.4	1	Manguera Ligação Abastecimento	Manguera Ligación Abastecimiento	Fueling Connection Hose	X	X	X	
6	6011.006.091.00.4	1	Conj. Tanque de Combustível	Conj. Tanque de Combustible	Fuel Tank Set	X	X	X	
7	4102.011.007.06.9	4	Porca Sextavada M8	Tuerca Hex. M8	Hex. Nut M8	X	X	X	
8	4103.012.009.01.3	4	Arruela de Pressão A8	Arandela de Presión A8	A8 Pressure Collar	X	X	X	
9	4103.024.011.01.5	4	Arruela Lisa 8,4	Arandela Lisa 8,4	Flat Washer 8,4	X	X	X	
10	6011.006.006.00.2	2	Conj. Cinta do Tanque	Conj. Cinta do Tanque	Tank Belt Set	X	X	X	
12	6011.002.415.00.9	1	Conj. Proteção do Tanque	Conj. Protección del Tanque	Tank Protector Set	X	X	X	
13	4103.012.010.01.1	4	Arruela de Pressão A10	Arandela de Presión A10	A10 Pressure Collar	X	X	X	
14	4101.048.006.05.2	4	Parafuso Sextavado M10x25	Tornillo Hex. M10x25	Hex. Bolt M10x25	X	X	X	
15	6011.002.108.00.0	4	Complemento de Proteção do Tanque	Complemento de Protección del Tanque	Tank Protector Complement	X	X	X	
16	4103.012.009.02.1	8	Arruela de Pressão A8	Arandela de Presión A8	A8 Pressure Collar	X	X	X	
17	4101.047.087.05.3	8	Parafuso Sextavado M8x18	Tornillo Hex. M8x18	Hex. Bolt M8x18	X	X	X	
18	6011.002.156.00.9	1	Complemento de Proteção do Tanque	Complemento de Protección del Tanque	Tank Protector Complement	X	X	X	
19	4101.047.065.05.9	3	Parafuso Sextavado M6x12	Tornillo Hex. M6x12	Hex. Bolt M6x12	X	X	X	
20	6011.011.049.00.5	1	Medidor de Nível do Combustível	Medidor de Nivel del Combustible	Fuel Level Measurer	X	X	X	
21	4101.012.058.04.8	8	Parafuso com Fenda M5x12	Tornillo con Ranura M5x12	Slotted Bolt M5x12	X	X	X	
22	4103.011.011.01.0	8	Arruela Lisa A6,4	Arandela Lisa A6,4	A6,4 Flat Collar	X	X	X	
23	6001.006.007.00.1	1	Junta de Vedação - Medidor de Nível	Empaque de Vedación - Medidor de Nivel	Seal Coupling - Level Measurer	X	X	X	
24	6011.006.021.00.1	1	Conj. Pescador	Conj. Pescador	Pick-up Set	X	X	X	

M



SISTEMA DE FREIO - TUBULAÇÃO DE FREIO  
 SISTEMA DE FRENO - TUBERIA DE FRENO  
 BRAKE SYSTEM - BRAKE PIPING

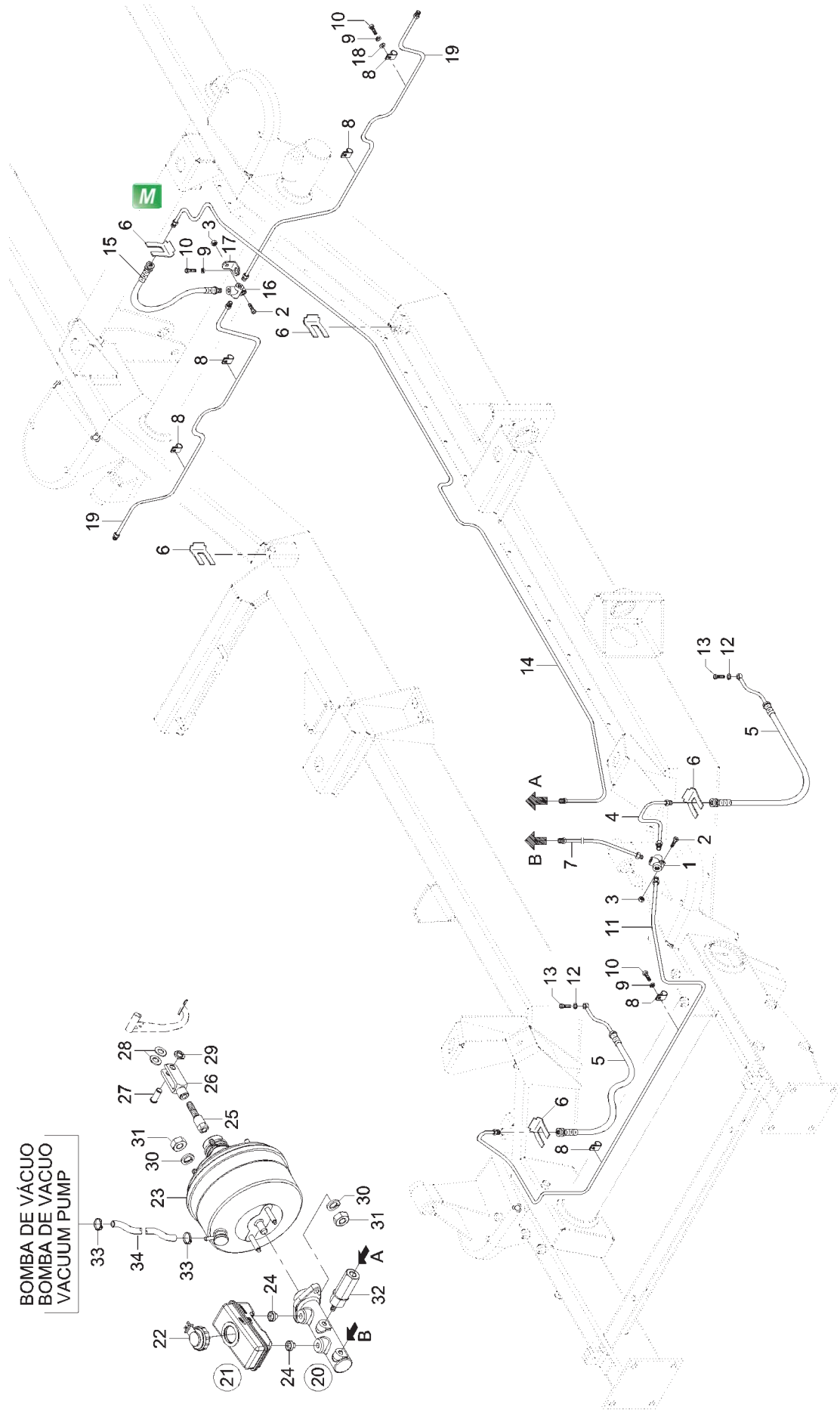

BOMBA DE VÁCUO  
 BOMBA DE VACUO  
 VACUUM PUMP



**SISTEMA DE FREIO - TUBULAÇÃO DE FREIO**  
**SISTEMA DE FRENO - TUBERIA DE FRENO**  
**BRAKE SYSTEM - BRAKE PIPING**

ITEM	CÓDIGO Nº DE PIEZAS CODE	QNT. CT. QTY.	DENOMINAÇÃO / DENOMINACIÓN / DENOMINATION			MARRUÁ AM1	MARRUÁ AM2	MARRUÁ AML	MARRUÁ VTNE 3/4
1	6001.005.082.00.5	1	Conexão - Sistema Freio	Conección - Sistema Freno	Connection - Brake System	X	X	X	X
2	4101.047.071.05.7	2	Parafuso Sextavado M6x30	Tornillo Hex. M6x30	Hex. Bolt M6x30	X	X	X	X
3	4102.023.003.05.8	2	Porca Freno M6	Tuerca Freno M6	Brake Nut M6	X	X	X	X
4	6011.005.021.00.2	1	Conj. Tubo de Freio 170mm	Conj. Tubo de Freno 170mm	170mm Brake Pipe Set	X	X	X	X
5	6011.005.023.00.8	2	Flexível Dianteiro Freio	Flexible Delantero Freno	Flexible Front Brake	X	X	X	X
6	6011.005.049.00.4	5	Presilha do Freio	Presilla del Freno	Brake Clamp	X	X	X	X
7	6011.005.032.00.9	1	Conj. Tubo de Freio 850mm	Conj. Tubo de Freno 850mm	850mm Brake Pipe Set				X
7	6011.005.031.00.1	1	Conj. Tubo de Freio 1400mm	Conj. Tubo de Freno 1400mm	1400mm Brake Pipe Set	X	X	X	
8	6001.005.047.00.8	6	Abraçadeira	Abrazadera	Clamp	X	X	X	X
9	4103.012.007.01.7	13	Arruela de Pressão A6	Arandela de Presión A6	A6 Pressure Collar	X	X	X	X
10	4101.047.065.05.9	12	Parafuso Sextavado M6x12	Tornillo Hex. M6x12	Hex. Bolt M6x12	X	X	X	X
11	6011.005.030.00.3	1	Conj. Tubo de Freio 1400mm	Conj. Tubo de Freno 1400mm	1400mm Brake Pipe Set	X	X	X	X
12	4014.010.011.00.2	2	Anel de Vedação A10x13,5x1	Anillo de Vedación A10x13,5x1	Sealing Ring A10x13,5x1	X	X	X	X
13	6011.005.039.00.4	2	Parafuso Caliper Freio	Tornillo Caliper Freno	Brake Caliper Screw	X	X	X	X
14	6011.005.066.00.7	1	Conj. Tubo de Freio 3400mm	Conj. Tubo de Freno 3400mm	3400mm Brake Pipe Set				X
14	6011.005.040.00.2	1	Conj. Tubo de Freio 4100mm	Conj. Tubo de Freno 4100mm	4100mm Brake Pipe Set				X
14	6011.005.033.00.7	1	Conj. Tubo de Freio 3400mm	Conj. Tubo de Freno 3400mm	3400mm Brake Pipe Set	X	X		
15	6011.005.103.00.8	1	Flexível Freio Traseiro	Flexible Freno Trasero	Rear Brake Flexible				X
15	6006.005.013.00.9	1	Flexível Freio Traseiro	Flexible Freno Trasero	Rear Brake Flexible	X	X	X	
16	6001.005.050.00.2	1	Conexão "T"	Conección "T"	"T" Connection	X	X	X	X
17	6011.005.064.00.2	1	Fixador "T"	Fijación "T"	"T" Fixer				X
17	6011.005.034.00.5	1	Suporte Inferior Flexível Traseiro	Soporte Inferior Flexible Trasero	Rear Flexible Inferior Support	X	X	X	
18	4103.011.011.01.0	4	Arruela Lisa A6,4	Arandela Lisa A6,4	A6,4 Flat Collar	X	X	X	X
19	6008.005.118.00.2	2	Conj. Tubo de Freio	Conj. Tubo de Freno	Brake Pipe Set				X
19	6011.005.032.00.9	2	Conj. Tubo de Freio 850mm	Conj. Tubo de Freno 850mm	850mm Brake Pipe Set	X	X	X	
20	6011.005.009.00.7	1	Cilindro Mestre Duplo Circuito	Cilindro Mestre Doble Circuito	Master Cylinder Double Circuit				
			(Inclui Item 21)	(Inclui Item 21)	(Include Item 21)	X	X	X	X
21	6011.005.069.00.1	1	Conj. Reservatório Fluido	Conj. Reservatório Fluido	Fluid Reservoir Set				
			(Inclui Item 22)	(Inclui Item 22)	(Include Item 22)	X	X	X	X
22	6011.005.070.00.9	1	Conj. Tampa	Conj. Tapa	Cover Set	X	X	X	X
23	6011.005.008.00.9	1	Mastervac 205mm Tandem	Mastervac 205mm Tandem	Mastervac 205mm Tandem	X	X	X	X
24	6011.005.068.00.3	1	Adaptador Cilindro Mestre	Adaptador Cilindro Mestre	Master Cylinder Adapter	X	X	X	X
25	6011.005.016.00.2	1	Adaptador Haste Buster	Adaptador Mástil Buster	Buster Rod Adapter	X	X	X	X
26	6011.005.017.00.0	1	Garfo Freio Embreagem	Horquilla Freno Embrague	Clutch Brake Fork	X	X	X	X
27	6011.005.022.00.0	1	Pino Pedal Freio	Perno Pedal Freno	Brake Pedal Pivot	X	X	X	X
28	6011.005.018.00.8	2	Anel Espaçador Garfo Freio	Anillo Espaciador Horquilla Freno	Brake Fork Spacer Ring	X	X	X	X
29	4008.010.009.00.8	1	Anel Elástico	Anillo Elastico	Elastic Ring	X	X	X	X
30	4103.012.010.01.1	6	Arruela de Pressão A10	Arandela de Presión A10	A10 Pressure Collar	X	X	X	X
31	4102.011.011.05.3	6	Porca Sext. M10	Tuerca Hex. M10	Hex. Nut M10	X	X	X	X
32	6011.005.015.00.4	1	Válvula Equalizadora	Valvula Equalizadora	Equalizer Valve	X	X	X	
33	8005.108.023.00.4	2	Abraçadeira 1/4"	Abrazadera 1/4"	Clamp 1/4"	X	X	X	X
M 34	1020.110.001.00.2	0,5m	Mangueira ø23x15,88	Manguera ø23x15,88	Hose ø23x15,88	X	X	X	X
-	6011.005.067.00.5	1	Reparo Cilindro Mestre	Reparo Cilindro Mestre	Master Cylinder Repair	X	X	X	X
-	6011.005.071.00.7	1	Reparo Válvula Retenção Vácuo	Reparo Valvula Retención Vacuo	Vacuum Retainer Valve Repair	X	X	X	X

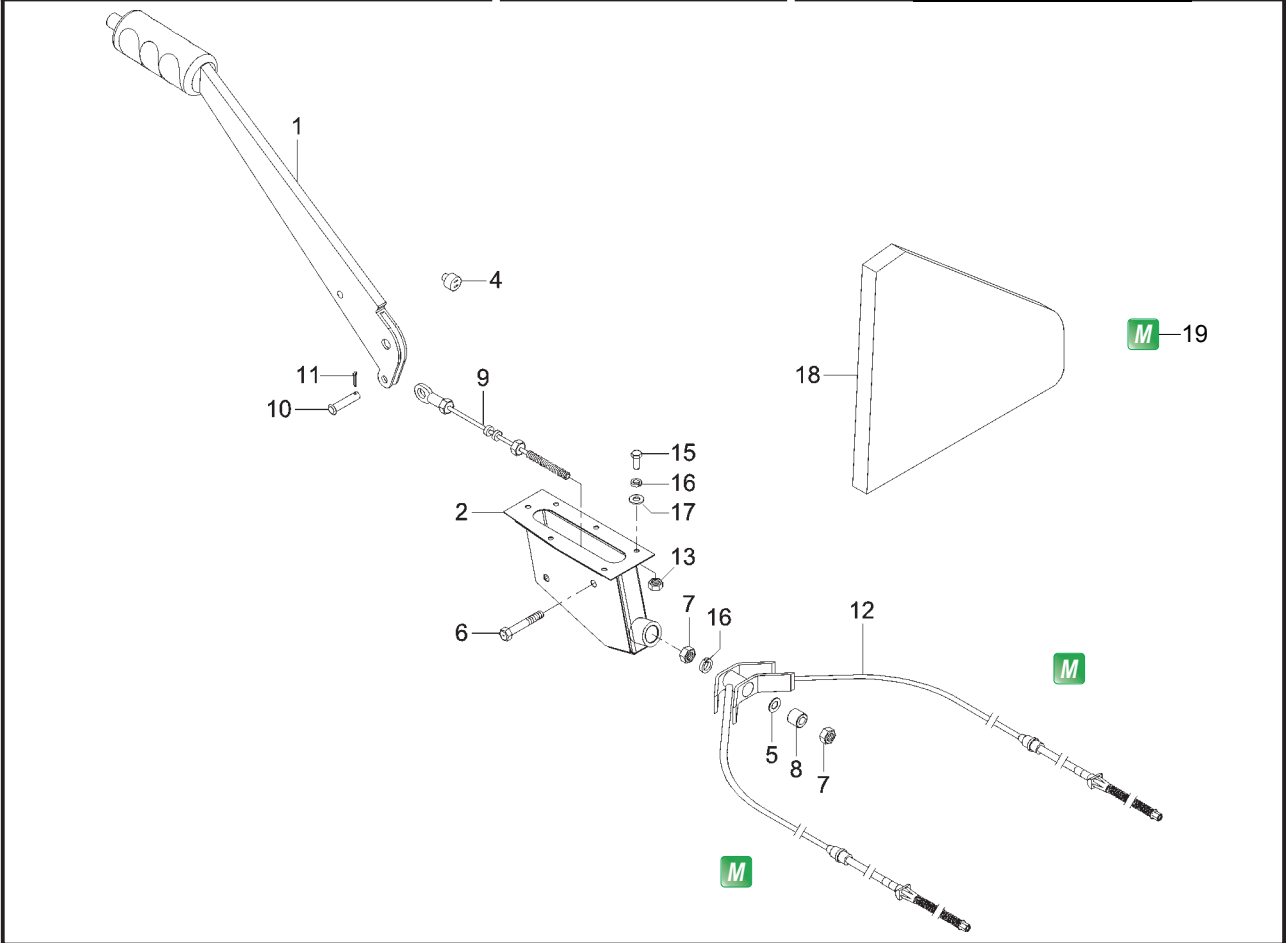

**SISTEMA DO FREIO DE ESTACIONAMENTO**  
**SISTEMA DEL FRENO DE ESTACIONAMIENTO**  
**PARKING BRAKE SYSTEM**

ITEM	CÓDIGO Nº DE PIEZAS CODE	QNT. CT. QTY.	DENOMINAÇÃO / DENOMINACIÓN / DENOMINATION			MARRUÁ AM1	MARRUÁ AM2	MARRUÁ AML	MARRUÁ VTNE 3/4
1	6011.005.058.00.4	1	Alavanca Freio Estacionamento	Palanca Freno Estacionamiento	Parking Brake Lever				X
2	6011.005.095.00.6	1	Conj. Caixa Freio	Conj. Caja Freno	Parking Brake Box Set				X
			Estacionamento	Estacionamiento					
4	6011.011.052.00.9	1	Interruptor Freio Estacionamento	Interruptor Freno Estacionamiento	Parking Brake Switch				X
5	4103.024.008.01.1	8	Arruela Lisa 6,4	Arandela Lisa 6,4	6,4 Flat Washer				X
6	4101.045.027.05.1	4	Parafuso Sextavado M8x20	Tornillo Hex. M8x20	M8x20 Hex. Bolt				X
7	4102.011.007.06.9	2	Porca Sextavada M8	Tuerca Hex. M8	M8 Hex. Nut				X
8	6011.005.020.00.4	1	Espaçador Cabo Freio	Espaciador Cable Freno	Parking Brake Cable Spacer				X
			Estacionamento	Estacionamiento					
9	6011.005.063.00.4	1	Cabo de Freio Intermediário	Cable de Freno Intermediario	Intermediate Brake Cable				X
10	6011.005.053.00.5	1	Pino Cabo Intermediário	Perno Cable Intermediario	Parking Brake Intermediate Cable Pin				X
			Freio Estacionamento	Freno Estacionamiento					
11	4009.010.007.00.0	1	Contrapino 3/32"x3/4"	Contraperno 3/32"x3/4"	3/32"x3/4" Cotter Pin				X
12	6011.005.062.00.6	1	Cabo Freio Estacionamento	Cable Freno Estacionamiento	Parking Brake Cable				X
13	4102.011.005.05.5	4	Porca Sextavada M6	Tuerca Hex. M6	M6 Hex. Nut				X
15	4101.047.066.05.7	6	Parafuso Sextavado M6x16	Tornillo Hex. M6x16	M6x16 Hex. Bolt				X
16	4103.012.007.01.7	10	Arruela de Pressão A6	Arandela de Presión A6	A6 Pressure Collar				X
17	4103.011.011.01.0	6	Arruela Lisa A6,4	Arandela Lisa A6,4	A6,4 Flat Washer				X
18	6011.013.865.00.2	1	Capa	Capa	Cap				X
19	6011.005.197.00.9	2	Mola	Resorte					X

M M

M





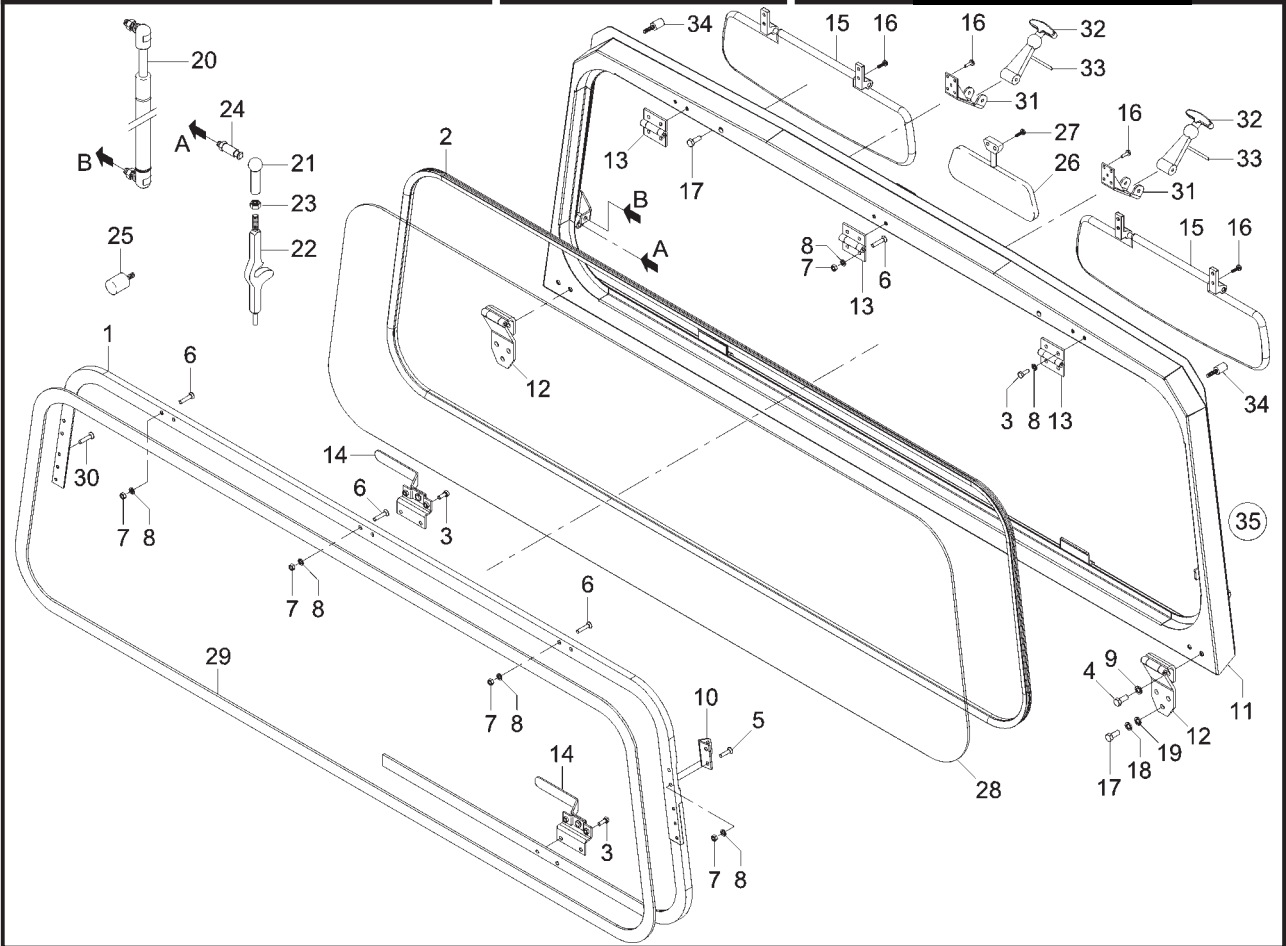

**CONJ. QUADRO PÁRA-BRISA  
CONJ. QUADRO PARABRISA  
WINDSHIELD FRAME ASSEMBLY**

ITEM	CÓDIGO Nº DE PIEZAS CODE	QNT. CT. QTY.	DENOMINAÇÃO / DENOMINACIÓN / DENOMINATION			MARRUÁ AM1	MARRUÁ AM2	MARRUÁ AML	MARRUÁ VTNE 3/4
1	6011.013.603.00.7	1	Conj. Moldura Para-brisa (Inclui Itens 3, 5, 6, 7, 8, 10, 13, 14, 23, 28, 29 e 30) (A)	Conj. Moldura Parabrisa (Inclui Itens 3, 5, 6, 7, 8, 10, 13, 14, 23, 28, 29 y 30) (A)	Windshield Frame Set (Include Items 3, 5, 6, 7, 8, 10, 13, 14, 23, 28, 29 and 30) (A)	X	X	X	X
M 2	6011.213.350.00.3	1	Guarnição	Guarnición	Trimming	X	X	X	X
3	4101.045.008.00.2	10	Parafuso Sextavado M6x16	Tornillo Hex. M6x16	Hex. Bolt M6x16	X	X	X	X
4	4101.045.027.07.7	4	Parafuso Sextavado M8x20	Tornillo Hex. M8x20	Hex. Bolt M8x20	X	X	X	X
5	4101.067.036.05.5	10	Parafuso Sextavado M6x25	Tornillo Hex. M6x25	Hex. Bolt M6x25	X	X	X	X
6	4101.067.037.05.3	6	Parafuso Sextavado M6x30	Tornillo Hex. M6x30	Hex. Bolt M6x30	X	X	X	X
7	4102.011.005.05.5	14	Porca Sextavada M6	Tuerca Hex. M6	Hex. Nut M6	X	X	X	X
8	4103.012.007.07.4	20	Arruela de Pressão A6	Arandela de Presión A6	A6 Pressure Collar	X	X	X	X
9	4103.012.009.02.1	4	Arruela de Pressão A8	Arandela de Presión A8	A8 Pressure Collar	X	X	X	X
10	6011.013.022.00.0	2	Suporte Amortecedor	Soporte Amortiguador	Bumper Support	X	X	X	X
M 11	6011.013.869.00.4	1	Conj. Quadro Para-brisa Completo	Conj. Quadro Parabrisa Completo	Windshield Frame Set - Complete				X
M 11	6011.243.146.00.5	1	Conj. Quadro Para-brisa	Conj. Quadro Parabrisa	Windshield Frame Set	X	X	X	
12	6011.013.041.00.0	2	Conj. Dobradiça	Conj. Bisagra	Hinge Set	X	X	X	X
13	6011.013.050.00.1	3	Conj. Dobradiça	Conj. Bisagra	Hinge Set	X	X	X	X
14	6011.013.815.00.7	2	Conj. Trinco Moldura Para-brisa	Conj. Pestilo Moldura Parabrisa	Windshield Frame Latch Set	X	X	X	X
15	6011.013.618.00.5	2	Tapa-sol	Visera	Shade	X	X	X	X
16	4101.080.018.04.9	16	Parafuso Philips M5x16	Tornillo Philips M5x16	Philips Screw M5x16	X	X	X	X
17	4101.047.088.05.1	6	Parafuso Sextavado M8x20	Tornillo Hex. M8x20	Hex. Bolt M8x20	X	X	X	X
18	4103.011.013.01.6	6	Arruela Lisa A8,4	Arandela Lisa A8,4	A8,4 Flat Collar	X	X	X	X
19	4103.012.009.01.3	6	Arruela de Pressão A8	Arandela de Presión A8	A8 Pressure Collar	X	X	X	X
M 20	6011.013.231.00.7	2	Mola Gás do Pára-brisa	Resorte Gas del Parabrisa	Windshield Gas Spring	X	X	X	X
21	6009.005.010.00.9	2	Terminal Esférico M10	Terminal Esférico M10	Ball Terminal M10	X	X	X	
22	6011.013.057.00.6	2	Alavanca Trava Pára-brisa	Palanca Traba Parabrisa	M10 Spherical Terminal	X	X	X	
23	4102.013.012.01.8	2	Porca M10x1	Tuerca M10x1	Nut M10x1	X	X	X	
24	6011.013.056.00.8	4	Pino Trava da Alavanca	Perno Traba Palanca	Lever Lock Pivot	X	X	X	X
25	6011.013.660.00.7	2	Batente Pára-brisa	Bateinte Parabrisa	Windshield Bumper	X	X	X	X



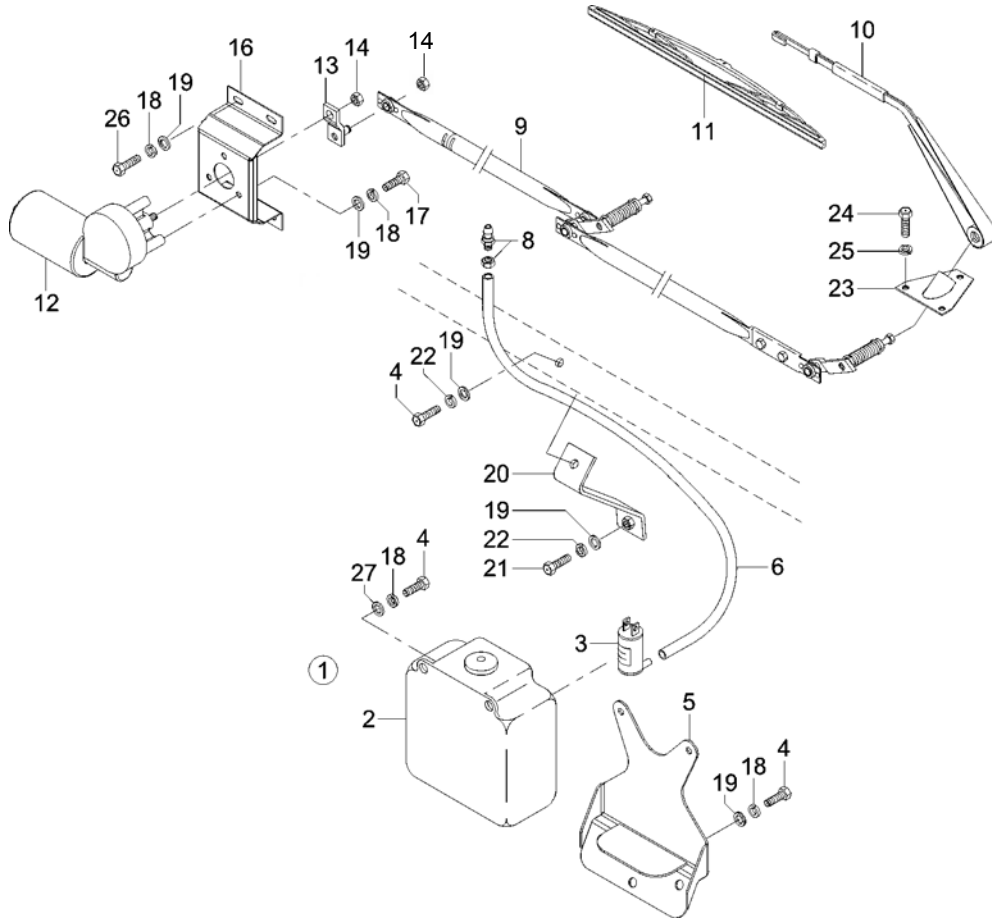

**SISTEMA LIMPADOR DO PÁRA-BRISA**  
**SISTEMA LIMPIADOR DEL PARABRISA**  
**WINDSHIELD WIPER SYSTEM**

ITEM	CÓDIGO Nº DE PIEZAS CODE	QNT. CT. QTY.	DENOMINAÇÃO / DENOMINACIÓN / DENOMINATION			MARRUÁ AM1	MARRUÁ AM2	MARRUÁ AML	MARRUÁ VTNE 3/4
1	6011.013.444.00.6	1	Conj. Reservatório Esguicho	Conj. Reservatório Chorro de D'água 24V (Inclui Itens 2 e 3)	24V Water Jet Reservoir Set (Includes Items 2 and 3)	X	X		X
1	6007.013.063.00.2	1	Conj. Reservatório Esguicho	Conj. Reservatório Chorro de Água (Inclui Itens 2 y 3)	Water Jet Reservoir Set (Includes Items 2 and 3)			X	
2	6007.013.728.00.0	1	Reservatório do Esguicho D'água	Reservatório del Chorro de Água	Water Jet Reservoir	X	X	X	X
3	6011.011.048.00.7	1	Bomba Esguicho D'água 24V	Bomba del Chorro de Água 24V	24V Water Jet Pump	X	X	X	X
4	4101.047.066.05.7	3	Parafuso Sextavado M6x16	Tornillo Hex. M6x16	Hex. Bolt M6x16	X	X	X	X
5	6011.013.851.00.2	1	Conj. Suporte do Reservatório D'água	Conj. Soporte del Reservatório de Água	Water Reservoir Support Set		X		X
5	6011.013.349.00.7	1	Suporte do Reservatório do Esguicho	Soporte del Reservatório del Chorro	Jet Reservoir Support	X		X	
6	1020.130.010.00.9	1,2m	Mangueira Plástica	Manguera Plástica	Plastic Hose	X	X	X	X
8	6001.013.022.00.1	1	Esguicho do Limpador	Chorro del Limpiador	Wiper Jet	X	X	X	X
9	6011.013.575.00.7	1	Mecanismo Limpador de Pára-brisa	Mecanismo Limpiador de Parabrisa	Windshield Wiper Mechanism	X	X	X	X
10	6011.013.576.00.5	2	Braço Limpador do Pára-brisa	Brazo Limpiador de Parabrisa	Windshield Wiper Arm	X	X	X	X
11	6011.013.577.00.3	2	Palheta Limpador do Pára-brisa	Paleta Limpiador de Parabrisa	Windshield Wiper Palette	X	X	X	X
12	6011.011.047.00.9	1	Motor Limpador do Pára-brisa (Inclui Itens 13 e 14)	Motor Limpiador de Parabrisa (Inclui Itens 13 y 14)	Windshield Wiper Engine (Includes Items 13 and 14)	X	X	X	X
13	6011.011.140.00.2	1	Conj. Manivela	Conj. Manija	Handle Set	X	X	X	X
14	4102.011.005.05.5	2	Porca Sextavada M6	Tuerca Hex. M6	Hex. Nut M6	X	X	X	X
16	6011.013.480.00.0	1	Suporte do Motor do Limpador	Soporte del Motor del Limpiador	Wiper Engine Support	X	X	X	X
17	4101.047.065.05.9	7	Parafuso Sextavado M6x12	Tornillo Hex. M6x12	Hex. Bolt M6x12	X	X	X	X
18	4103.012.007.01.7	10	Arruela de Pressão A6	Arandela de Presión A6	A6 Pressure Collar	X	X	X	X
19	4103.011.011.01.0	10	Arruela Lisa A6,4	Arandela Lisa A6,4	A6,4 Flat Collar	X	X	X	X
20	6011.213.060.00.8	2	Conj. Suporte Reforço Dobradiça	Conj. Soporte Refuerzo Bisagra	Hinge Reinforcement Support Set	X	X	X	X
21	4101.047.060.05.0	2	Parafuso Sextavado M6x14	Tornillo Hex. M6x14	Hex. Bolt M6x14	X	X	X	X
22	4103.012.007.01.7	7	Arruela Pressão A6	Arandela de Presión A6	A6 Pressure Collar	X	X	X	X





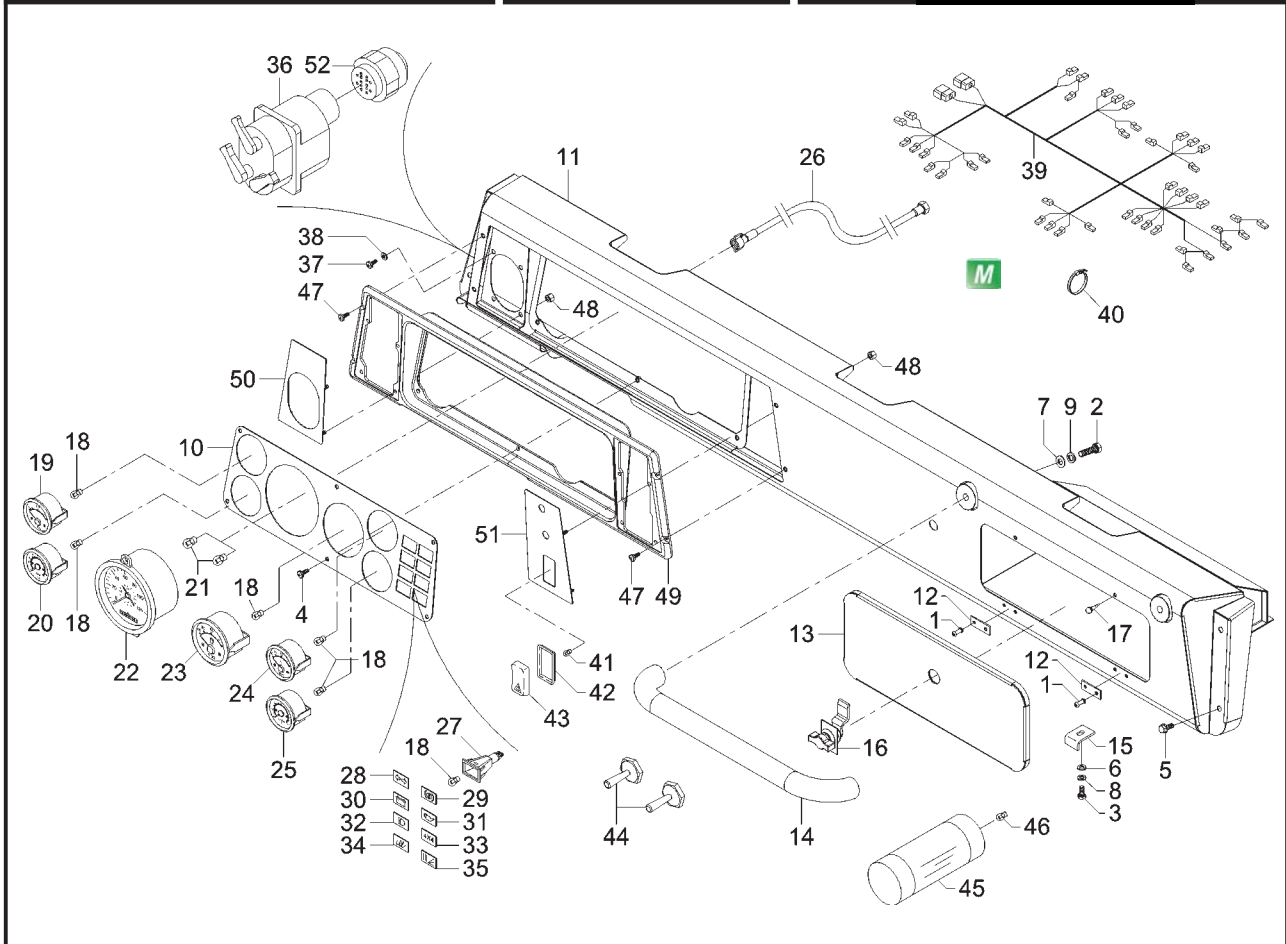

**CONJ. PAINEL DE INSTRUMENTOS**  
**CONJ. TABLERO DE INSTRUMENTOS**  
**INSTRUMENTS PANEL SET**

ITEM	CÓDIGO Nº DE PIEZAS CODE	QNT. CT. QTY.	DENOMINAÇÃO / DENOMINACIÓN / DENOMINATION			MARRUÁ AM1	MARRUÁ AM2	MARRUÁ AML	MARRUÁ VTNE 3/4
1	4101.010.013.00.4	4	Rebite Pop B4,8x12,7	Remache Pop B4,8x12,7	Pop Rivet B4,8x12,7	X	X	X	X
2	4101.045.032.05.1	2	Parafuso Sextavado M8x30	Tornillo Hex. M8x30	Hex. Bolt M8x30	X	X	X	X
3	4101.047.070.05.9	1	Parafuso Sextavado M6x14	Tornillo Hex. M6x14	Hex. Bolt M6x14	X	X	X	X
4	4101.080.018.04.9	6	Parafuso Philips M5x16	Tornillo Philips M5x16	Philips Screw M5x16	X	X	X	X
5	4101.084.008.07.9	4	Parafuso c/ Flange M6x1,0x16	Tornillo con Brida M6x1,0x16	Bolt whit Flange M6x1,0x16	X	X	X	X
6	4103.011.011.01.0	1	Arruela Lisa A6,4	Arandela Lisa A6,4	A6,4 Flat Collar	X	X	X	X
7	4103.011.013.01.6	2	Arruela Lisa A8,4	Arandela Lisa A8,4	A8,4 Flat Collar	X	X	X	X
8	4103.012.007.01.7	1	Arruela de Pressão A6	Arandela de Presión A6	A6 Pressure Collar	X	X	X	X
9	4103.012.009.01.3	2	Arruela de Pressão A8	Arandela de Presión A8	A8 Pressure Collar	X	X	X	X
M 10	6011.013.614.00.4	1	Placa de Instrumentos	Placa de Instrumentos	Instruments Plate	X	X	X	X
11	6011.313.972.00.3	1	Conj. Painel de Intrumentos	Conj. Tablero de Intrumentos	Instruments Panel Set	X	X	X	X
12	6011.013.472.00.7	2	Calço Dobradiça Tampa	Calzo Bisagra Tapa de la	Glove Compartment Cover Hinge				
			Porta-luvas	Guantera	Wedge	X	X	X	X
13	6011.213.356.00.0	1	Conj. Tampa Porta-luvas	Conj. Tapa Guantera	Glove Compartment Cover Set	X	X	X	X
14	6011.013.482.00.6	1	Conj. Alça Painel de Instrumentos	Conj. Alza Tablero de Instrumentos	Instruments Panel Handle Set	X	X	X	X
15	6011.013.485.00.9	1	Batente Trinco do Porta-luvas	Batiente Pestilo del Guantera	Glove Compartment Latch Bumper	X	X	X	X
16	6011.013.486.00.7	1	Fecho Manopla Borboleta	Cierre Perilla Mariposa	Butterfly Maniple Latch	X	X	X	X
17	6011.013.487.00.5	2	Batente Porta-luvas	Batiente Guantera	Glove Compartment Bumper	X	X	X	X
18	6011.011.018.00.0	5	Lâmpada 24V 2W Base BA9S	Lámpara 24V 2W Base BA9S	24V 2W Base Bass Bulb	X	X	X	X
19	6011.011.037.00.0	1	Voltímetro 24V (Inclui Item 18)	Voltímetro 24V (Inclui Item 18)	24V Voltmeter (Include Item 18)	X	X	X	X
20	6011.011.038.00.8	1	Indicador de Pressão do Óleo 24V (Inclui Item 18)	Indicativo de Presión del Aceite 24V (Inclui Item 18)	24V Oil Pressure Indicator (Include Item 18)	X	X	X	X
21	6011.011.044.00.6	2	Lâmpada 24V 3W Base BA7S	Lámpara 24V 3W Base BA7S	24V 3W Base BA7S Bulb	X	X	X	X
M 22	6011.011.035.00.4	1	Velocímetro 24V (Inclui Item 21)	Velocímetro 24V (Inclui Item 21)	Speedometer 24V (Include Item 21)	X	X	X	X
23	6011.011.036.00.2	1	Tacômetro 24V (Inclui Item 18)	Tacômetro 24V (Inclui Item 18)	Tachometer 24V (Include Item 18)	X	X	X	X
24	6012.011.017.00.0	1	Indicador de Temperatura 24V (Inclui Item 18)	Indicativo de Temperatura 24V (Inclui Item 18)	Temperature Indicator 24V (Include Item 18)	X	X	X	X
25	6012.011.016.00.2	1	Indicador de Combustível 24V (Inclui Item 18)	Indicativo de Combustible 24V (Inclui Item 18)	Fuel Indicator 24V (Include Item 18)	X	X	X	X







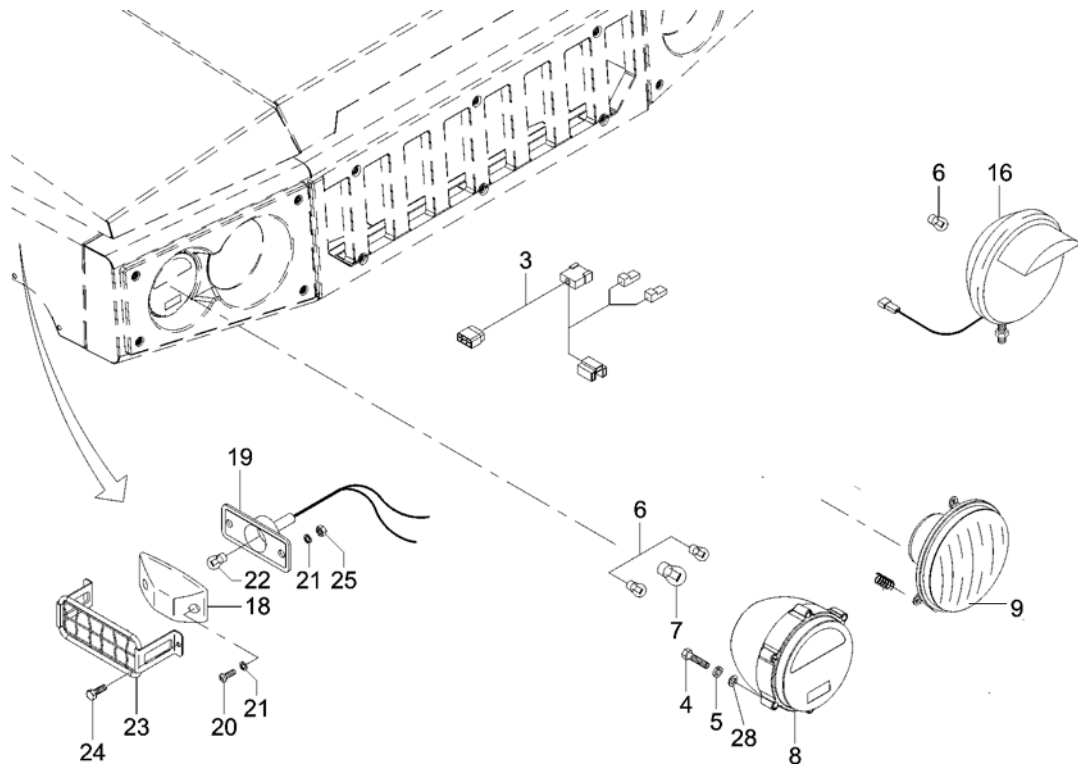

**SISTEMA ELÉTRICO DIANTEIRO**  
**SISTEMA ELECTRICO DELANTERO**  
**FRONT ELECTRIC SYSTEM**

ITEM	CÓDIGO Nº DE PIEZAS CODE	QNT. CT. QTY.	DENOMINAÇÃO / DENOMINACIÓN / DENOMINATION			MARRUÁ AM1	MARRUÁ AM2	MARRUÁ AML	MARRUÁ VTNE 3/4
3	6011.011.243.00.4	2	Cabo de Ligação Faróis/Lanteras	Cable de Ligación Faroles/Linternas	Lanterns/Headlights Connection	X	X	X	X
4	4101.047.094.05.9	8	Parafuso Sextavado M8x35	Tornillo Hex. M8x35	Hex Bolt M8x35	X	X	X	X
5	4103.012.009.01.3	8	Arruela de Pressão A8	Arandela de Presión A8	A8 Pressure Collar	X	X	X	X
6	6011.011.041.00.2	5	Lâmpada 24V 5W Base BA15S	Lámpara 24V 5W Base BA15S	24V 5W Base BA15S Bulb	X	X	X	X
7	6011.011.042.00.0	2	Lâmpada 24V 21W Base BA15S	Lámpara 24V 21W Base BA15S	24V 21W Base BA15S Bulb	X	X	X	X
8	6011.011.019.00.8	2	Lanterna Dianteira 24V (Inclui	Linterna Delantera 24V (Inclui	24V Front Lantern (Include				
			Itens 6 e 7) (A)	Itens 6 y 7) (A)	Items 6 and 7) (A)	X	X	X	X
9	6011.011.241.00.8		Cj. Farol 24V	Cj. Faro 24V	24V Headlight Set	X	X	X	X
16	6011.011.022.00.2	1	Farol de Aproximação 24V	Faro de Aproximación 24V	24V Approaching Headlight				
			(Inclui um Item 6)	(Inclui uno Item 6)	(Include one Item 6)	X	X	X	X
18	6009.011.013.00.5	2	Conj. Lanterna do Pisca	Conj. Linterna del Pisca	Intermittent Light Lantern Set	X	X	X	X
19	-	1	Item Sem Reposição Individual	Item Sin Reposición Individual	Item Without Individual Replacement	X	X	X	X
20	4101.080.014.04.8	4	Parafuso Philips M4x12	Tornillo Philips M4x12	Philips Screw M4x12	X	X	X	X
21	4103.011.009.01.4	8	Arruela Lisa A4,3	Arandela Lisa A4,3	A4,3 Flat Collar	X	X	X	X
22	6011.011.040.00.4	2	Lâmpada 24V 4W Base BA9S	Lámpara 24V 4W Base BA9S	24V 4W Base BA9S Bulb	X	X	X	X
23	6011.013.807.00.4	2	Conj. Proteção do Pisca	Conj. Protección del Pisca	Intermittent Light Protection Set	X	X	X	X

**NOTA(A):** Ao solicitar o Item 8 receba somente (2 peças) do item 6, e (1 peça) do item 7.  
**NOTA(A):** Al solicitar el Item 8 reciba solamente (2 peizas) del item 6, y (1 pieza) del item 7.  
**NOTE(A):** Whenever you request item 8 you receive 2 parts from item 6, and 1 part from item 7.









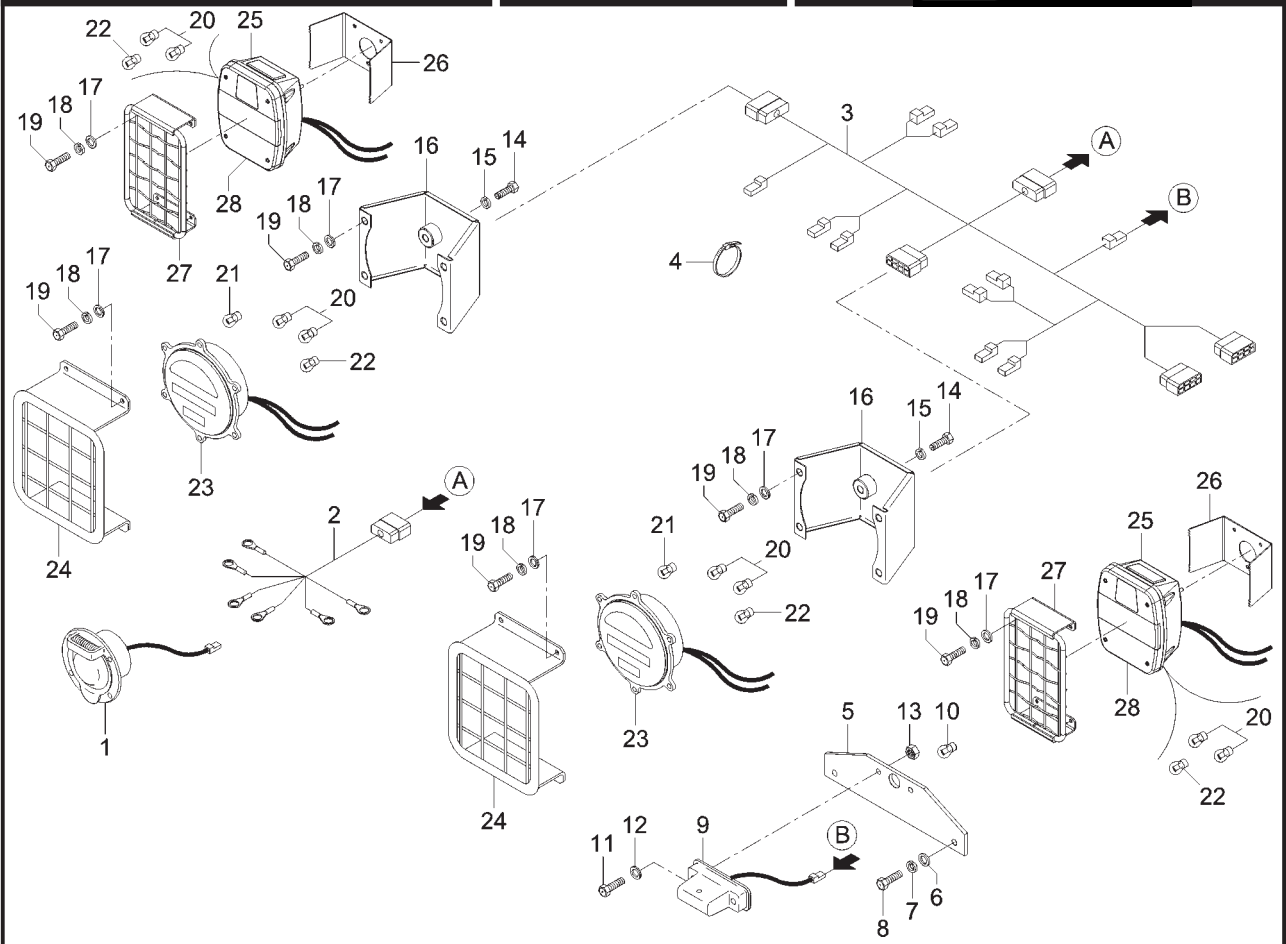

**SISTEMA ELÉTRICO TRASEIRO**  
**SISTEMA ELECTRICO TRASERO**  
**REAR ELECTRIC SYSTEM**

ITEM	CÓDIGO Nº DE PIEZAS CODE	QNT. CT. QTY.	DENOMINAÇÃO / DENOMINACIÓN / DENOMINATION			MARRUÁ AM1	MARRUÁ AM2	MARRUÁ AML	MARRUÁ VTNE 3/4
1	6011.011.023.00.0	1	Tomada do Reboque 24V	Toma del Reboque 24V	24V Trailer Plug	X	X	X	
2	6011.011.015.00.6	1	Cabo de Ligação Tomada Reboque	Cable de Ligación Toma Reboque	Trailer Plug Connection Cable	X	X	X	
3	6011.011.028.00.9	1	Chicote Eléctrico Traseiro	Mazo Cables Electrico Trasero	Rear Electric Rope	X	X		
3	6011.011.074.00.3	1	Chicote Eléctrico Traseiro	Mazo Cables Electrico Trasero	Rear Electric Rope			X	
4	5061.006.105.00.8	30	Abraçadeira	Abrazadera	Clamp	X	X	X	
5	6011.013.481.00.8	1	Suporte Traseiro da Placa	Soporte Trasero de la Placa	Plate Rear Support	X	X	X	
6	4103.024.008.01.1	2	Arruela Lisa A6,4	Arandela Lisa A6,4	A6,4 Flat Collar	X	X	X	
7	4103.012.007.01.7	2	Arruela de Pressão A6	Arandela de Presión A6	A6 Pressure Collar	X	X	X	
8	4101.047.066.05.7	2	Parafuso Sextavado M6x16	Tornillo Hex. M6x16	Hex. Bolt M6x16	X	X	X	
9	6011.011.046.00.1	1	Lanterna da Placa 24V (Inclui Item 10 e 11)	Linterna de la Placa 24V (Inclui Item 10 y 11)	Plate Lantern 24V (Include Item 10 and 11)				
10	6011.011.018.00.0	1	Lâmpada 24V 2W Base BA9S	Lámpara 24V 2W Base BA9S	24V 2W Base BA9S Bulb	X	X	X	
11	4101.047.050.05.1	2	Parafuso Sextavado M4x20	Tornillo Hex. M4x20	Hex. Bolt M4x20	X	X	X	
12	4103.011.009.01.4	2	Arruela Lisa A4,3	Arandela Lisa A4,3	A4,3 Flat Collar	X	X	X	
13	4102.014.006.05.0	2	Porca Freno M4	Tuerca Freno M4	Brake Nut M4	X	X	X	
14	4101.047.092.05.3	4	Parafuso Sextavado M8x30	Tornillo Hex. M8x30	Hex. Bolt M8x30	X	X	X	
15	4103.012.009.01.3	4	Arruela de Pressão A8	Arandela de Presión A8	A8 Pressure Collar	X	X	X	
16	6011.013.488.00.3	2	Conj. Suporte Traseiro Lanterna Militar	Conj. Soporte Trasero Linterna Militar	Military Lantern Rear Support Set				
17	4103.011.011.01.0	24	Arruela Lisa A6,4	Arandela Lisa A6,4	A6,4 Flat Collar	X	X	X	
18	4103.012.007.01.7	24	Arruela A6	Arandela A6	A6 Collar	X	X	X	
19	4101.047.066.07.3	24	Parafuso Sextavado M6x16	Tornillo Hex. M6x16	Hex. Bolt M6x16	X	X	X	
20	6011.011.041.00.2	2	Lâmpada 24V 5W Base BA15S	Lámpara 24V 5W Base BA15S	24V 5W Base BA15S Bulb	X	X	X	
21	6011.011.042.00.0	1	Lâmpada 24V 21W Base BA15S	Lámpara 24V 21W Base BA15S	24V 21W Base BA15S Bulb	X	X	X	
22	6011.011.043.00.8	1	Lâmpada 24V 21/5W Base BAY15D	Lámpara 24V 21/5W Base BAY15D	24V 21/5W Base BAY15D Bulb	X	X	X	
23	6011.011.020.00.6	1	Lanterna Traseira Direita (Inclui Itens 20 ao 22)	Linterna Trasera Derecha (Inclui Itenos 20 al 22)	Right Rear Lantern (Include Itens 20 until 22)	X	X	X	



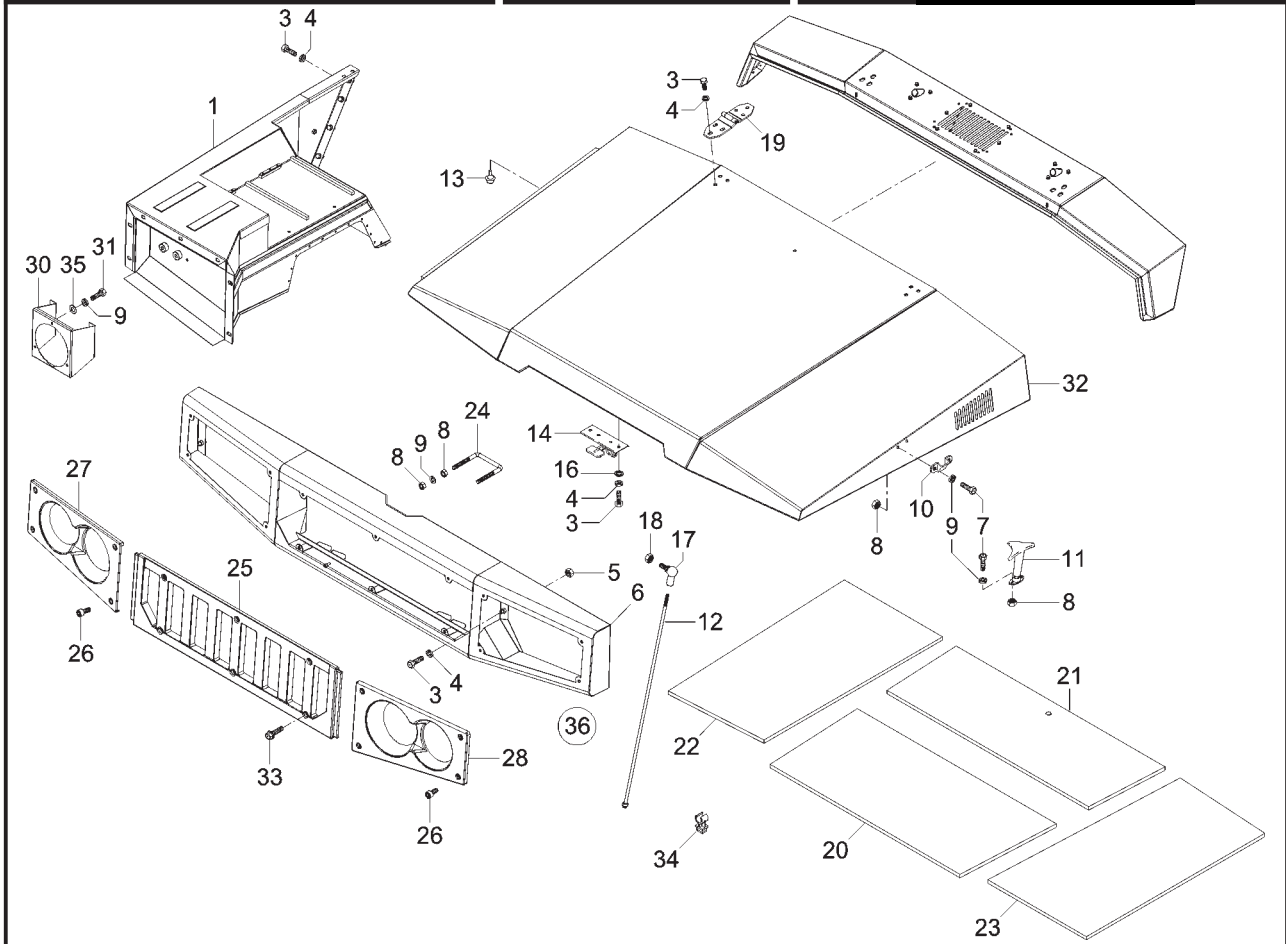

**CONJ. QUADRO DIANTEIRO, CAPÔ E PÁRA-LAMAS DIANTEIROS**  
**CONJ. QUADRO DELANTERO, CAPÓ Y GRARDABARROS DELANTEROS**  
**FRONT FRAME, HOOD AND FRONT FENDER ASSEMBLY**

ITEM	CÓDIGO Nº DE PIEZAS CODE	QNT. CT. QTY.	DENOMINAÇÃO / DENOMINACIÓN / DENOMINATION			MARRUÁ AM1	MARRUÁ AM2	MARRUÁ AML	MARRUÁ VTNE 3/4
1	6011.013.322.00.4	1	Conj. Pára-lama Dianteiro	Conj. Guardabarro Delantero	Right Front Fender Set	X	X	X	X
			Direito	Derecho					
1	6011.013.955.00.1	1	Conj. Pára-lama Dianteiro	Conj. Guardabarro Delantero	Left Front Fender Set				X
			Esquerdo	Izquierdo					
M 1	6011.013.321.00.6	1	Conj. Pára-lama Dianteiro	Conj. Guardabarro Delantero	Left Front Fender Set	X		X	
			Esquerdo	Izquierdo					
1	6011.013.924.00.7	1	Conj. Pára-lama Dianteiro	Conj. Guardabarro Delantero	Left Front Fender Set		X		
			Esquerdo	Izquierdo					
3	4101.045.027.05.1	42	Parafuso Sextavado M8x20	Tornillo Hex. M8x20	Hex. Bolt M8x20	X	X	X	X
4	4103.012.009.01.3	42	Arruela de Pressão A8	Arandela de Presión A8	A8 Pressure Collar	X	X	X	X
5	4102.014.011.05.0	14	Porca Freno M8	Tuerca Freno M8	Freno Nut M8	X	X	X	X
6	6011.013.199.00.6	1	Conj. Quadro Dianteiro	Conj. Quadro Delantero	Front Frame Set	X	X	X	X
7	4101.045.008.00.2	8	Parafuso Sextavado M6x16	Tornillo Hex. M6x16	Hex. Bolt M6x16	X	X	X	X
8	4102.011.005.05.5	12	Porca Sextavada M6	Tuerca Hex. M6	Hex. Nut M6	X	X	X	X
9	4103.012.007.01.7	16	Arruela Pressão A6	Arandela de Presión A6	A6 Pressure Collar	X	X	X	X
10	6011.013.551.00.8	2	Trava do Fecho do Capô	Traba del Fecho del Capó	Hood Closing Latch	X	X	X	X
11	6011.013.550.00.0	2	Fecho do Capô	Fecho del Capó	Hood Latch	X	X	X	X
12	6011.013.441.00.2	1	Conj. Haste Capô	Conj. Mástil Capó	Hood Rod Set	X	X	X	X
13	6011.013.548.00.4	6	Batente	Batiente	Stop	X	X	X	X
14	6011.013.087.00.2	1	Trava Superior Capô	Traba Superior Capó	Hood Upper Latch				X
14	6011.013.549.00.2	1	Trava de Segurança	Traba de Seguridad	Safety Latch	X	X	X	
16	4103.011.013.01.6	2	Arruela Lisa A8,4	Arandela Lisa A8,4	A8,4 Flat Collar	X	X	X	X
17	6007.003.036.00.0	1	Terminal Esférico AS13	Terminal Esferico AS13	AS13 Spherical Terminal	X	X	X	X
18	4102.013.006.04.4	1	Porca Sextavada Baixa M8	Tuerca Hex. Baja M8	Short Hex. Nut M8	X	X	X	X
19	6011.013.436.00.2	2	Conj. Dobradiça Capô	Conj. Bisagra Capó	Hood Hinge Set	X	X	X	X
20	6011.013.628.00.4	1	Isolamento Capô Anterior	Aislamento Capó Anterior	Front Hood Isolation	X	X	X	X
21	6011.013.629.00.2	1	Isolamento Capô Posterior	Aislamento Capó Posterior	Rear Hood Isolation	X	X	X	X
22	6011.013.666.00.4	1	Isolamento Capô Lateral Direito	Aislamento Capó Lateral Der.	Right Side Hood Isolation	X	X	X	X
23	6011.013.667.00.2	1	Isolamento Capô Lateral Esq.	Aislamento Capó Lateral Izq.	Left Side Hood Isolation	X	X	X	X



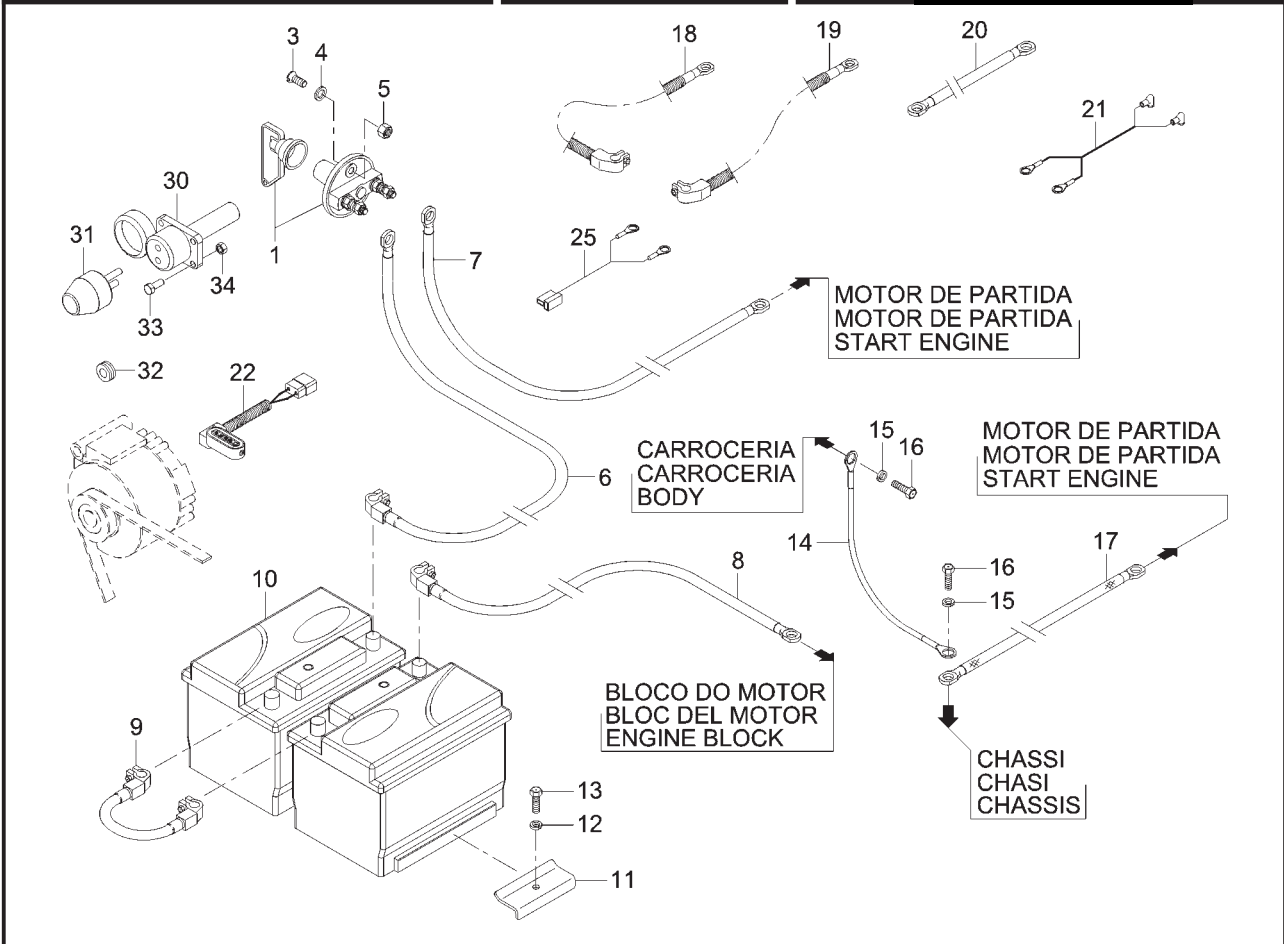

**SISTEMA ELÉTRICO - BATERIA E CABOS**  
**SISTEMA ELECTRICO - BATERÍA Y CABLES**  
**ELECTRIC SYSTEM - BATTERY AND CABLES**

ITEM	CÓDIGO Nº DE PIEZAS CODE	QNT. CT. QTY.	DENOMINAÇÃO / DENOMINACIÓN / DENOMINATION			MARRUÁ AM1	MARRUÁ AM2	MARRUÁ AML	MARRUÁ VTNE 3/4
1	6011.011.083.00.4	1	Conj. Chave Geral	Conj. Llave Geral	General Switch Set				X
1	6011.011.083.00.4	2	Conj. Chave Geral	Conj. Llave Geral	General Switch Set	X	X	X	
3	4101.047.068.05.3	2	Parafuso Sextavado M6x20	Tornillo Hex. M6x20	Hex. Bolt M6x20				X
3	4101.047.068.05.3	4	Parafuso Sextavado M6x20	Tornillo Hex. M6x20	Hex. Bolt M6x20	X	X	X	
4	4103.011.011.02.8	2	Arruela Lisa A6,4	Arandela Lisa A6,4	A6,4 Flat Collar				X
4	4103.011.011.02.8	4	Arruela Lisa A6,4	Arandela Lisa A6,4	<b>A6,4 Flat Collar</b>	X	X	X	
5	4102.023.003.05.8	2	Porca Freno M6	Tuerca Freno M6	Brake Nut M6				X
5	4102.023.003.05.8	4	Porca Freno M6	Tuerca Freno M6	Brake Nut M6	X	X	X	
6	8009.111.008.00.2	1	Cabo Positivo Bateria	Cable Positivo Bateria	Battery Positive Cable	X	X	X	X
7	6011.011.013.00.1	1	Cabo Positivo	Cable Positivo	Positive Cable	X	X	X	X
8	6011.011.011.00.5	1	Cabo Negativo Bateria	Cable Negativo Bateria	Battery Negative Cable	X	X	X	X
9	6011.011.012.00.3	1	Cabo Ligação Baterias	Cable Ligación Bateria	Batteries Connection Cable				X
9	6011.011.012.00.3	2	Cabo Ligação Baterias	Cable Ligación Bateria	Batteries Connection Cable	X	X	X	
10	6011.011.017.00.2	2	Bateria 12V 55AH	Bateria 12V 55AH	Battery 12V 55AH				X
10	6011.011.017.00.2	4	Bateria 12V 55AH	Bateria 12V 55AH	Battery 12V 55AH	X	X	X	
11	6011.113.583.00.0	2	Fixador da bateria	Bateria de retencion	Battery Retainer	X	X	X	X
12	4103.012.009.02.1	2	Arruela de pressão A8	Arandela de seguridad A8	Lock washer A8	X	X	X	X
12	4103.011.013.01.6	2	Arruela Lisa A8,4	Arandela Lisa A8,4	A8,4 Flat Collar	X	X	X	X
13	4101.047.090.05.7	2	Parafuso sextavado M8X25	Tornillo Hex M8X25	Hex. Bolt M8X25	X	X	X	X
14	6011.011.016.00.4	1	Cabo Terra da Carroceria	Cable Tierra de la Carroceria	Body Ground Cable	X	X	X	X
15	4103.012.009.01.3	2	Arruela de Pressão A8	Arandela de Presión A8	A8 Pressure Collar	X	X	X	X
16	4101.047.086.05.5	2	Parafuso Sextavado M8x16	Tornillo Hex. M8x16	Hex. Bolt M8x16	X	X	X	X
17	6001.011.034.00.8	1	Cabo Terra Auxiliar	Cable Tierra Auxiliar	Auxiliary Ground Cable	X	X	X	X
18	6008.011.528.00.4	1	Cabo Positivo Bateria	Cable Positivo Bateria	Battery Positive Cable	X	X	X	
19	6008.011.259.00.2	1	Cabo Negativo Bateria	Cable Negativo Bateria	Battery Negative Cable	X	X	X	
20	6011.011.085.00.9	1	Cabo Ligação Positivo	Cable Ligación Positivo	Positive Connection Cable	X	X	X	
21	6011.011.086.00.7	1	Cabo Ligação Rádio	Cable Ligación Radio	Radio Connection Cable	X	X	X	







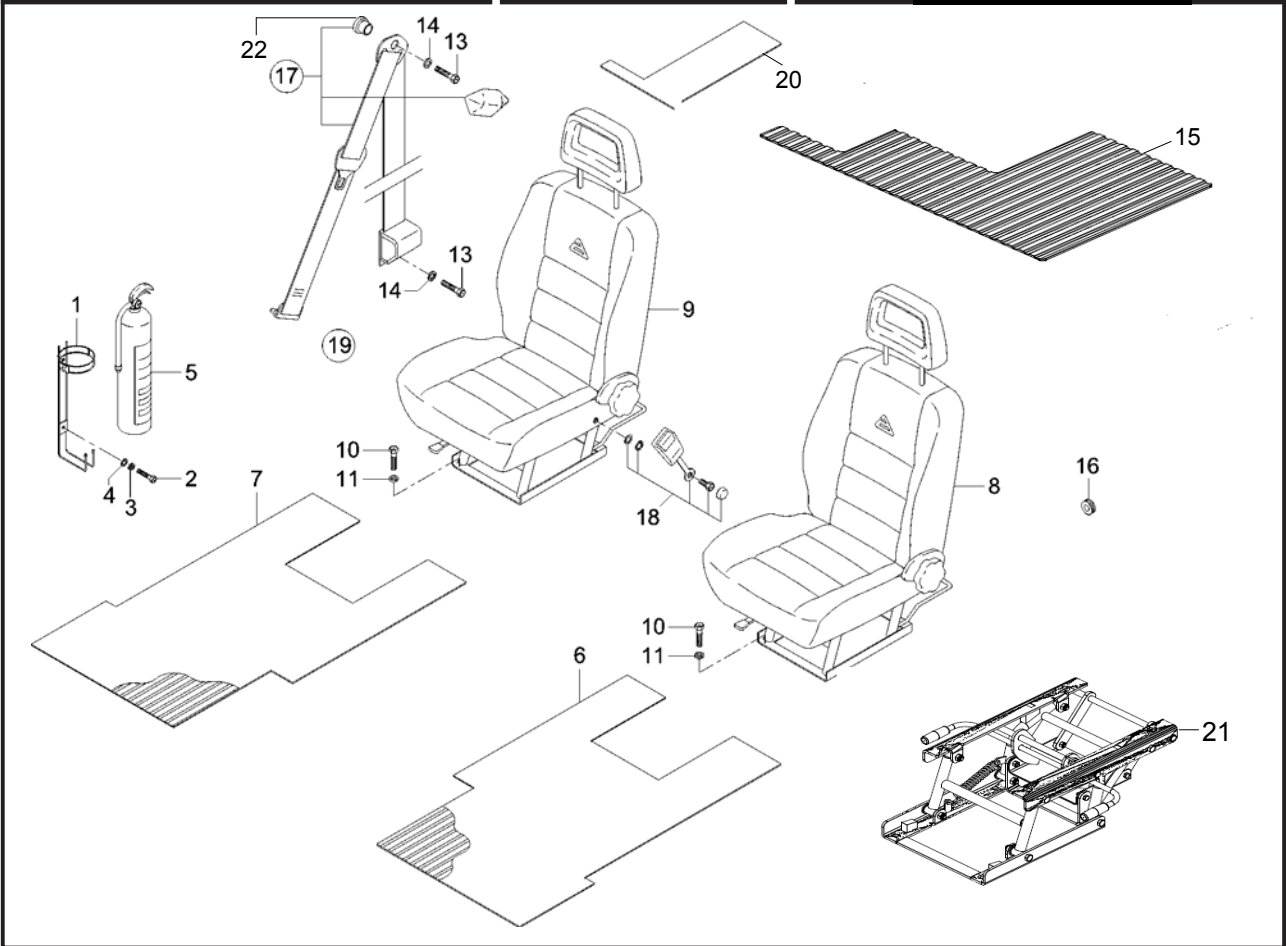

**ASSENTO E COMPLEMENTOS  
ASIENTO Y COMPLEMENTO  
SEAT AND COMPLEMENTS**

ITEM	CÓDIGO Nº DE PIEZAS CODE	QNT. CT. QTY.	DENOMINAÇÃO / DENOMINACIÓN / DENOMINATION			MARRUÁ AM1	MARRUÁ AM2	MARRUÁ AML	MARRUÁ VTNE 3/4
1	6007.013.026.00.9	1	Conj. Suporte Extintor de Incêndio	Conj. Soporte Extintor de Incendio	Fire Extinguisher Support Set				X
2	4101.047.066.05.7	2	Parafuso Sextavado M6x16	Tornillo Hex. M6x16	Hex. Bolt M6x16				X
3	4103.012.007.01.7	2	Arruela de Pressão A6	Arandela de Presión A6	A6 Pressure Collar				X
4	4103.024.008.01.1	2	Arruela Lisa 6,4	Arandela Lisa 6,4	Flat Washer 6,4				X
5	6007.013.025.00.1	1	Extintor de Incêndio	Extintor de Incendio	Fire Extinguisher				X
6	6011.013.233.00.3	1	Tapete Dianteiro Esquerdo	Alfombra Delantero Izquierdo	Left Front Rug				X
7	6011.013.232.00.5	1	Tapete Dianteiro Direito	Alfombra Delantero Derecho	Right Front Rug				X
8	6011.113.285.00.2	1	Banco Dianteiro Esquerdo	Asiento Delantero Izquierdo	Left Front Seat				X
9	6011.113.286.00.0	1	Banco Dianteiro Direito	Asiento Delantero Derecho	Right Front Seat				X
10	4101.047.090.05.7	12	Parafuso M8x25	Tornillo M8x25	Bolt M8x25				X
11	4103.012.009.01.3	12	Arruela de Pressão A8	Arandela de Presión A8	A8 Pressure Collar				X
13	4101.051.108.06.2	8	Parafuso Sextavado 7/16"X1"	Tornillo Hex. 7/16"X1"	Hex. Bolt 7/16"X1"				X
14	4103.012.011.01.9	8	Arruela de Pressão A12	Arandela de Presión A12	A12 Pressure Collar				X
15	6011.113.843.00.8	1	Tapete Traseiro direito	Alfombra Trasero derecho	Rear Rug right				X
16	6011.013.702.00.9	12	Tapão Assoalho	Tapón Assoalho	Floor Plug				X
17	6009.013.006.00.7	2	Conj. Cinto de Segurança	Conj. Cinta de Seguridad	Left/Right Side Retractable				
			Retrátil LE/LD	Retractable LE/LD	Safety Belt Set				X
18	6009.013.007.00.5	1	Fecho Cinto de Segurança LE	Cierre Cinta de Seguridad	Safety Belt Latch				X
18	6009.013.008.00.3	1	Fecho Cinto de Segurança LD	Cierre Cinta de Seguridad	Safety Belt Latch				X
19	6011.013.785.00.2	1	Conj. Cinto de Segurança (Inclui itens 17 e 18)	Conj. Cinta de Seguridad (Inclui itens 17 y 18)	Safety Belt Set (Include Items 17 and 18)				X
20	6011.113.241.00.5	1	Tapete traseiro esquerdo	Alfombra trasero izquierdo					X
21	6011.213.152.00.2	2	CJ Base do banco -componentes na pagina 71 C	Cj base de la silla - componentes na pagina 71 C					X
22	4102.018.036.00.3	2	Porca sextavada	Tuerca sextavada					X

ASSENTO E COMPLEMENTOS  
 ASIENTO Y COMPLEMENTO  
 SEAT AND COMPLEMENTS

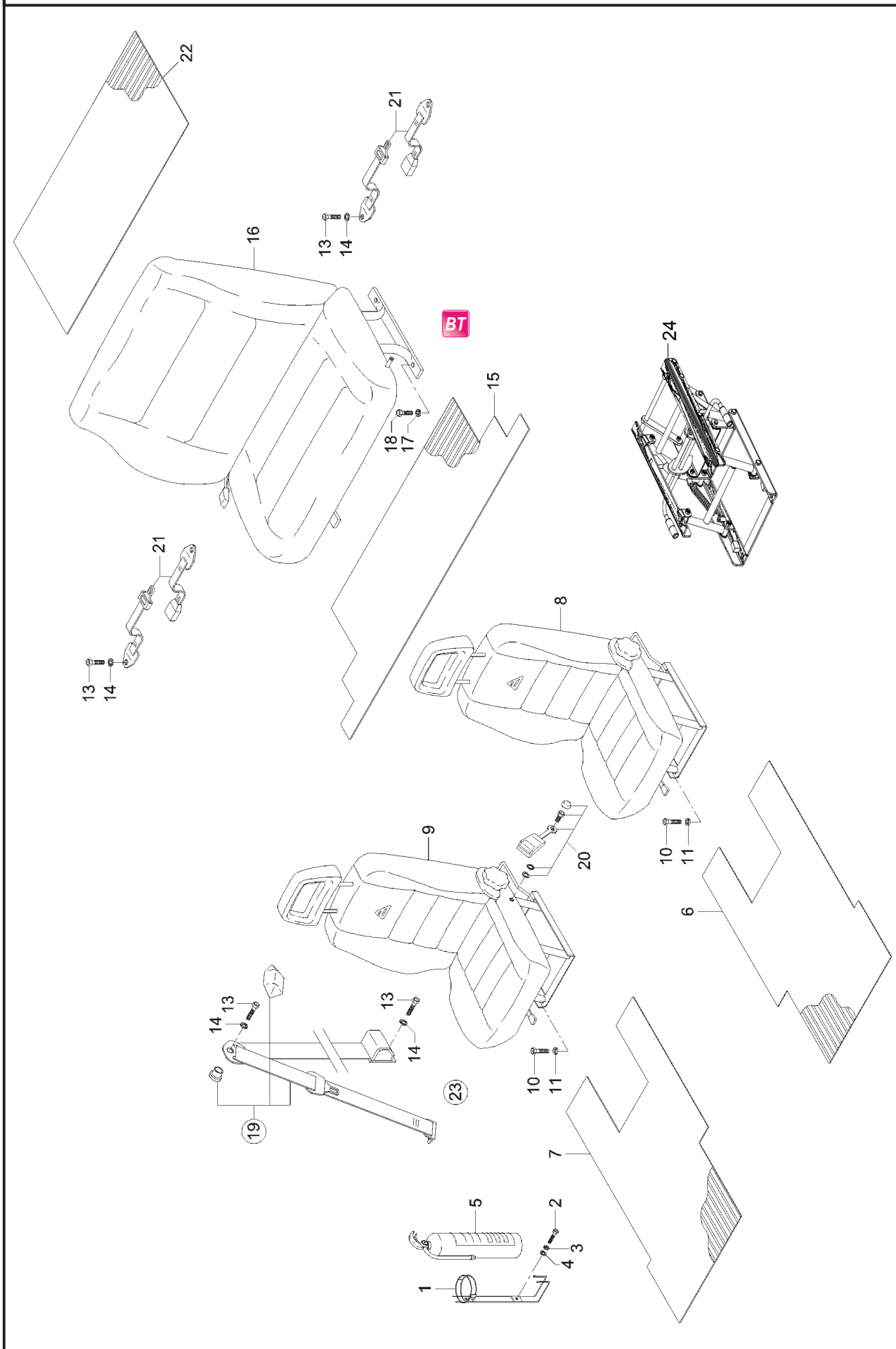

**ASSENTO E COMPLEMENTOS  
ASIENTO Y COMPLEMENTO  
SEAT AND COMPLEMENTS**

ITEM	CÓDIGO Nº DE PIEZAS CODE	QNT. CT. QTY.	DENOMINAÇÃO / DENOMINACIÓN / DENOMINATION			MARRUÁ AM1	MARRUÁ AM2	MARRUÁ AML	MARRUÁ VTNE 3/4
1	6007.013.026.00.9	1	Cj. Suporte Extintor de Incêndio	Cj. Soporte Extintor de Incendio	Fire Extinguisher Support Set	X	X	X	
2	4101.047.066.05.7	2	Parafuso Sextavado M6x16	Tornillo Hex. M6x16	Hex. Bolt M6x16	X	X	X	
3	4103.012.007.01.7	2	Arruela de Pressão A6	Arandela de Presión A6	A6 Pressure Collar	X	X	X	
4	4103.024.008.01.1	2	Arruela Lisa 6,4	Arandela Lisa 6,4	Flat Washer 6,4	X	X	X	
5	6007.013.025.00.1	1	Extintor de Incêndio	Extintor de Incendio	Fire Extinguisher	X	X	X	
6	6011.013.233.00.3	1	Tapete Dianteiro Esquerdo	Alfombra Delantero Izquierdo	Left Front Rug	X	X	X	
7	6011.013.232.00.5	1	Tapete Dianteiro Direito	Alfombra Delantero Derecho	Right Front Rug	X	X	X	
8	6011.113.285.00.2	1	Banco Dianteiro Esquerdo	Asiento Delantero Izquierdo	Left Front Seat	X	X	X	
9	6011.113.286.00.0	1	Banco Dianteiro Direito	Asiento Delantero Derecho	Right Front Seat	X	X	X	
10	4101.047.090.05.7	12	Parafuso M8x25	Tornillo M8x25	Bolt M8x25	X	X	X	
11	4103.012.009.01.3	12	Arruela de Pressão A8	Arandela de Presión A8	A8 Pressure Collar	X	X	X	
13	4101.051.108.06.2	8	Parafuso Sextavado 7/16"X1"	Tornillo Hex. 7/16"X1"	Hex. Bolt 7/16"X1"	X	X	X	
14	4103.012.011.01.9	8	Arruela de Pressão A12	Arandela de Presión A12	A12 Pressure Collar	X	X	X	
15	6011.013.230.00.9	1	Tapete Traseiro Maior	Alfombra Trasero Mayor	Bigger Rear Rug	X	X		
15	6011.013.878.00.5	1	Tapete Intermediário	Alfombra Intermediário	Intermediari Rug				X
16	6011.013.316.00.6	1	Banco Traseiro	Asiento Trasero	Rear Seat	X	X		
16	6011.013.894.00.2	1	Banco Traseiro	Asiento Trasero	Rear Seat				X
17	4101.038.001.02.2	4	Parafuso Sextavado M10x45	Tornillo Hex. M10x45	Hex. Bolt M10x45	X	X	X	
18	4103.012.010.01.1	4	Arruela de Pressão A10	Arandela de Presión A10	A10 Pressure Collar	X	X	X	
19	6009.013.006.00.7	2	Conj. Cinto de Segurança	Conj. Cinta de Seguridad	Left/Right Side Retractable				
			Retrátil LE/LD	Retractable LE/LD	Safety Belt Set	X	X	X	
20	6011.013.007.00.5	1	Fecho Cinto de Segurança LE	Cierre Cinta de Seguridad	Safety Belt Latch	X	X	X	
20	6011.013.008.00.3	1	Fecho Cinto de Segurança LD	Cierre Cinta de Seguridad	Safety Belt Latch	X	X	X	
21	6011.013.813.00.2	2	Cinto Segurança Central	Cinta Seguridad Central	Central Safety Belt	X	X		
21	6006.013.027.00.9	2	Cinto Segurança Central	Cinta Seguridad Central	Central Safety Belt				X
22	6011.013.229.00.1	1	Tapete Traseiro Menor	Alfombra Trasero Menor	Smaller Rear Rug	X	X		
22	6011.013.877.00.1	1	Tapete Traseiro	Alfombra Trasero	Rear Rug				X
23	6009.013.080.00.2	1	Conj. Cinto de Segurança (Inclui itens 19 e 20)	Conj. Cinta de Seguridad (Inclui itens 19 y 20)	Safety Belt Set (Include Items 19 and 20)	X	X	X	
24	6011.213.152.00.2	2	CJ Base do banco -componentes na pagina 71 C			X	X	X	

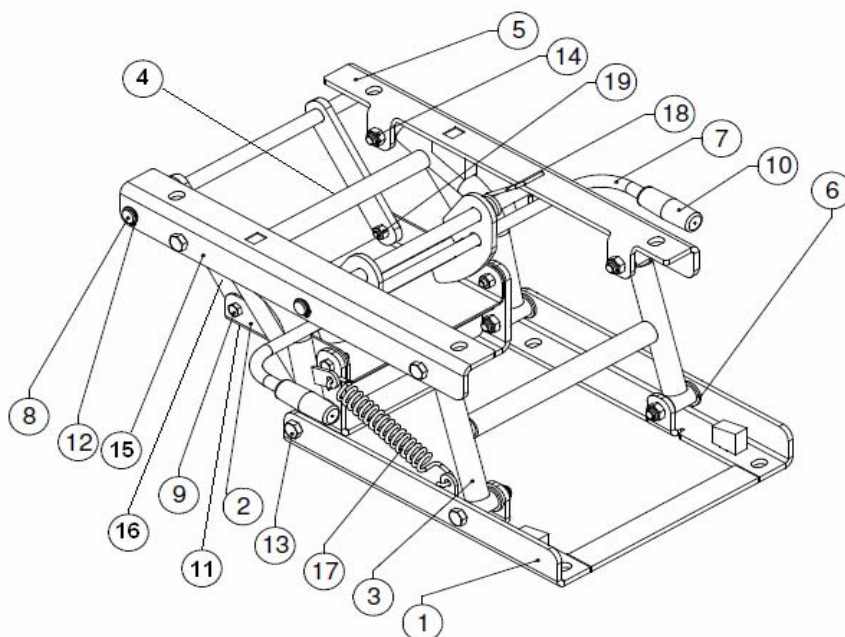

**CONJUNTO BASE DO ASSENTO**  
**CONJUNTO BASE SILLA**  
**SPRING BASE SET**

ITEM	CÓDIGO Nº DE PIEZAS CODE	QNT. CT. QTY.	DENOMINAÇÃO / DENOMINACIÓN / DENOMINATION			MARRUÁ AM1	MARRUÁ AM2	MARRUÁ AML	MARRUÁ VTNE 3/4
1	6011.213.173.00.9	1	Conjunto Base Inferior	Conjunto Base Inferior	Inferior Base Set	X	X	X	X
2	6011.213.155.00.6	1	Apoio Traseiro	Apoyo Trasero	Rear Support	X	X	X	X
3	6011.213.161.00.4	1	Conjunto Articulação	Conjunto Articulación	Coupling Set Front				
			Dianteira	Delantera		X	X	X	X
4	6011.213.168.00.9	1	Conjunto Articulação	Conjunto Articulación	Coupling Set Rear				
			Traseira	Trasera		X	X	X	X
5	6011.213.157.00.6	1	Conjunto Base Superior	Conjunto Base Superior	Upper Base Set Left				
			Esquerda	Izquierdo		X	X	X	X
6	6011.213.181.00.2	20	Arruela de Nylon	Arandela de Nylon	Collar Nylon	X	X	X	X
7	6011.213.165.00.5	1	Conjunto Alavanca	Conjunto Palanca	Lever Set	X	X	X	X
8	6011.213.153.00.1	1	Eixo	Eje	Axle	X	X	X	X
9	4101.047.067.05.5	4	Parafuso Sextavado	Tornillo Hex.	Hex. Bolt				
10	6011.213.183.00.8	2	Manipulo	Manija		X	X	X	X
11	6011.213.182.00.0	1	Borracha Apoio Traseiro	Goma Apoyo Trasero	Left Support Rubber	X	X	X	X
12	4008.010.009.00.8	4	Anel Elástico	Anillo Elástico	Elastic Ring	X	X	X	X
13	4101.045.037.05.0	8	Parafuso Sextavado	Tornillo Hex.	Hex. Bolt	X	X	X	X
14	4102.014.011.05.0	8	Porca Freno M8	Tuerca Freno M8	M8 Brake Nut	X	X	X	X
15	6011.213.156.00.4	1	Conjunto Base Superior	Conjunto Base Superior	Superior Base Set				
			Direita	Derecha	Right	X	X	X	X
16	6011.213.154.00.9	2	Haste	Varilla	Bar	X	X	X	X
17	6011.213.179.00.6	1	Mola de Tração Base do Banco	Resorte de Tracción Base del Banco	Seat Base Traction Spring	X	X	X	X
18	6011.213.180.00.4	1	Mola de Torção Base do Assento	Resorte de Torción Base Silla	Seat Base Twist Spring	X	X	X	X
19	4102.014.009.05.4	4	Porca Freno M6	Tuerca Freno M6	M6 Brake Nut	X	X	X	X
20	6011.213.152.00.3	2	Conjunto Base do Banco	Conjunto Base Banco	Seat Base Set				
			(Inclui Itens 1 ao 19)	(Incluye Itenes 1 al 19)	(Include Items 1 to 19)	X	X	X	X

MONTAGEM BARRA DE SEGURANÇA, ESTRIBO E PÁRA-LAMA  
 MONTAJE BARRA DE SEGURIDAD, ESTRIBO Y GUARDABARRO  
 SAFETY BAR ASSEMBLY, FOOTSTEP AND FENDER

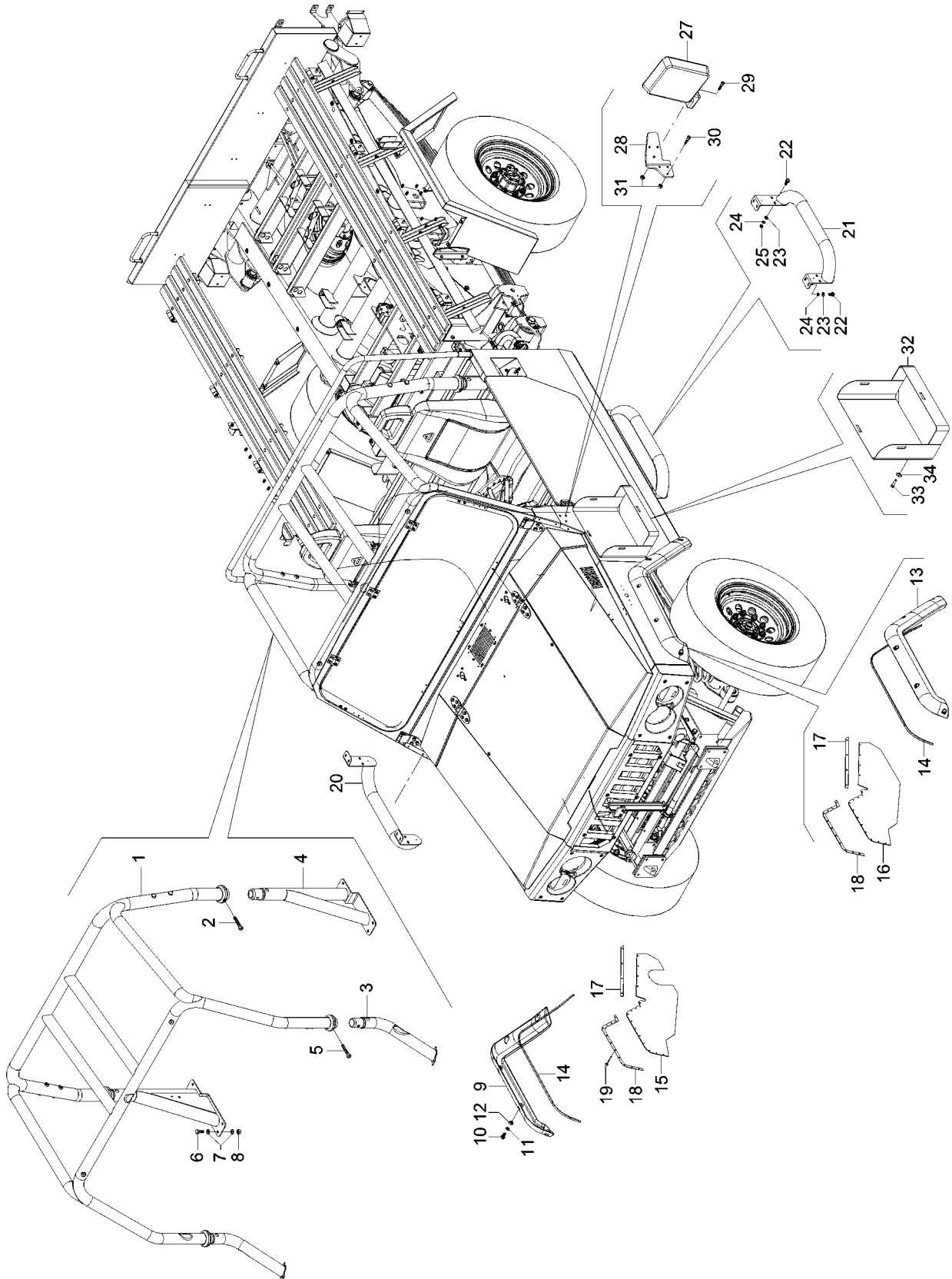





MONTAGEM BARRA DE SEGURANÇA, ESTRIBO E PÁRA-LAMA  
 MONTAJE BARRA DE SEGURIDAD, ESTRIBO Y GUARDABARRO  
 SAFETY BAR ASSEMBLY, FOOTSTEP AND FENDER

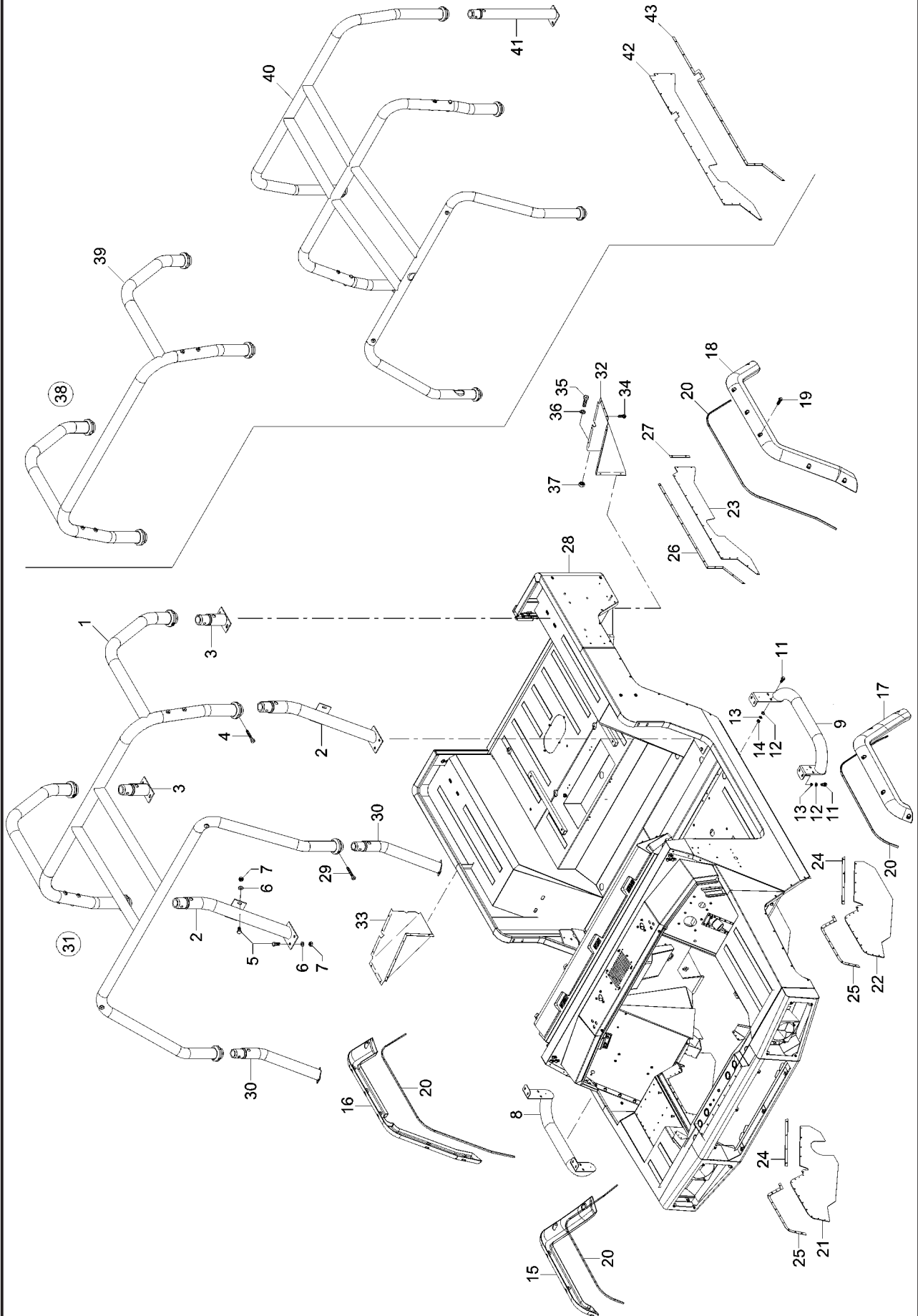



**MONTAGEM BARRA DE SEGURANÇA, ESTRIBO E PÁRA-LAMA**  
**MONTAJE BARRA DE SEGURIDAD, ESTRIBO Y GUARDABARRO**  
**SAFETY BAR ASSEMBLY, FOOTSTEP AND FENDER**

ITEM	CÓDIGO Nº DE PIEZAS CODE	QNT. CT. QTY.	DENOMINAÇÃO / DENOMINACIÓN / DENOMINATION			MARRUÁ AM1	MARRUÁ AM2	MARRUÁ AML	MARRUÁ VTNE 3/4
1	6011.013.825.00.6	1	Cj. Barra de Segurança Superior	Cj. Barra de Seguridad Superior	Upper Safety Bar Set	X	X	X	
2	6011.013.065.00.9	2	Conj. Barra de Segurança	Conj. Barra de Seguridad	Lower Front Safety Bar Set	X	X	X	
			Frontal Inferior	Frontal Inferior					
3	6011.013.070.00.9	2	Conj. Barra de Segurança	Conj. Barra de Seguridad	Lower Rear Safety Bar Set	X	X	X	
			Traseira Inferior	Trasera Inferior					
4	4101.038.014.03.3	4	Parafuso Sextavado M12x75	Tornillo Hex. M12x75	Hex. Bolt M12x75	X	X	X	
5	4101.045.048.05.7	16	Parafuso Sextavado M10x25	Tornillo Hex. M10x25	Hex. Bolt M10x25	X	X	X	
6	4103.011.015.01.1	16	Arruela Lisa A10,5	Arandela Lisa A10,5	Flat Washer A10,5	X	X	X	
7	4102.014.013.04.9	16	Porca Freno M10	Tuerca Freno M10	Freno Nut M10	X	X	X	
8	6011.013.010.00.5	1	Conj. Estribo Direito	Conj. Estribo Derecho	Right Footstep Set	X	X	X	
9	6011.013.011.00.3	1	Conj. Estribo Esquerdo	Conj. Estribo Izquierdo	Left Footstep Set	X	X		
9	6011.013.799.00.3	1	Conj. Estribo Esquerdo	Conj. Estribo Izquierdo	Left Footstep Set			X	
11	4101.084.020.02.5	16	Parafuso Sextavado com Flange M8x1,25x20	Tornillo Hex. con Brida M8x1,25x20	Hex. Bolt whit Flange M8x1,25x20	X	X	X	
12	4103.011.013.01.6	28	Arruela Lisa A8,4	Arandela Lisa A8,4	A8,4 Flat Collar	X	X	X	
13	4103.012.009.01.3	16	Arruela de Pressão A8	Arandela de Presión A8	A8 Pressure Collar	X	X	X	
14	4102.011.075.00.9	8	Porca Sextavada M8	Tuerca Hex. M8	Hex. Nut M8	X	X	X	
15	6011.013.680.00.5	1	Polaina Dianteira Direita	Pieza Delantera Derecha	Right Front Legging	X	X	X	
16	6011.013.676.00.3	1	Polaina Traseira Direita	Pieza Trasera Derecha	Right Rear Legging	X	X	X	
17	6011.013.681.00.3	1	Polaina Dianteira Esquerda	Pieza Delantera Izquierda	Left Front Legging	X	X	X	
18	6011.013.677.00.1	1	Polaina Traseira Esquerda	Pieza Trasera Izquierda	Left Rear Legging	X	X	X	
19	4101.016.010.05.7	22	Parafuso Sextavado M5x35	Tornillo Hex. M12x75	Hex. Bolt M12x75	X	X	X	
20	1021.100.055.00.8	5,72m	Perfil Maciço	Perfil Macizo	Solid Frame	X	X	X	
21	6011.013.506.00.2	1	Borracha Defletora Diant. Direita	Goma Deflectora Delant. Derecha	Right Front Deflective Rubber	X	X	X	
22	6011.013.507.00.0	1	Borracha Defletora Dianteira Esq.	Goma Deflectora Delantera Izq.	Left Front Deflective Rubber	X	X	X	
23	6011.013.510.00.4	2	Borracha Defletora Traseira	Goma Deflectora Trasera	Rear Deflective Rubber	X	X	X	
24	6011.013.505.00.4	2	Chapa Fix. Borracha Diant. Menor	Chapa Fij. Goma Delant. Menor	Smaller Front Rubber Fix. Plate	X	X	X	
25	6011.013.504.00.7	2	Chapa Fix. Borracha Diant. Maior	Chapa Fij. Goma Delant. Mayor	Bigger Front Rubber Fix. Plate	X	X	X	
26	6011.013.511.00.2	2	Chapa Fix. Borracha Tras. Maior	Chapa Fij. Goma Tras. Mayor	Bigger Rear Rubber Fix. Plate	X	X	X	
27	6011.013.512.00.0	2	Chapa Fix. Borracha Tras. Menor	Chapa Fij. Goma Tras. Menor	Smaller Rear Rubber Fix. Plate	X	X	X	
28	6011.013.521.00.1	1	Conj. Carroceria Militar	Conj. Carroceria Militar	Military Body Set		X		
28	6011.013.796.00.9	1	Conj. Carroceria Militar	Conj. Carroceria Militar	Military Body Set			X	
28	6011.013.630.00.0	1	Conj. Carroceria Off-Road	Conj. Carroceria Off-Road	Off-Road Body Set	X			
29	4101.038.013.02.7	2	Parafuso Sextavado M12x70	Tornillo Hex. M12x70	Hex. Bolt M12x70	X	X	X	
30	6011.013.819.00.9	2	Conj. Tubo Dianteiro Inferior	Conj. Tubo Delantero Inferior	Lower Front Pipe Set	X	X	X	
31	6011.013.826.00.4	1	Conj. Barra de Segurança	Conj. Barra de Seguridad	Safety Bar Set (Include Items				
			(Inclui Itens 1 ao 7, 29 e 30)	(Inclui Itenes 1 al 7, 29 y 30)	1 to 7, 29 and 30)	X	X	X	
32	6011.013.683.00.9	1	Carenagem Traseira Esquerda	Carenaje Trasera Izquierda	Left Rear Fairing	X	X	X	
33	6011.013.684.00.7	1	Carenagem Traseira Direita	Carenaje Trasera Derecha	Right Rear Fairing	X	X	X	
34	4101.074.009.04.6	18	Parafuso Philips B4,8x16	Tornillo Philips B4,8x16	Philips Screw B4,8x16	X	X	X	
35	4101.047.050.05.1	4	Parafuso Sextavado M4x20	Tornillo Hex. M4x20	Hex. Bolt M4x20	X	X	X	
36	4103.011.009.01.4	4	Arruela Lisa A4,3	Arandela Lisa A4,3	A4,3 Flat Collar	X	X	X	
37	4102.014.006.05.0	4	Porca Freno M4	Tuerca Freno M4	Brake Nut M4	X	X	X	
38	6011.013.058.00.4	1	Conj. Barra de Segurança	Conj. Barra de Seguridad	Safety Bar Set (Include Items				
			(Inclui Itens 2 ao 7 e 39)	(Inclui Itens 2 al 7 y 39)	2 to 7 and 39)	X	X	X	
39	6011.013.059.00.2	1	Conj. Barra de Segurança Superior	Conj. Barra de Seguridad Superior	Upper Safety Bar Set	X	X	X	
40	6011.013.836.00.3	1	Conj. Barra de Segurança Superior	Conj. Barra de Seguridad Superior	Upper Safety Bar Set			X	
41	6011.013.837.00.1	2	Conj. Barra de Segurança Inferior	Conj. Barra de Seguridad Inferior	Lower Safety Bar Set			X	
42	6011.013.746.00.4	2	Borracha Defletora Traseira	Goma Deflectora Trasera	Rear Deflective Rubber			X	
43	6011.013.747.00.2	2	Chapa Fix. Borracha Defletora Traseira	Chapa Fij. Goma Deflectora Trasera	Rear Deflective Rubber Fix. Plate			X	



**PERIFÉRICOS DA CAÇAMBA**  
**PERIFÉRICOS DE LA CARROCERÍA**  
**BODY PERIFERICS**

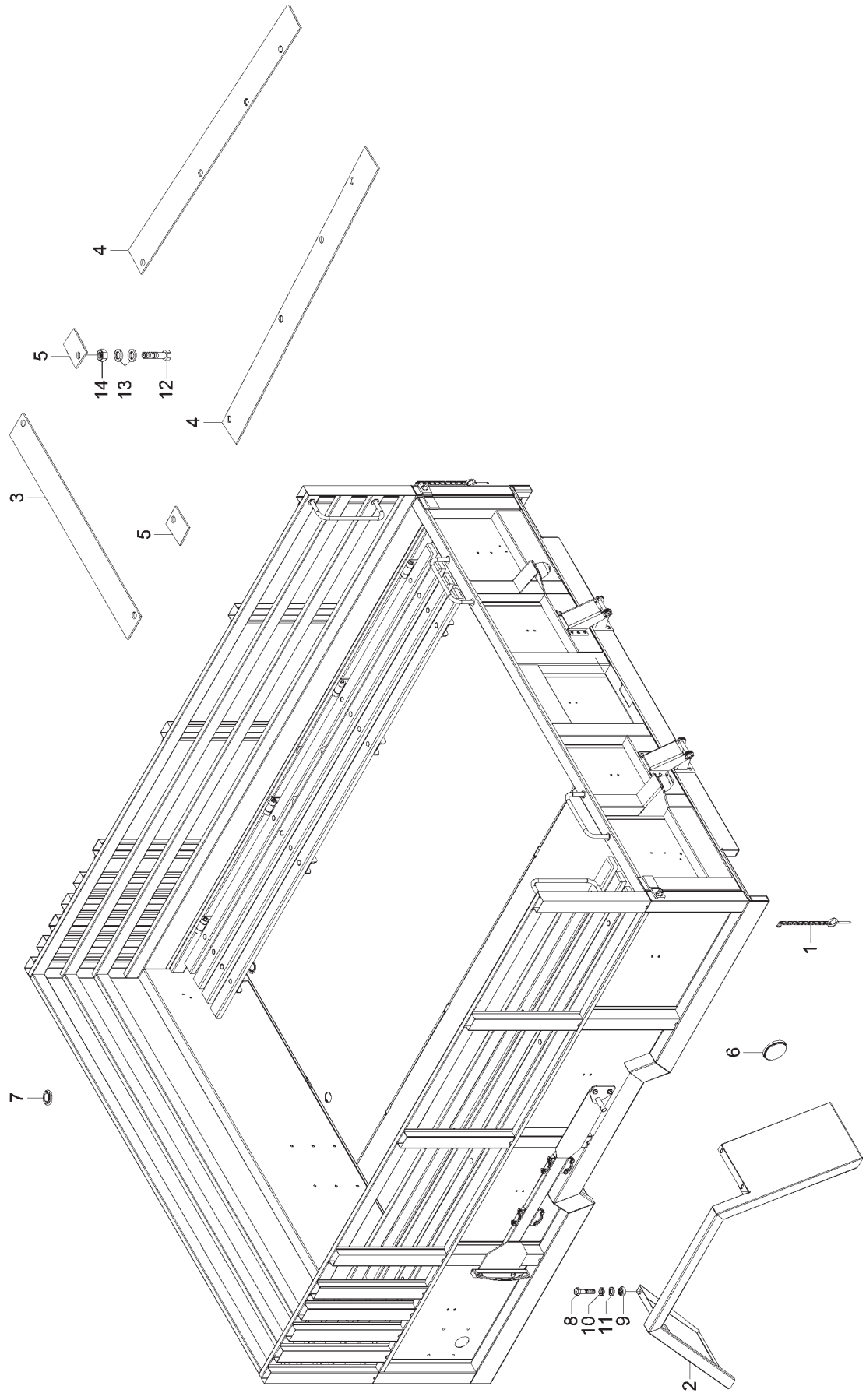







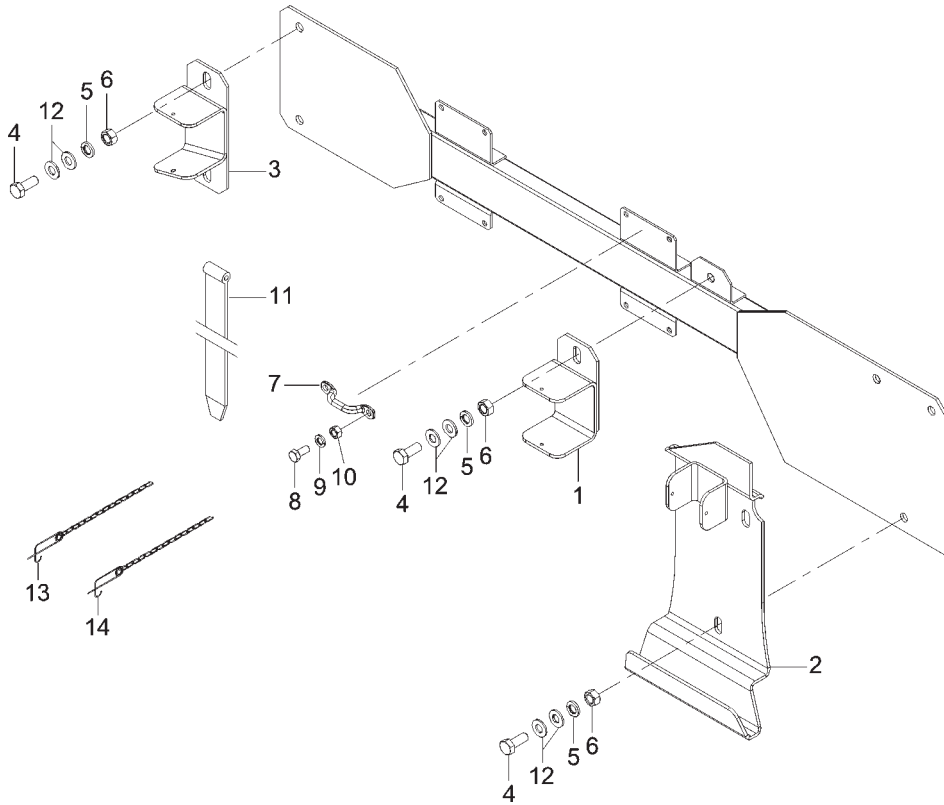

**SUPORTE DO MACHADO  
SOPORTE DEL MACHADO  
AXE SUPPORT**

ITEM	CÓDIGO Nº DE PIEZAS CODE	QNT. CT. QTY.	DENOMINAÇÃO / DENOMINACIÓN / DENOMINATION			MARRUÁ AM1	MARRUÁ AM2	MARRUÁ AML	MARRUÁ VTNE 3/4
1	6011.013.526.00.0	1	Conj. Suporte Intermediário do Machado	Conj. Soporte Intermediario del Machado	Axe Intermediate Support Set				X
2	6011.013.535.00.1	1	Conj. Suporte Posterior do Machado	Conj. Soporte Posterior del Machado	Axe Rear Support Set				X
3	6011.013.529.00.4	1	Conj. Suporte Anterior do Machado	Conj. Soporte Anterior del Machado	Axe Front Support Set				X
4	4101.047.088.05.1	7	Parafuso Sextavado M8x20	Tornillo Hex. M8x20	Hex. Bolt M8x20				X
5	4103.012.009.01.3	7	Arruela de Pressão A8	Arandela de Presión A8	A8 Pressure Collar				X
6	4102.011.007.06.9	14	Porca Sext. M8	Tuerca Hex. M8	M8 Hex. Nut				X
7	6011.013.075.00.8	4	Gancho	Gancho	Hook				X
8	4101.047.059.05.2	8	Parafuso Sextavado M5x16	Tornillo Hex. M5x16	Hex. Screw M5x16				X
9	4103.011.010.01.2	8	Arruela Lisa A5,3	Arandela Lisa A5,3	A5,3 Flat Collar				X
10	4102.014.007.05.8	8	Porca Freno M5	Tuerca Freno M5	M5 Brake Nut				X
11	6011.013.784.00.5	2	Cinto Fixação Machado	Cinto Fijación Machado	Axe Fixer Attach				X
12	4103.011.013.01.6	12	Arruela Lisa A8,4	Arandela Lisa A8,4	A8,4 Flat Collar				X
13	6011.213.086.00.3	1	Cj. Corrente Grampo Trava MD	Cj. Corrente Gancho Traba MD	MD Lock Clip Fetter Set				X
14	6011.213.085.00.5	1	Cj. Corrente Grampo Trava GR	Cj. Corrente Gancho Traba GR	GR Lock Clip Fetter Set				X
15	6011.012.092.00.4	1	Suporte machado						X

M















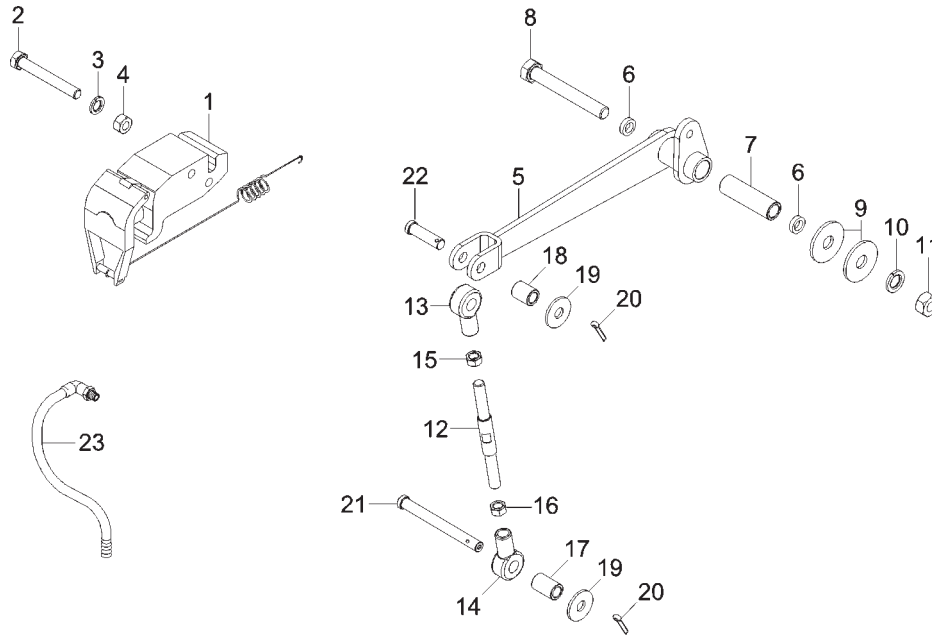

**VÁLVULA SENSÍVEL A CARGA**  
**VÁLVULA SENSIBLE LA CARGA**  
**CARGA SENSIBLE VALVE**

ITEM	CÓDIGO Nº DE PIEZAS CODE	QNT. CT. QTY.	DENOMINAÇÃO / DENOMINACIÓN / DENOMINATION			MARRUÁ AM1	MARRUÁ AM2	MARRUÁ AML	MARRUÁ VTNE 3/4
1	6011.005.054.00.3	1	Válvula Sensível a Carga	Válvula Sensible la Carga	Carga Sensible Valve	X	X	X	X
2	4101.045.040.05.4	2	Parafuso Sextavado M8x65	Tornillo Hex. M8x65	Hex. Bolt M8x65	X	X	X	X
3	4103.012.009.01.3	2	Arruela de Pressão A8	Arandela de Presión A8	A8 Pressure Collar	X	X	X	X
4	4102.011.007.06.9	2	Porca Sextavado M8	Tuerca Hex. M8	Hex. Nut M8	X	X	X	X
5	6011.005.047.00.7	1	Conj. Balancim Válvula	Conj. Balancin Válvula	Valve Rocker Arm	X	X	X	X
6	6011.005.106.00.1	1	Distânciador	Distanciador	Spacer	X	X	X	X
7	6011.005.046.00.9	1	Espaçador	Espaciador	Spacer	X	X	X	X
8	4101.045.087.03.0	1	Parafuso Sextavado M12x90	Tornillo Hex. M12x90	Hex. Bolt M12x90	X	X	X	X
9	4103.024.016.04.8	2	Arruela Lisa B13	Arandela Lisa B13	B13 Flat Collar	X	X	X	X
10	4103.012.011.01.9	1	Arruela de Pressão A12	Arandela de Presión A12	A12 Pressure Collar	X	X	X	X
11	4102.011.014.05.7	1	Porca Sextavado M12	Tuerca Hex. M12	Hex. Nut M12	X	X	X	X
12	6011.005.044.00.4	1	Tirante	Tirante	Tumbuckle	X	X	X	X
13	6011.005.061.00.8	1	Terminal	Terminal	Terminal	X	X	X	X
14	6011.005.060.00.0	1	Terminal	Terminal	Terminal	X	X	X	X
15	4102.011.011.05.3	1	Porca Sextavado M10	Tuerca Hex. M10	Hex. Nut M10	X	X	X	X
16	4102.011.010.08.1	1	Porca Sextavado M10	Tuerca Hex. M10	Hex. Nut M10	X	X	X	X
17	6011.005.042.00.8	1	Espaçador Maior Tirante	Espaciador Mayor Tirante	Tumbuckle Bigger Spacer	X	X	X	X
18	6011.005.043.00.6	1	Espaçador Menor Tirante	Espaciador Menor Tirante	Tumbuckle Smaller Spacer	X	X	X	X
19	4103.024.013.01.1	2	Arruela Lisa B10,5	Arandela Lisa B10,5	B10,5 Flat Collar	X	X	X	X
20	4009.010.006.00.2	2	Contrapino 3/32x1	Contraperno 3/32x1	3/32x1 Cotter Pin	X	X	X	X
21	6011.005.045.00.1	1	Eixo Maior Tirante	Eje Mayor Tirante	Tumbuckle Bigger Axle	X	X	X	X
22	6011.005.052.00.7	1	Eixo Menor Tirante	Eje Menor Tirante	Tumbuckle Smaller Axle	X	X	X	X
23	6011.005.103.00.8	1	Flexível Traseiro	Flexible Trasero	Rear Flexible	X	X	X	X









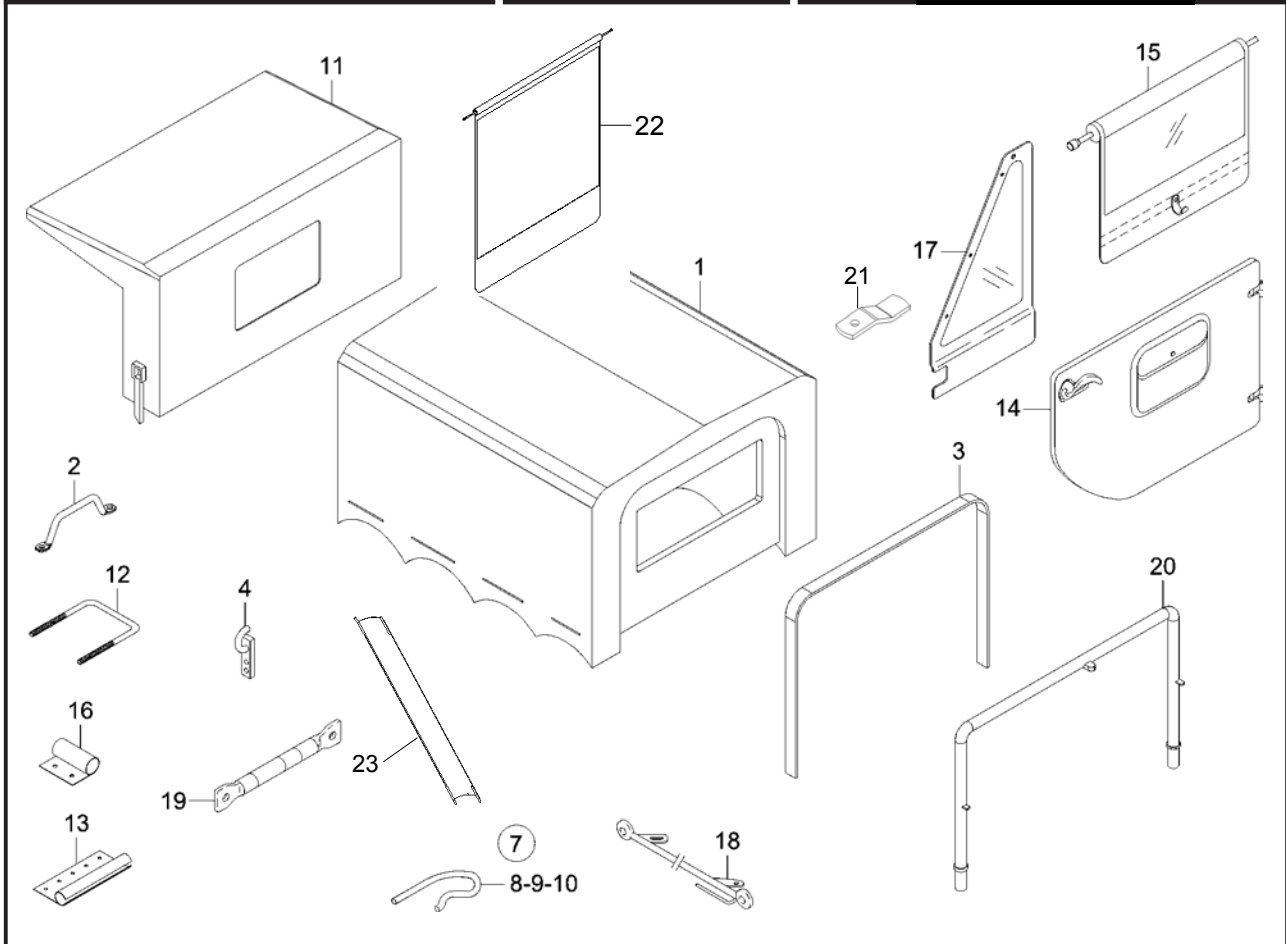

<b>CONJUNTO CAPOTA CONJUNTO CAPOTE HOOD SET</b>						MARRUÁ AM1	MARRUÁ AM2	MARRUÁ AML	MARRUÁ VTNE 3/4
ITEM	CÓDIGO Nº DE PIEZAS CODE	QNT. CT. QTY.	DENOMINAÇÃO / DENOMINACIÓN / DENOMINATION						
1	6011.013.750.00.6	1	Capota da Caçamba	Conj. Capote de la Carroceria	Body Hood Set				X
2	6011.213.068.00.1	18	Passador	Pasar	Pass				X
3	6011.013.753.00.0	5	Tubo de Sustentação Lona	Tubo de Sustentación Lona	Canvas Sustentation Pipe				X
4	6011.013.754.00.8	20	Gancho Amarração	Gancho Amaracion	Hook				X
7	6011.013.886.00.8	1	Conj. Cordas p/ Sanefas	Conj. Cordas p/ Sanefas	Cords Set for Front / Rear				
			Dianteira / Traseira	Delantera / Trasera	Sanefas				X
8	6011.013.887.00.6	1	Corda p/ Sanefa Traseira	Corda p/ Sanefa Trasera	Cord for Rear Sanefa				X
9	6011.013.888.00.4	2	Corda do Arco	Corda del Arco	Arc Cord				X
10	6011.013.889.00.2	2	Corda Lateral	Corda Lateral	Side Cord				X
11	6011.013.749.00.8	1	Capota Cabine	Capote Cabina	Cabine Hood SetX				
12	6011.013.562.00.5	2	Batente da Porta (Inclui Porca)	Batiente de Puerta (Inclui Tuerca)	Door Rabbet (Include Nut)				X
13	6011.013.565.00.8	2	Canaleta do Para-brisa	Canaleta del Parabrisa	Windshield Duct				X
13	6011.013.564.00.1	2	Canaleta da Porta	Canaleta de la Puerta	Door Duct				X
14	6011.013.560.00.9	1	Porta Direita	Puerta Derecha	Right Door				X
14	6011.013.561.00.7	1	Porta Esquerda	Puerta Izquierda	Left Door				X
15	6011.113.994.00.9	1	Sanefa Direita	Sanefa Derecha	Right Rabbet				X
15	6011.113.995.00.6	1	Sanefa Esquerda	Sanefa Izquierda	Left Rabbet				X
16	6011.013.563.00.3	2	Dobradiça da Porta	Bisagra de la Puerta	Door Hinge				X
17	6011.113.996.00.4	1	Quebra-vento Direito	Rompeviento Derecho	Right Wind-break				X
17	6011.113.997.00.2	1	Quebra-vento Esquerdo	Rompeviento Izquierdo	Left Wind-break				X
18	6011.013.991.00.5	1	Lateral Reta (Par)	Lateral Reta	Straight Duct				X
19	6011.013.883.00.5	2	Travessa Teto Cabine	Travesaño Techo Cabina	Crossbar Cabine				X
20	6011.013.751.00.4	1	Armação Tubular	Armazón Tubería	Pipy Assembly				X
21	6011.213.103.00.6	2	Tramela do quebra vento	Trinco del quiebra viento	Window Lock				X
22	6011.213.118.00.4	1	Sanefa Traseira	Cenefa Trasera	Rear Valence				X
23	6011.213.117.00.6	1	Calha Cabine	Canal Cabina	Cabin Deflector				X
-	6011.013.748.00.0	1	Cj Capota cabine e caçamba	Cj Capó cabina y cubo	Cabin and Bucket Canpy				X





INSTRUÇÃO SISTEMA ELETRICO		
	CHAVE 1	CHAVE 2
TUDO FUNCIONANDO (4 BAT)		
SISTEMA VIATURA DESLIGADO E RADIO FUNCIONANDO INDEPENDENTE (BAT. RADIO)		
SISTEMA VIATURA LIGADO E RADIO FUNCIONANDO (BAT. RADIO)		
SISTEMA VIATURA LIGADO E RADIO FUNCIONANDO INDEPENDENTE		

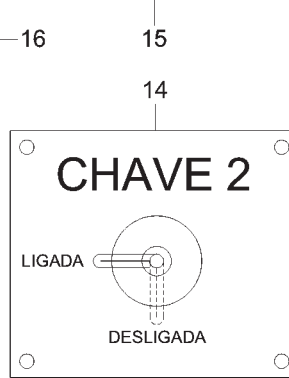
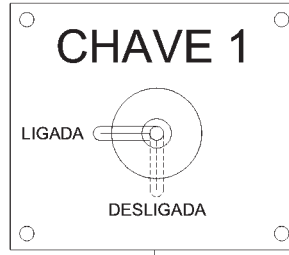

Placa de Instrução	
1 - Motor	..... 1000 kg
2 - Radiador	..... 250 kg
3 - Radiador	..... 200 kg
4 - Radiador	..... 500 kg
5 - Radiador	..... 3000 kg
6 - Radiador	..... 3000 kg
7 - Radiador	..... 3000 kg
8 - Radiador	..... 3000 kg
9 - Radiador	..... 3000 kg
10 - Radiador	..... 3000 kg
11 - Radiador	..... 3000 kg
12 - Radiador	..... 3000 kg
13 - Radiador	..... 3000 kg
14 - Radiador	..... 3000 kg
15 - Radiador	..... 3000 kg
16 - Radiador	..... 3000 kg
17 - Radiador	..... 3000 kg
18 - Radiador	..... 3000 kg
19 - Radiador	..... 3000 kg

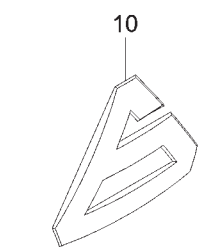
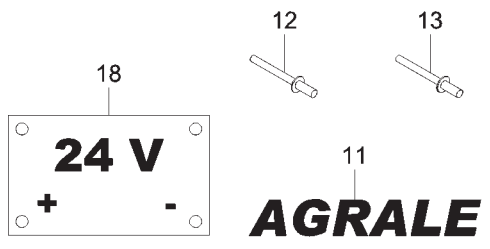

**ATENÇÃO**  
Para usar solda elétrica desligar os cabos + e - da bateria.

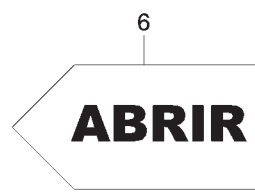

ADESIVOS ADHESIVOS DECALS						MARRUÁ AM1	MARRUÁ AM2	MARRUÁ AML	MARRUÁ VTNE 3/4
ITEM	CÓDIGO Nº DE PIEZAS CODE	QNT. CT. QTY.	DENOMINAÇÃO / DENOMINACIÓN / DENOMINATION						
1	6008.017.005.00.7	1	Adesivo do Motor	Adhesivo del Motor	Engine Decal	X	X	X	
2	6011.017.006.00.9	1	Adesivo Placa de Instrução	Adhesivo Placa de Instrucción	Instruction Plate Decal	X	X	X	
3	6011.017.007.00.7	1	Adesivo Ventilação	Adhesivo Ventilación	Airing Decal	X	X	X	
4	6011.017.008.00.5	1	Adesivo Luz de Mapa	Adhesivo Luz de Mapa	Map Light Decal	X	X	X	
5	6011.017.009.00.3	1	Adesivo Diesel	Adhesivo Diesel	Diesel Decal	X	X	X	
6	6011.017.010.00.1	1	Adesivo Abrir	Adhesivo Abrir	Open Decal	X	X	X	
7	8005.112.001.00.4	1	Decalco Instrução Solda Elétrica	Decalco Instrucción Solda Eléctrica	Electric Weld Instruction Decal	X	X	X	
10	6011.017.013.00.5	1	Adesivo Emblema Agrale	Adhesivo Eblema Agrale	Agrale Symbol Decal	X	X	X	
11	6008.017.514.00.8	3	Adesivo Porta	Adhesivo Puerta	Door Decal	X	X	X	
12	4011.010.025.00.8	8	Rebite Pop 3,2x8,9	Remache Pop 3,2x8,9	Pop Rivet 3,2x8,9	X	X	X	
13	4011.010.026.00.6	12	Rebite Pop 3,2x16	Remache Pop 3,2x16	Pop Rivet 3,2x16	X	X	X	
14	6011.017.016.00.8	1	Placa Chave Geral Viatura	Placa Llave General Viatura	Vehicle General Switch Plate	X	X	X	
15	6011.017.017.00.6	1	Placa Chave Geral Rádio	Placa Llave General Radio	Radio General Switch Plate	X	X	X	
16	6011.017.015.00.0	1	Placa Instrução Sistema Elétrico	Placa Instrucción Sistema Eléctrico	Electric System Instruction Plate	X	X	X	
18	6011.017.019.00.2	1	Placa 24V	Placa 24V	Plate 24V	X	X	X	
19	6011.017.035.00.8	CN	Adesivo Touro MARRUÁ	Adhesivo Toro MARRUÁ	MARRUÁ Bull Decal	X	X	X	X

**PERIFÉRICOS E FERRAMENTAS CARROCERIA MILITAR**  
**PERIFÉRICOS Y HERRAMIENTAS CARROCERÍA MILITAR**  
**PERIFERICS AND TOOLS MILITARY BODY**

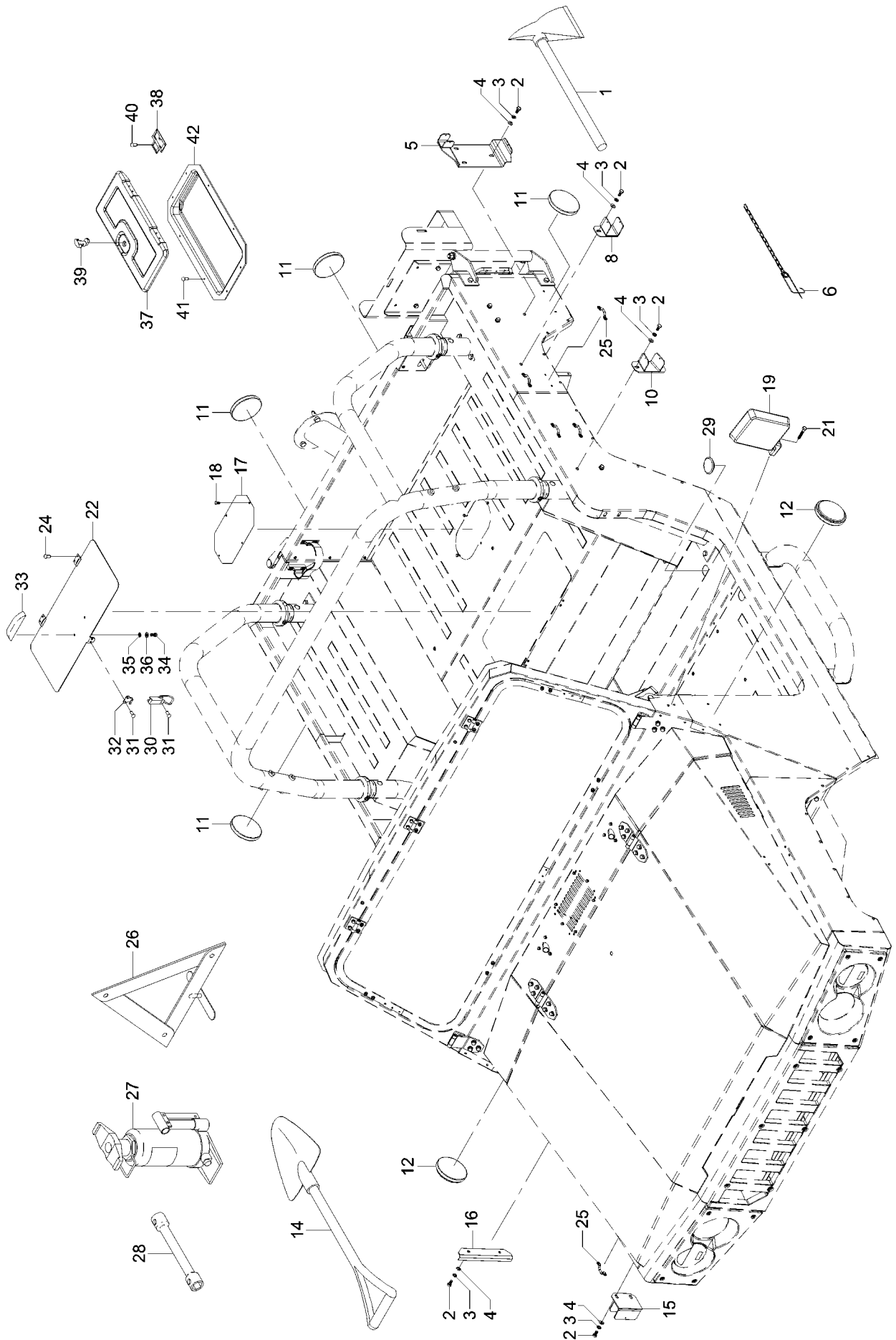



**PERIFÉRICOS E FERRAMENTAS CARROCERIA MILITAR**  
**PERIFÉRICOS Y HERRAMIENTAS CARROCERÍA MILITAR**  
**PERIFERICS AND TOOLS MILITARY BODY**

BT

M

ITEM	CÓDIGO Nº DE PIEZAS CODE	QNT. CT. QTY.	DENOMINAÇÃO / DENOMINACIÓN / DENOMINATION			MARRUÁ AM1	MARRUÁ AM2	MARRUÁ AML	MARRUÁ VTNE 3/4
1	6011.016.006.00.0	1	Machado Bombeiro	Machado Bombero	Fireman Axe	X	X	X	X
2	4101.047.086.05.5	10	Parafuso Sextavado M8x16	Tornillo Hex. M8x16	Hex. Bolt M8x16	X	X	X	
3	4103.012.009.01.3	10	Arruela de Pressão A8	Arandela de Presión A8	A8 Pressure Collar	X	X	X	
4	4103.011.013.01.6	10	Arruela Lisa A8,4	Arandela Lisa A8,4	A8,4 Flat Collar	X	X	X	
5	6011.013.535.00.1	1	Conj. Suporte Posterior do	Conj. Soporte Posterior del	Axe Rear Support Set	X	X	X	
			Machado	Machado					
6	6011.213.086.00.3	CN	Conj. Corrente Grampo Media			X	X	X	
6	6011.213.087.00.1	CN	Conj. Corrente Grampo Pequena			X	X	X	
6	6011.213.085.00.5	CN	Conj. Corrente Grampo Grande			X	X	X	
8	6011.013.944.00.5	1	Conj. Suporte Intermediário do	Conj. Soporte Intermediario del	Axe Intermediate Support Set	X	X	X	
			Machado	Machado					
10	6011.013.943.00.7	1	Conj. Suporte Anterior do	Conj. Soporte Anterior del	Axe Front Support Set	X	X	X	
			Machado	Machado					
11	6011.013.856.00.1	4	Lente Reflexiva Vermelha	Lente Reflexiva Roja	Red Reflexive Lens	X	X	X	
12	6011.013.855.00.3	2	Lente Reflexiva Amarela	Lente Reflexiva Amarillo	Yellow Reflexive Lens	X	X	X	
14	6011.016.007.00.8	1	Conj. Pá Vanga	Conj. Pá Vanga	Shovel Set	X	X	X	X
15	6011.013.532.00.8	1	Conj. Suporte Anterior da Pá	Conj. Soporte Anterior de la Pá	Shovel Front Support Set	X	X	X	
16	6011.013.523.00.7	1	Conj. Suporte Posterior da Pá	Conj. Soporte Posterior de la Pá	Shovel Rear Support Set	X	X	X	
17	6011.013.541.00.9	1	Tampa de Inspeção Tanque de Combustível	Tapa de Inspección Tanque de Combustible	Fuel Tank Inspection Cover	X	X	X	
18	4101.047.056.05.8	4	Parafuso Sextavado M5x10	Tornillo Hex. M5x10	Hex. Bolt M5x10	X	X	X	
19	6011.013.543.00.5	1	Espelho Retrovisor Esquerdo	Espejo Retrovisor Izquierdo	Left Rearview Mirror	X	X	X	
19	6011.013.542.00.7	1	Espelho Retrovisor Direito	Espejo Retrovisor Derecho	Right Rearview Mirror	X	X	X	
21	4101.076.043.04.3	6	Parafuso Philips M5x16	Tornillo Philips M5x16	Philips Screw M5x16	X	X	X	
22	6011.013.572.00.4	1	Conj. Tampa da Caixa de Ferramentas	Conj. Tapa de la Caja de Herramientas	Toolbox Cover Set	X	X	X	
24	4011.010.008.00.4	4	Rebite Pop 4x10,2	Remache Pop 4x10,2	Pop Rivet 4x10,2	X	X	X	
25	6011.213.068.00.1	8	Passador	Pasador	Pass	X	X	X	
26	6001.016.001.00.2	1	Triângulo de Segurança	Triángulo de Seguridad	Security Triangle	X	X	X	
27	6007.016.002.00.7	1	Macaco Hidráulico MT - 5T	Macaco Hidráulico MT - 5T	MT - 5T Hydraulic Jack	X	X	X	
28	6011.016.011.00.0	1	Chave de Roda	Llave de Rueda	Wheel Wrench	X	X	X	
29	6011.013.701.00.9	13	Tampão Assoalho	Tampón Assoalho	Floor Cap	X	X	X	
30	6011.013.839.00.7	1	Fecho	Cierre	Latch	X	X	X	
31	4011.010.028.00.2	4	Rebite Pop 3,2x16	Remache Pop 3,2x16	Pop Rivet 3,2x16	X	X	X	
32	6011.013.840.00.5	1	Presilha	Presilla	Clamp	X	X	X	
33	6011.013.740.00.7	1	Puxador	Manija	Puller	X	X	X	
34	4101.080.018.04.9	2	Parafuso Philips M5x16	Tornillo Philips M5x16	Philips Screw M5x16	X	X	X	
35	4103.012.006.01.9	2	Arruela de Pressão A5	Arandela de Presión A5	A5 Pressure Collar	X	X	X	
36	4103.011.010.01.2	2	Arruela Lisa A5,3	Arandela Lisa A5,3	A5,3 Flat Collar	X	X	X	
37	6007.011.340.00.6	1	Tampa	Tapa	Cover				X
38	6007.013.055.00.8	2	Dobradiça	Bisagra	Turning				X
39	6007.013.591.00.2	1	Conj. Trinco	Conj. Pestilo	Lock Set				X
40	4011.010.007.00.6	4	Rebite RB STUB AL 3,5x9,5	Remache RB STUB AL 3,5x9,5	Rivet RB STUB AL 3,5x9,5				X
41	4011.010.025.00.8	6	Rebite Pop 3,2x8,9	Remache Pop 3,2x8,9	Pop Rivet 3,2x8,9				X
42	6011.013.702.00.7	1	Moldura da Tampa	Moldura de laTapa	Cover Frame				X

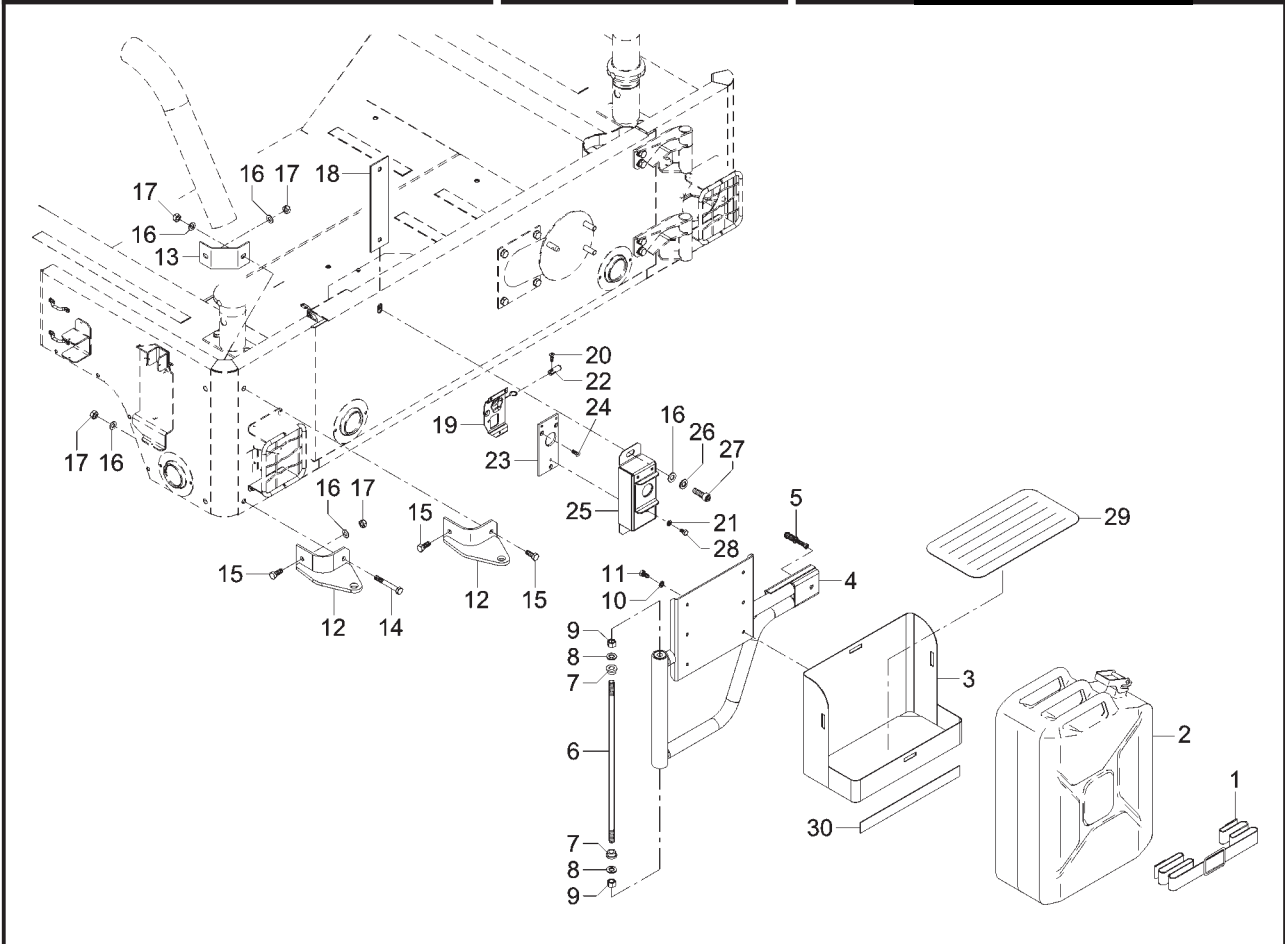

**CONJ. RESERVATÓRIO AUXILIAR  
CONJ. RESERVATÓRIO AUXILIAR  
AUXILIARY RESERVOIR ASSEMBLY**

ITEM	CÓDIGO Nº DE PIEZAS CODE	QNT. CT. QTY.	DENOMINAÇÃO / DENOMINACIÓN / DENOMINATION			MARRUÁ AM1	MARRUÁ AM2	MARRUÁ AML	MARRUÁ VTNE 3/4
1	6011.013.554.00.2	2	Cinta Fixação Reserv. Auxiliar	Cinta Fijación Reserv. Auxiliar	Auxiliary Reservoir Fixation Belt	X	X	X	
2	6011.013.122.00.8	1	Reservatório Auxiliar 20L	Reservatótio Auxiliar 20L	Auxiliary Reservoir 20L	X	X	X	
3	6011.013.142.00.6	1	Conj. Apoio Reserv. Auxiliar	Conj. Apoyo Reserv. Auxiliar	Auxiliary Reservoir Support Set	X	X	X	
4	6011.013.123.00.6	1	Conj. Suporte Reserv. Auxiliar	Conj. Soporte Reserv. Auxiliar	Auxiliary Reservoir Support Set	X	X	X	
5	6011.013.153.00.3	1	Pino Trava do Suporte	Perno Traba del Soporte	Support Lock Pivot	X	X	X	
6	6011.013.139.00.2	1	Barra Roscada	Barra Roscada	Thread Bar	X	X	X	
7	6011.013.140.00.0	2	Bucha de Nylon	Buje de Nylon	Nylon Bushing	X	X	X	
8	4103.011.017.01.7	2	Arruela Lisa A13	Arandela Lisa A13	A13 Flat Collar	X	X	X	
9	4102.014.014.05.4	2	Porca Freno M12	Tuerca Freno M12	Brake Nut M12	X	X	X	
10	4103.012.009.01.3	6	Arruela de Pressão A8	Arandela de Presión A8	A8 Pressure Collar	X	X	X	
11	4101.047.086.05.5	6	Parafuso Sextavado M8x16	Tornillo Hex. M8x16	Hex. Bolt M8x16	X	X	X	
12	6011.013136.00.8	2	Conj. Articulação Suporte	Conj. Articulación Soporte	Auxiliary Reservoir Support				
			Reservatório Auxiliar	Reservatório Auxiliar	Coupling Set	X	X	X	
13	6011.013.141.00.8	1	Reforço	Refuerzo	Reinforcement	X	X	X	
14	4101.045.062.05.8	1	Parafuso Sextavado M10x75	Tornillo Hex. M10x75	Hex. Bolt M10x75	X	X	X	
15	4101.048.006.05.7	3	Parafuso Sextavado M10x25	Tornillo Hex. M10x25	Hex. Bolt M10x25	X	X	X	
16	4103.011.015.01.1	6	Arruela Lisa A10,5	Arandela Lisa A10,5	A10,5 Flat Collar	X	X	X	
17	4102.014.013.05.6	4	Porca Freno M10	Tuerca Freno M10	Brake Nut M10	X	X	X	
18	6011.013.150.00.9	1	Conj. Reforço Fixação	Conj. Refuerzo Fijación	Fixation Reinforcement Set	X	X	X	
19	6011.013.553.00.4	1	Trava Suporte	Traba Soporte	Support Lock	X	X	X	
20	4101.054.012.04.4	1	Parafuso Philips M6x16	Tornillo Philips M6x16	Philips Screw M6x16	X	X	X	
21	4103.012.007.01.7	3	Arruela de Pressão A6	Arandela de Presión A6	A6 Pressure Collar	X	X	X	
22	6011.013.153.00.3	1	Pino Acionador	Perno Acción	Driving Pivot	X	X	X	
23	6011.013.152.00.5	1	Chapa Fixação da Trava	Chapa Fijación de la Traba	Lock Fixation Plate	X	X	X	
24	4101.076.031.04.8	3	Parafuso Philips AM5x12	Tornillo Philips M5x12	Philips Screw M5x12	X	X	X	
25	6011.013.147.00.5	1	Conj. Suporte da Trava	Conj. Soporte de la Traba	Lock Support Set	X	X	X	
26	4103.012.010.01.1	2	Arruela de Pressão A10	Arandela de Presión A10	A10 Pressure Collar	X	X	X	
27	4101.037.099.05.0	2	Parafuso Sextavado M10x35	Tornillo Hex. M10x35	Hex. Bolt M10x35	X	X	X	
28	4101.047.064.05.2	3	Parafuso Sextavado M6x10	Tornillo Hex. M6x10	Hex. Bolt M6x10	X	X	X	

BT





